



ТРАНСЦЕНДЕНЦИЯ БЫТИЯ: ИДЕАЛЫ ПОЗНАНИЯ ИСТИНЫ

Материалы Всероссийской научно-практической конференции

Воронеж, 25 апреля 2024 г.

МИНИСТЕРСТВО НАУКИ И ВЫСШЕГО ОБРАЗОВАНИЯ
РОССИЙСКОЙ ФЕДЕРАЦИИ
ФЕДЕРАЛЬНОЕ ГОСУДАРСТВЕННОЕ БЮДЖЕТНОЕ ОБРАЗОВАТЕЛЬНОЕ
УЧРЕЖДЕНИЕ ВЫСШЕГО ОБРАЗОВАНИЯ
«ВОРОНЕЖСКИЙ ГОСУДАРСТВЕННЫЙ ЛЕСОТЕХНИЧЕСКИЙ
УНИВЕРСИТЕТ ИМЕНИ Г.Ф. МОРОЗОВА»

ТРАНСЦЕНДЕНЦИЯ БЫТИЯ: ИДЕАЛЫ ПОЗНАНИЯ ИСТИНЫ

Материалы Всероссийской научно-практической конференции

Воронеж, 25 апреля 2024 г.

MINISTRY OF SCIENCE AND HIGHER EDUCATION
OF THE RUSSIAN FEDERATION
FEDERAL STATE BUDGETARY EDUCATIONAL INSTITUTION
OF HIGHER EDUCATION
"VORONEZH STATE UNIVERSITY OF FORESTRY AND TECHNOLOGIES
NAMED AFTER G.F. MOROZOV"

THE TRANSCENDENCE OF BEING: THE IDEALS
OF THE COGNITION OF TRUTH

Materials of the All-Russian Scientific and Practical Conference

Voronezh, April 25, 2024

Voronezh 2024

УДК 111.8

T65

T65 Трансценденция бытия: идеалы познания истины : материалы Всероссийской научно-практической конференции, Воронеж, 25 апреля 2024 г. / отв. ред. О. Н. Квасов ; М-во науки и высшего образования РФ, ФГБОУ ВО «ВГЛТУ». – Воронеж, 2024. – 192 с. – URL: <https://vgltu.ru/nauka/konferencii/2024/vserossijskoj-nauchno-prakticheskoy-konferencii-transcendenciya-bytiya-idealy-poznaniya-istiny/> – Текст : электронный.

ISBN 978-5-7994-1109-1

Проблематика конференции «Трансценденция бытия: идеалы познания истины», прошедшей в ВГЛТУ 25 апреля 2024 г., продиктована 300-летним юбилеем Иммануила Канта. Именно он впервые и навсегда поставил проблематику прямого соответствия двух величайших тайн: звёздного космоса над нами и космоса нашего духа, задав манящую перспективу преобразования всего человеческого существа. Универсальные законы человеческого сосуществования свидетельствуют о непреходящей значимости философии Канта, а современность диктует непреложность принципов общечеловеческой морали, сформулированной «кёнигсбергским отшельником». Интеллектуально творчество Канта озаряет и нашу конференцию, тематика вопросов которой традиционно затрагивает педагогику, патриотику и широкий комплекс гуманитарных проблем.

Материалы конференции ориентированы на широкий круг читателей – практикующих специалистов, учёных, студентов, обществоведов и педагогов.

УДК 111.8

ISBN 978-5-7994-1109-1

© ФГБОУ ВО «ВГЛТУ», 2024

СОДЕРЖАНИЕ

СУХОРУКИХ А.В. Кант и его российские современники: биографические и интеллектуальные эскизы	5
ЛАВРОВА А.А. История как трансцендентальная идея в философии И. Канта	14
ПАНОВА Н.А. Преодоление агностицизма И. Канта в философии русского интуитивизма	19
АРАСЛАНОВА С.С. Этика долга в творчестве И. Канта	23
ПОЛЕВОДОВ Г.В. Морально-этические координаты философии И. Канта: от категорического императива к вечному миру	26
ПРИСТЕНСКИЙ В.Н., ЧУЧУПАЛ В.В. Онтологическая взаимосвязь свободы и права (трансценденталистский контекст)	32
ЕМЕЛЬЯНОВА Н.Н. Метафизика сознания и нравственная философия И. Канта	37
ГРИШИН А.А. Ноуменальные и феноменальные способы обозначения онтологического опыта применительно к организации учебного процесса в высшей школе.....	44
МАНУКОВСКАЯ А.В. Гуманитарное научное познание в современном мире	56
СЕМЁНОВА Е.В. Мировоззренческие причины экологического кризиса	62
КСЕНОФОНТОВ В.А. Диалектика мира и войны	66
ИВАНЧИКОВ А.В., ПЛОТНИКОВ А.К., ШУТОВ Р.В. Методика проведения междисциплинарного занятия по философии и воздушно-десантной подготовке: ноуменальное в принятии решений десантником при совершении прыжка	74
ДЗЮБКО Г.Ю., СОФРОНОВА Н.В. Роль культурологического знания в формировании патриотического воспитания будущих офицеров	80
МАМОНОВ М.А., НИКОНОВА Т.Ю. Коллективная педагогическая деятельность как познавательная-развивающая среда и воспитательное пространство дополнительного образования детей	85
СЕМЫНИНА Е.В., РОМАНИХИН А.Р. К вопросу о взаимосвязи языка, речи, слова, мышления и формирования культурного кода	90
ПЕТРЯЕВА Т.А. Потенциал использования биографического метода в процессе формирования духовно-нравственной личности учащегося	95
КВАСОВ О.Н. Исторический афоризм как паремиологическая единица и дидактическая методика.....	100
ЦУКАНОВА Н.Ю. Рабочий лист как современный метод в образовательном процессе ...	104
ФЕСИКОВА О.В., ШАТИЛОВА В.А. Военские доблести и традиции как основа патриотического воспитания	108
БЕЛЯНСКАЯ Т.Э. Традиционные семейные ценности как фактор формирования социокультурной идентичности ребенка	113
ТИТОВА О.Ю. Духовные ценности как важнейший аспект формирования региональной идентичности	120
ПОПОВА М.А. Духовные ценности как основа российского государства-цивилизации...	126

КИТАЕВА А.В. Глобализация как фактор влияния на российскую социокультурную идентичность	130
КАНДЫБИНА Е.Л., КОМЫШОВА Л.Н. Формирование аутентичности в процессе преподавания курса «Современные теории и технологии развития личности».....	134
ПОДЛЕСНЫХ С.Н. Освещение М.Н. Катковым судебной реформы 1864 г. на страницах «Московских ведомостей»	139
МЯЗИН В.А. Аграрный террор эсеров-максималистов: сущность и практика	146
КРЮЧКОВА Н.Ю., ЗЯБЛИЦЕВА Н.А. К вопросу об учебном процессе в Воронежском Епархиальном женском училище	151
ВОЛВЕНКИН М.Н. Лев Толстой и гимнастика	157
РАЗИНЬКОВ М.Е. Вспомним всех поименно: ветераны Великой Отечественной войны в Воронежском государственном лесотехническом университете	162
ПАНИН Д.А. Итоги и значение Чижовской наступательной операции 40-й армии (15 сентября – 4 октября 1942 г.)	166
ВОСТРИКОВ П.В. Блаженный Фаддей Петрозаводский в историко-культурном наследии Карелии	180
Сведения об авторах	189

**КАНТ И ЕГО РОССИЙСКИЕ СОВРЕМЕННОКИ:
БИОГРАФИЧЕСКИЕ И ИНТЕЛЛЕКТУАЛЬНЫЕ ЭСКИЗЫ**
KANT AND HIS RUSSIAN CONTEMPORARIES:
BIOGRAPHICAL AND INTELLECTUAL SKETCHES

Сухоруких А.В., доктор философских наук, доцент
ФГБОУ ВО «Воронежский государственный лесотехнический университет им. Г.Ф. Морозова», Воронеж, Россия

Sukhorukikh A.V., Doctor of Philosophy Sciences, associate professor
Voronezh State University of Forestry and Technologies named after G.F. Morozov, Voronezh, Russia

Аннотация: в статье рассматривается историко-биографический контекст отношений Иммануила Канта с его российскими современниками, подчеркивается эффект влияния на них его философии, а также её значимость для всей последующей саморефлексии отечественной философской мысли.

Abstract: The article examines the historical and biographical context of Immanuel Kant's relations with his Russian contemporaries, emphasizes the effect of his philosophy's influence on them, as well as its significance for the entire subsequent self-reflection of Russian philosophical thought.

Ключевые слова: философия, история, Кант, Державин, Карамзин.

Keywords: philosophy, history, Kant, Derzhavin, Karamzin.

300-летний юбилей И. Канта (1724-1804) – событие для философского сообщества и всей российской науки, безусловно, знаковое, без преувеличения, знаменательное, и, по счастью, традиционное. Масштаб интеллектуального наследия выдающегося немецкого мыслителя и значение провозглашённых им моральных принципов сложно переоценить. Кант принадлежит мировой философии в той же мере, в какой специфика немецкой философской классики уникальна и преемственна общеевропейской культурной традиции. Современная российская философия в полной мере обязана И. Канту: его идеи стали неотъемлемой частью классического академического знания, а нравственные интенции во многом определили интеллектуально-гуманистический символизм творческой среды отечественной, в том числе, советской науки, критерии образования и культурный запрос российского общественного мировоззрения в целом.

В новое время, пожалуй, лишь Кант задал масштаб вопрошания: «Что есть человек?» – каковы границы и критерии его веры, знания и деяний, – заявил о праве человека на духовную автономию, утверждая, что подлинный разум неразрывно связан с нравственным действием, долженствованием совести и нашим мужеством воспользоваться ею. В этой связи весьма показательны слова И.В. Гёте, приведённые В.О. Лихтенштадтом: «Кант самый

выдающийся, вне всякого сомнения. Именно его учение продолжало влиять и впоследствии, и глубже всего проникло в нашу немецкую культуру. Он повлиял и на вас, хотя вы и не читали его» [12, с. 464]. Заметим, что В.О. Лихтенштадт, активный деятель русского революционного движения, проходивший по делу о покушении на П.А. Столыпина, впоследствии член РКП (б) и участник Гражданской войны, был блестящим переводчиком Гёте и Бодлера. Оттолкнувшись от этого факта, постараемся обрисовать, насколько подчас феноменальна, говоря кантовскими терминами, апперцепция реальности историко-культурной канвы, как переплетены в ней судьбы выдающегося мыслителя и его современников, насколько взаимосвязаны личностные и исторические коллизии в истоках классической немецкой и отечественной философской традиций.

Впервые в «русском контексте» мы можем упомянуть о Канте в середине XVIII в., когда ходе Семилетней войны, после победы при Гросс-Егерсдорфе, русские войска 22 января 1758 г. вошли в Кёнигсберг. Молодой доктор Кант, вместе со всей профессурой Альбертины, присягнув на верность императрице Елизавете Петровне, на протяжении пяти лет, пока Восточная Пруссия принадлежала Российской империи, имел честь читать русским офицерам лекции в университете, проводить в их кругу частные занятия, прежде всего, по математике, что немало способствовало финансовому благополучию учёного. Антропология, мораль, логика, метафизика, естественное право, рациональное богословие, физическая география, наконец, пиротехника и фортификация – преподаваемые Кантом в разное время предметы, как отмечают исследователи были весьма разнообразны, поражали широтой и доскональностью изложения [4, с. 291-292]. В эти годы «элегантный магистр», как называли Канта, находится в центре русского общества, почти всегда занимает почётное место за обеденным столом, не без удовольствия посещает встречи русских дворян и офицеров, будучи неизменно щепетилён в нарядах и избирателён в знакомствах. Он носит пальто с золотой каймой и даже использует в качестве украшения церемониальный меч.

Оценка этого творческого периода мыслителя неоднозначна. Возможно, как и у любимого им с юности Монтеня, это было время его собственных «опытов». Выставив свою кандидатуру на профессорскую вакансию (о чём он собственноручно писал в письме на имя российской императрицы) Кант, вопреки протекции ректора университета, места не получил, весьма вероятно, по причине личного вмешательства представителя губернской канцелярии А.Т. Болотова, переводчика генерал-губернатора Восточной Пруссии В.И. Суворова, отца будущего генералиссимуса. «Принципиальный вопрос» по иронии был «философским». Он касался ревностного пристрастия молодого русского офицера идеям лейпцигского теолога Христиана-Августа Крузиуса, теоретическим оппонентом которого был сторонник Г. Лейбница и Х. Вольфа Кант.

Так или иначе, это первый повод для современной идеологической интерпретации в биографии Канта. Спустя четверть века со времен русского подданства, 16 декабря 1788 г., философ в частном разговоре в салоне графини Кайзерлинг якобы произносит сакраментальное: «русские – наши главные враги». В частности, А.М. Эткинд приводит такое воспоминание бургомистра Кёнигсберга Т.Г. Гипшеля: «Разговор зашёл о политике, и наши офицеры активно её обсуждали. Мы с Кантом заявили, что русские – наши главные враги... Графиня же придерживалась другого мнения... «Если бы мой муж был жив, он бы обязательно

объяснил королю методом конкретной дедукции, что Россия – наш лучший союзник» [19, с. 283]. Однако А.М. Эткинд некорректно цитирует первоисточник: в биографии Канта, написанной М. Кюном: изложен совершенно иной контекст и сама фраза принадлежит не Канту, а непосредственно Гиппелю, который будучи бургомистром, в силу занимаемого общественного положения не мог произнести ничего иного, чем: «то был политический спор, в котором активно участвовали офицеры. Кант, как и я, тогда заявил, что русские были (во время Семилетней войны – А.С.) нашими главными врагами» [10, с. 407].

В действительности частные обстоятельства и личные аристократические знакомства, частные договоренности и рекомендации играли в XVIII в. для современников огромную роль и в повседневном обиходе российского и европейского дворянства имели, несомненно, определяющее значение. Итак, в 1770 г. Кант получает причитающееся место профессора логики и метафизики Кёнигсбергского университета, а в 1778 г. из Чернигова в Кёнигсберг по протекции полковника Запорожского казачьего войска П.С. Милорадовича на учёбу в Кёнигсберг прибыли кузены Григорий и Михаил Милорадовичи – в будущем, соответственно, губернатор российской Тавриды и герой Отечественной войны 1812 года [1]. Их сопровождал студент богословия Киевского университета И.Л. Данилевский, гувернёр графа Генриха Кайзерлинга, дипломата на русской службе, сына бывшего президента Петербургской академии наук и младшего родственника Гербарта Кайзерлинга, воспитателем детей которого в своё время был Кант. Дом Кайзерлингов был центром притяжения русского дворянства в Кёнигсберге, где братья Милорадовичи провели четыре года, и наиболее лестные отзывы профессора Канта были о Григории. Интересно, что в те же годы в Кёнигсбергском университете учился и сын придворного историографа М.М. Щербатова юный князь Дмитрий Щербатов. Однако за все время учёбы он так и не узнал о знаменитом профессоре Канте. Эту историю впоследствии любил рассказывать П.Я. Чаадаев, воспитывавшийся в семье своего деда, князя М.М. Щербатова, дабы подчеркнуть, насколько интересы тогдашней русской аристократии были далеки от философии. Впрочем, как увидим позднее, такое заявление верно лишь отчасти.

В 1786 и 1788 гг. Кант возглавляет Кёнигсбергский университет, и к этому времени относится событие, коррелирующее важнейшим тенденциям европейского и российского Просвещения и символически определяющее начало устойчивого интереса к творчеству Канта в российской общественной мысли и, собственно, во всей последующей традиции отечественной «кантианы». 18 июня 1789 г. знаменитому немецкому философу «пожелал изъявить почтение» [7, с. 20]. 23 летний русский путешественник, в будущем российский историк, Н.М. Карамзин, спешивший, напутствуемый своим старшим современником и единомышленником Н.И. Новиковым окунуться в атмосферу «интеллектуального гурманства» немецкой литературы и философии [16].

Этот визит в традициях «философские вояжей» XVIII столетия – продолжение задано ещё путешественниками Ренессанса моды на просвещенность и утончённые беседы с выдающимися европейскими мыслителями-современниками, – подробно описан самим Н.М. Карамзиным и детально изложен в трудах и комментариях многих последующих исследователей: от Ю.М. Лотмана [13] до И. Эннелиса [18].

Аскетическая обстановка маленького домика на Принцессинштрассе, простота и целомудренность повседневного быта философа – «всё просто, кроме его метафизики!» – произвели яркое впечатление на Н.М. Карамзина, истолковавшего главную кантовскую аксиому на «русский манер»: «Говорю о нравственном законе: назовем его совестью, чувством добра и зла – но они есть!» – и, «представляя себе те случаи, где действовал сообразно с законом нравственным, начертанным у меня в сердце, радуюсь» [7, с. 21].

В свою очередь, Кант был польщён, что молодой русский оценил и достаточно понял его философию, что, как он полагал, не многим оказывалось под силу [20, с. 9]. В подарок Н.М. Карамзин увёз «как священный памятник» написанную рукой мыслителя записку – рекомендацию к прочтению «Критики чистого разума» и «Основоположений к метафизике нравов». Впоследствии Н.М. Карамзин, скорее всего, всё же приобрёл эти сочинения для своей библиотеки, которая, к сожалению, сгорела в московском пожаре 1812 г. Так, в письме от 20 октября 1796 г. князю А.И. Вяземскому российский историк впервые обозначает свой философский интерес и акцентирует свой идеал: «скоро бедная Муза моя или пойдет совсем в отставку, или будет перекладывать в стихи Кантову метафизику с Платоновою республикою» [17, с. 108]. Косвенных свидетельств кантового влияния в эпистолярном наследии Н.М. Карамзина предостаточно. Так, в его системе ценностей «безусловный приоритет остаётся за человеком: «Пусть мир разрушится на своем основании, я с улыбкою паду под смертоносными громами, и улыбка моя скажет небу: «Ты благо и премудро, благо творение руки твоей, благо сердце человеческое, изящнейшее произведение любви божественной!» [6, с. 57]. С другой стороны, и «политический идеализм Карамзина был философского свойства, он основывался на постулате практического разума Канта: «Ты должен, значит можешь!». Именно кантовское понимание свободы Н.М. Карамзин как государственный трансформирует применительно к России в «свободу нравственного выбора». Концепт «нравственная свобода» был чрезвычайно ограничен в реалиях рубежа XVIII-XIX вв.: современникам сентиментализма была вполне понятна сентенция о том, что «история не решит вопроса о нравственной свободе человека, но, предполагая оную в суждении своём о делах и характерах, изъясняет те и другие» [16, с. 3].

Обоснование того, что этический фундамент «практического разума» однозначно повлиял на Н.М. Карамзина как историка и государственника, находим в исследованиях И.Е. Рудковской и Р.Б. Казакова. По их мнению, для автора «Истории государства российского» становится важным не просто осмысление событий, хроник и летописей через призму выдающихся личностей, моральным качествам которых он придаёт первостепенное значение [15] – Н.М. Карамзин прямо переводит категорический императив Канта в плоскость апологетики монархической государственности: «они [государи] должны поступать так, чтобы правила их деяний могли быть общими законами» [5]. Более того, как государственный Н.М. Карамзин убеждён в абсолютности нравственного начала российского самодержавия, в основании которого он усматривал всю ту же безальтернативность кантовского морального императива: совесть и нравственную разумность Провидения – в сущности, патерналистский принцип монархической традиции.

Представленное Н.М. Карамзиным российскому читателю повествование Канта о своей философии было столь популярно, что распространялось даже в рукописных списках,

[9, с. 84]. Между тем, сам философ 28 июля 1794 г. был избран в Петербургскую Академию наук, причем за фундаментальные географические труды. Напомним, что в 1802 г. будет издана его «Физическая география»: именно эту науку Кант полагал основанием истории народов. Растущий авторитет мыслителя для России в это время характеризует и курьёзный эпизод. Очередной русский «паломник к Канту», офицер В. Унгарн-Штернберг, посетив философа именно летом 1794 г., возвратившись в Петербург, пишет своеобразный панегирик «Послание к России» великим своим современникам: императрице Екатерине II, П.А. Румянцеву, П.А. Зубову, А.В. Суворову, и наконец, «досточтимому профессору» Канту, называя последнего «князем философов», «цезарем мудрецов», «великим человеком без титулов и орденов», чьё появление предвидел ещё Аристотель, а «матушка Екатерина» благоразумно осуществила все его философские предначертания в государственном устройении, предотвратив, в частности, ростки опасного вольнодумства и начавшийся в Париже ужас Термидора: «Ее законы определяют моральную свободу, она учит равенству прав; хижины и дворцы украшают одни и те же розы, все граждане пьют из одного кубка» [3, с. 200].

На рубеже 90-х годов XVIII в. состоялся первый, и, собственно, единственный академический контакт именитого философа с подлинным представителем отечественной интеллектуальной элиты. Высокий отзыв Канта – «драгоценный подарок», «превосходная работа!» – получает сочинение российского посланника на Сардинии князя А.М. Белосельского-Белозерского «Дианиология или философская схема интеллекта», опубликованное в 1789 г. на французском языке в Дрездене. «Редко снисходивший до переписки кем-либо», «кёнигсбергский затворник», «находит время составить серьёзное концептуальное послание князю» [2, с. 76], оригинально представившему потенциалы умственных возможностей человека и сферы-пространства интеллекта: вам «суждено было разработать то, над чем я трудился в течение ряда лет, – заявлял Кант, – метафизическое определение границ познавательных способностей... человеческого разума...» [3, с. 109].

Так или иначе, «кантианский дух», безусловно, присутствовал в российском обществе, в частности, вдохновляя молодёжь Новиковского кружка и «Типографической компании», являя своего рода атмосферу немецкого романтизма, ярким образчиком которого представляли, к примеру, опекаемый в старости Н.И. Новиковым друг Гёте поэт Я. Ленц, слушавший в молодости лекции Канта по логике и метафизике [8] или профессор И. Шаден, читавший в Московском университете курс лекций по нравственной философии и имевший по воспоминаниям Н.М. Карамзина и Д.И. Фонвизина огромное интеллектуальное влияние на молодёжь.

В российскую академическую среду идеи Канта проникали постепенно, либо с распространением его сочинений на немецком и других языках, либо в лице последователей-рационалистов, апологетов «категорического императива», занимавшихся истолкованием довольно сложной терминологии мыслителя, причем важнейшим фактором «кантианы» с этого времени становится именно преподавательский процесс. Так, заметную роль в пропаганде кантовских теорий в стенах Московского университета сыграл приглашенный из Геттингена на курсы греческого и латинского языков один из лучших учеников Канта

профессор И. Мельман. Однако в 1795 г. этот «Цицерон в латинской словесности» и любимец студенчества был обвинен в вольнодумстве и выслан из России после скандальной беседы с митрополитом Платоном, когда он в присутствии куратора Московского университета М.М. Хераскова принялся страстно отстаивать рационально-критическое, на кантианский манер, толкование слова Божьего.

Предметное знакомство российской общественности с философией Канта происходит в самом начале XIX в.: первый, ещё прижизненный перевод на русский язык труда мыслителя, «Метафизика нравов», был сделан в 1803 г. преподавателем Николаевского штурманского училища Я. Рубаном и издан им как «Кантово основание метафизики нравов» [14, с. 786]. Выходу в свет этого труда предшествовало появление ряда не менее важных переводов и изданий, способствующих тому, что имя Канта начало приобретать широкую известность. В 1801 г. подробное изложение основных идей «Критики чистого разума» было осуществлено профессором Геттингена Ш. де Виллером. Его, вышедшая во Франции, «Философия Канта, или Основные принципы трансцендентальной философии» парадоксально нашла читательский отклик именно в России, став отправной точкой собственно отечественных интерпретаций и философских споров, оценок и критики, публицистической полемики и печатных суждений о Канте. Так, в 1802 г. в «Вестнике Европы» появилась анонимная заметка «Кантова философия во Франции», посвящённая бурным спорам «парижских метафизиков» в процессе рецепции кантовского трансцендентального идеализма, и наконец, в 1804 г., в официальном издании Министерства внутренних дел, «Санкт-Петербургском журнале», был опубликован первый русский перевод фрагмента книги де Виллера «Еммануил Кант. Сочинение Карла Виллерса», которому предшествовало сообщение о недавней смерти мыслителя, где подчёркивались его заслуги перед человечеством. Наконец, знаковым событием для российского читателя стало появление в 1807 г. первой части «Кантовой философии» – очередной перевод сочинения де Виллара, сделанный неким Петром Петровым. Здесь для нас важна не столько личность переводчика, сколько тот факт, что экземпляры оригинала и переводов де Виллара были предоставлены им известной светской благотворительнице, княгине В.А. Шаховской и в итоге попали в руки её близкого знакомого, действительного тайного советника Г.Р. Державина.

Вследствие этого, как полагает, к примеру, Д.В. Ларкович [11], можно утверждать о непосредственном и глубоком влиянии идей Канта, прежде всего, его моральных концепций на Державина-мыслителя. По мнению исследователя, кантовский тезис о «вещи-в-себе» как эквивалента должествующей истины и «нравственного закона», а, по сути, Божественного уложения, прослеживается в целом ряде стихотворений позднего Г.Р. Державина. Этика и даже мистика кантовой моральной истины как высшего смысла бытия, становится ведущим лейтмотивом поэта, на исходе жизни всё больше размышлявшего о бессмертии, погружавшегося в православную эсхатологию, обращавшегося к истории церкви, обсуждавшего эти проблемы с митрополитом Евгением (Болховитиновым), с которым был дружен в годы его новгородского епископства.

Именно в фигуре Г.Р. Державина как поэта-философа, возможно, сокрыт неразгаданный исток подлинного кантианства на «русской почве»: мы вдруг понимаем, что Кант не рассудочно-аналитичен, а поэтичен. Хотя здесь прослеживается вектор будущей

русской философской мысли в отношении Канта, у Г.Р. Державина более чем очевидна попытка нерассудочного постижения первоначального «нераздельного единства» веры и знания Бога, предвечный залог «нравственного императива» как шага к Нему всем своим существом.

Неоспоримо, Кант оказал самое непосредственное, фундаментальное и многоплановое влияние на всё последующее развитие отечественной философии, её приоритетно нравственные основания. «Всматриваясь в Канта», целая плеяда выдающихся русских мыслителей формировала свои воззрения в интеллектуальной оппозиции, в непримиримой критике его взглядов или невольно делаясь его эпигоном или апологетом. В итоге, «принципиальный онтологизм» С.Л. Франка и «путь к очевидности» И.А. Ильина проистекают от понятия ноумена: существо кантовской философии религиозно.

У Канта нет границ разума в смысле пределов мысли, но есть иное его состояние – бытие сознания, и самое близкое постижение этого – категорический императив и вера. Кант определил «вещь-в-себе» как близкую именно православному христианскому сознанию реальность Бога «за границами» разума. Непостижимость «вещи-в-себе» не делает её нереальной, знание доводится до максимума и умолкает, разворачиваясь за свои пределы – в реальность непостижимого истинного, бытие «всеединства», столь любимого русской философией. В этом тезисе обоснование для переоценки значения идей Канта в отечественной философской традиции, для пересмотра всего сложившегося дискурса о несовместимости трансцендентального идеализма и русской религиозной мысли.

СПИСОК ЛИТЕРАТУРЫ

1. Андреев А.Ю. Русские студенты в немецких университетах XVIII первой половины XIX века. – М., 2005. – 432 с.
2. Громов М.Н. Влияние Канта на русскую мысль // Кантовский сборник. – 2009. – № 2 (30). – С. 74-83.
3. Гулыга А.В. Кант. – М.: Молодая гвардия, 2005. – 278 с.
4. Гусев Д.А., Рябов П.В. Знаменитые философы. – М.: АРХЭ, 2016. – 462 с.
5. Казаков Р.Б. Категорический императив Иммануила Канта в «Истории государства Российского» Н.М. Карамзина? // Всеобщая история и историческая наука в XX – начале XXI века: в 2 т. / сост. и отв. ред.: Г.П. Мягков, Е.А. Чиглинец. – Казань: Издательство Казанского университета, 2020. – С. 173-177.
6. Карамзин Н.М. Избранные сочинения: в 2-х томах. – Т. 2. – Стихотворения. Критика. Публицистика. – М, Л: Художественная литература, 1964. – 591 с.
7. Карамзин Н.М. Письма русского путешественника / Ред.: Ю.М. Лотман, Н.А. Марченко, Б.А. Успенский. – Л.: Наука, 1984. – 718 с.
8. Кауфман Л.С. Россия в судьбе Я.М.Р. Ленца // Вестник Тамбовского университета. Гуманитарные науки. – 2001. – № 4. – С. 84-88.
9. Круглов А.Н. Философия Канта в России в конце XVIII – первой половине XIX веков. – М.: «Канон⁺» РООИ «Реабилитация», 2009. – 568 с.
10. Кюн М. Кант: Биография. – М.: РАНХИГС, 2020. – 608 с.

11. Ларкович Д.В. И. Кант – Ш. де Виллер – Державин: к вопросу о философских интересах русского поэта / STEPHANOS . – 2017. – № 1 (21). – С. 181-190.
12. Лихтенштадт В.О. Гёте. Борьба за рационалистическое мировоззрение. – СПб., 1920. – 500 с.
13. Лотман Ю.М. Сотворение Карамзина. – М.: Молодая гвардия, 1998. – 382 с.
14. Пустарнаков В.Ф. Университетская философия в России. Идеи. Персоналии. Основные центры. – СПб., 2003. – 918 с.
15. Рудковская И.Е. Идеи И. Канта в историческом творчестве Н.М. Карамзина // Историческая наука на рубеже веков: Материалы Всероссийской научной конференции. – Т. 1. – Томск: Издательство Томского университета, 1999. – С. 74-76.
16. Щербатова И.Ф. Выбор Н.М. Карамзина: от масонской антропологии и европейского гуманизма к провиденциализму и нравственной свободе // VOX. Электронный философский журнал. – 2017. – Вып. 23. – [Электронный ресурс]. URL: <https://vox-journal.org/html/issues/408/410> (Дата обращения 05.04.2023).
17. Эйдельман Н.Я. Последний летописец. – М.: Вагриус, 2004. – 254 с.
18. Энелис И. Беседа Николая Михайловича Карамзина с Иммануилом Кантом. Популярное изложение Иммануилом Кантом «Критики практического разума» // Кантовский сборник: Научный журнал. – 2008. – № 1 (27). – С. 109-119.
19. Эткин А. Внутренняя колонизация. Имперский опыт России. – М.: Новое литературное обозрение, 2022. – 448 с.
20. Panofsky G. Karamzin, Kant, and Lavater – intersecting biographies // Слово. Ру: Балтийский акцент. – 2016. – № 4. – С. 7-16.

REFERENCES

1. Andreev A.Y. Russian students at German universities of the XVIII–first half of the XIX century. – М., 2005. – 432 p.
2. Gromov M.N. Kant's influence on Russian thought // Kant collection. – 2009. – № 2 (30). – P. 74-83.
3. Gulyga A.V. Kant. – М.: Young Guard, 2005. – 278 p.
4. Gusev D.A., Ryabov P.V. Famous philosophers. – М.: ARCHE, 2016. – 462 p.
5. Kazakov R.B. The categorical imperative of Immanuel Kant in the History of the Russian State by N.M. Karamzin? // Universal history and historical science in the XX – early XXI century: in 2 volumes / comp. and ed.: G.P. Myagkov, E.A. Chiglintsev. – Kazan: Kazan University Press, 2020. – pp. 173-177.
6. Karamzin N.M. Selected works: in 2 volumes. – Vol. 2. – Poems. Criticism. Journalism. – М, L: Fiction, 1964. – 591 p.
7. Karamzin N.M. Letters of a Russian traveler / Ed.: Y.M. Lotman, N.A. Marchenko, B.A. Uspensky. – L.: Nauka, 1984. – 718 p.
8. Kaufman L.S. Russia in the fate of Y.M.R. Lenz // Bulletin of the Tambov University. Humanities. – 2001. – No. 4. – Pp. 84-88.
9. Kruglov A.N. Philosophy of Kant in Russia at the end of the XVIII – first half of the XIX centuries. – М.: «Canon +» ROOI «Rehabilitation», 2009. – 568 p.

10. Kuhn M. Kant: Biography. – M.: RANHIGS, 2020. – 608 p.
11. Larkovich D.V. I. Kant – S. de Villers – Derzhavin: on the question of the philosophical interests of the Russian poet / STEPHANOS . – 2017.– № 1 (21). – Pp. 181-190.
12. Lichtenstadt V.O. Goethe. The struggle for a rationalistic worldview. – St. Petersburg, 1920. – 500 p.
13. Lotman Yu.M. The creation of Karamzin. – M.: Young Guard. – 1998. – 382 p.
14. Pustarnakov V.F. University philosophy in Russia. Ideas. Personalities. The main centers. – St. Petersburg, 2003. – 918 p.
15. Rudkovskaya I.E. I. Kant's ideas in the historical work of N.M. Karamzin // Historical Science at the Turn of the Century: Materials of the All-Russian Scientific Conference., vol. 1. – Tomsk: Tomsk University Press, 1999. – pp. 74-76.
16. Shcherbatova I.F. N.M. Karamzin's Choice: from Masonic anthropology and European humanism to providentialism and moral freedom // VOX. Electronic Philosophical Journal. – 2017.– Issue 23. – [Electronic resource]. URL: <https://vox-journal.org/html/issues/408/410> (Accessed 05.04.2024).
17. Eidelman N.Ya. The last chronicler. – M.: Vagrius, 2004. – 254 p.
18. Enellis I. Conversation of Nikolai Mikhailovich Karamzin with Immanuel Kant. Immanuel Kant's Popular Exposition of the Critique of Practical Reason // Kant Collection: A Scientific Journal. – 2008. – №1 (27). – Pp. 109-119.
19. Etkind A. Internal colonization. The Imperial experience of Russia. – M.: New Literary Review, 2022. – 448 p.
20. Panofsky G. Karamzin, Kant, and Lavater – intersecting biographies // Word. Ru: Baltic accent. – 2016. – No. 4. – pp. 7-16.

DOI: 10.58168/BEING2024_14-18

УДК 141

ИСТОРИЯ КАК ТРАНСЦЕНДЕНТАЛЬНАЯ ИДЕЯ В ФИЛОСОФИИ И. КАНТА HISTORY AS A TRANSCENDENTAL IDEA IN KANT'S PHILOSOPHY

Лаврова А.А., кандидат философских наук, доцент
УНЦ ГСН МФТИ, Москва, Россия,

Lavrova A.A., Candidate of Philosophical Sciences, associate professor, Humanities and Social Sciences Center MIPT, Moscow, Russia.

Аннотация: в докладе говорится о том, что философия истории не составляет специального раздела философской системы И. Канта, а органично вплетена в логику его теоретической, практической философии, а также философской антропологии. Далее рассматриваются некоторые аспекты антиномии природы и свободы, показывается, как она преломляется в историческом измерении. В докладе раскрывается тема исторического прогресса в специфическом для И. Канта ее понимании. В завершении приводятся аргументы в пользу интерпретации продвигаемого немецким философом понятия «всемирной истории» в качестве трансцендентальной идеи

Abstract: The report says that the philosophy of history does not constitute a special section of Kant's philosophical system, but is organically woven into the logic of his theoretical, practical philosophy, as well as philosophical anthropology. Next, some aspects of the antinomy of nature and freedom are considered, and it is shown how it is refracted in the historical dimension. The report reveals the theme of historical progress in its specific understanding for Kant. In conclusion, arguments are presented in favor of interpreting the concept of "world history" promoted by the German philosopher as a transcendental idea

Ключевые слова: трансцендентальная философия, философия истории, природа и свобода, природа человека, целеполагание, телеология, прогресс

Keywords: transcendental philosophy, philosophy of history, nature and freedom, human nature, goal-setting, teleology, progress.

Отмечаемый в этом году трехсотлетний юбилей великого кёнигсбергца И. Канта дает серьезный повод задуматься о том, какими целями руководствуется современное человечество, семимильными шагами идущее по пути технического прогресса, стали ли люди нравственно совершеннее и счастливее, реализовали ли философы и ученые «тайный план природы» в отношении разумных существ, помнят ли правители об «идеале высшего блага»? Вряд ли кто-то возьмется дать исчерпывающий ответ, однако размышлять обо всех этих вещах всё же следует, ибо, как писал Кант, «природа хотела, чтобы человек все то, что находится за пределами механического устройства его животного существования, всецело произвел из себя и заслужил только то счастье или совершенство, которое он сам создает свободно от инстинкта, своим собственным разумом» [1, Т. 8, с. 14-15].

Философско-исторические идеи Канта нечасто становятся предметом исследования. Возможно, это связано с тем, что они не изложены философом систематически и подробно в каком-то одном месте или разделе, как это имеет место у его младших современников И.Г. Гердера или Г.В.Ф. Гегеля. Концепцию Канта нужно реконструировать, обращаясь к его работам разных лет, однако наибольшую важность в философско-историческом отношении представляют его работы 1880-1890-х гг. «Идея всеобщей истории во всемирно-историческом плане», «Предполагаемое начало человеческой истории», «Конец всего сущего», «Антропология с прагматической точки зрения» и ряд других.

В начале своей философской карьеры Кант считал, что достижение высшего блага - безусловной совокупности целей, обеспечивающих идеальный баланс между добродетелью и счастьем, - должно питать надежду людей на заслуженное счастье как конечную цель нашей нравственной жизни. Однако позже Кант сместил акцент с указанного аспекта высшего блага на исторический не потому, что считал неуместным или невозможным стремление к идеалу, а скорее потому, что бесконечное стремление к нему не давало никаких перспектив индивидуального морального самоосуществления. Этот сдвиг, как справедливо отмечает один из современных кантоведов, можно рассматривать «как одно из возможных объяснений того, что он сосредоточил свое внимание на социальном и политическом прогрессе в истории, поскольку он касается человеческого вида, который в некотором смысле бессмертен» [6, р. 43]. Таким образом, Кант рассматривает историю как динамический процесс согласования людьми своих чувственных, природных склонностей с разумными и моральными требованиями.

Однако парадоксальная двойственность человека, его одновременное существование в виде вещи среди других вещей в мире природы и в виде трансцендентальной личности в мире свободы не дается человеку в приятном, последовательном виде. Вместо этого она предстает перед ним в виде непримиримой и болезненной антиномии, которую необходимо пережить. Породив человека, природа вовсе не сделала его своим любимцем. Вопреки вложенным в него задаткам она не щадит его в своих разрушительных действиях (голоде, болезнях и т. п.); она обрекает человека на страдания, вызванные другими людьми через угнетение и насилие. Да и сам человек часто совершает действия, разрушающие его собственный род, так что мало на что можно было бы надеяться, если бы у природы в отношении человека не было бы особой цели – его культуры, придающей жизни человека сверхприродное измерение свободного целеполагания. Вместе с тем «неснимаемая противоречивость... причинности через природу и причинности через свободу, – не выдумка Канта, а обобщение непреходящей судьбы драматического сосуществования природы и человека» [3, с. 200].

Природные задатки человека, включая его способность использовать разум, развиваются постепенно, и что важно подчеркнуть, «не в индивидуе, а в роде» [1, Т. 8, с. 9]. Кант выделяет несколько периодов всемирной истории, начиная с естественного состояния, когда человек существует в тесном взаимодействии с природой, добывая себе пропитание сначала охотой и собирательством, а затем скотоводством и земледелием. Этот этап завершается оформлением общественного договора и появлением начатков государственности. Во второй период всемирной истории происходит переход к гражданскому обществу, в основе благополучия которого лежит промышленность и торговля.

Хотя такое общество и является средством движения людей к конечной цели, к лучшему осознанию общего интереса, оно находится в состоянии острого противоречия между природной и социально-культурной составляющими человеческого бытия, причем второе доминирует над первым. В практическом же разуме, регулирующем отношения между людьми, нормы права (легальности) превалируют над нормами нравственности (моральности). В очень отдаленной перспективе, как надеется Кант, человечество достигнет той стадии своего исторического развития, когда нормы нравственности (моральности) будут преобладать над нормами права (легальности) и наступит гармония природы и культуры, в которой всё будет подчинено культуре нравственной. Однако Кант, демонстрируя «обнадеживающий пессимизм» [4], прекрасно понимает, что это не план действий, а бесконечная цель, к которой человечество тем не менее должно стремиться изо всех сил.

Кантовская историческая телеология отличается от традиционных метафизических построений его времени в первую очередь тем, что переносит нас из сферы бытия в сферу долженствования. В соответствии со своим критическим подходом немецкий философ показывает, что подобно тому, как о «законах природы» мы можем говорить лишь на основании *понятия* закона, конституирующего понятие природы, судить о «смысле» и «цели» истории невозможно без предпосылки наличия смысла и цели. И подобная предпосылка коренится в деятельной природе человека, в его разуме и свободе. Как остроумно замечает одна из современных исследовательниц творчества немецкого философа, Кант рассуждает об истории «не для того, чтобы ее приняли, а скорее для того, чтобы ее создали» [5, р. 702]. В таком случае «история» в строгом смысле этого понятия существует для нас «лишь там, где мы рассматриваем ряд событий, постигая в них не просто временную последовательность их отдельных моментов или их причинную связь друг с другом, а соотнося их с идеальным единством имманентной «цели» [2, с. 206]. Объективизм, отстаиваемый Кантом в его трудах на моральные и политические темы, идет рука об руку с его приверженностью единству и системе. Это сочетание является выражением его практического, критического рационализма, утверждающего, что цели чистого разума в его практическом применении достижимы в мире, хотя у нас, как у критически мыслящих людей, нет оснований полагать, что мир предопределен в соответствии с такими целями. Что касается целей разума как таковых, то некоторые из них выходят за пределы истории, например, конечная моральная цель, другие - нет. Эти исторические практические цели включают в себя свободное мышление, участие в просвещении самих себя и наших сограждан, справедливую и мирную жизнь, воспитание добродетельного характера - короче говоря, стремление стать лучше. И хотя бесконечная история всегда замыкается на конечное разумное существо, ее рациональный аспект не утрачивает своей непреложности и объективности.

Обосновывая свой критический подход к истории, Кант пишет: «Попытка философов разработать всемирную историю согласно плану природы, направленному на совершенное гражданское объединение человеческого рода, должна рассматриваться как возможная и даже как содействующая этой цели природы» [1, Т. 8, с. 26]. Далее он рассуждает так: на первый взгляд кажется странным писать историю согласно *идее*, то есть представлению о том, каким способом мир должен развиваться, чтобы соответствовать определенным рациональным назначениям. Охватывая все возможные манифестации свободы человеческой воли, план

природы и ее заключительный замысел, данная идея могла бы стать продуктивной, и это значит, что «руководствуясь этой идеей, мы могли бы беспорядочный агрегат человеческих поступков, по крайней мере в целом, представить как систему» [Там же]. Это означает, что идея всеобщей истории в размышлениях Канта полагается как априорный принцип. Можно обратить внимание на то, что весьма важная для всей философии истории Канта и цитированная выше работа называется «Идея всеобщей истории во всемирно-гражданском плане». Включение в название понятия «идея» чрезвычайно показательно для тех, кто знаком с критической философской терминологией Канта. Исходя из результатов «Критики чистого разума», «идея» является тем, что превышает сферу эмпирического, и означает переход к разуму – философскому изучению истории по принципам разума (во всемирно-гражданском смысле). Конечно, Кант не отказывается от эмпирической истории, работающей с фактическими данными, единичными событиями. Но вместе с тем он стремился показать нечто совсем другое: человеческие поступки он хотел представить главным образом в целостной, систематической, правильной форме, организованной по замыслу природы.

Таким образом, всемирная история, являясь в философии Канта трансцендентальной идеей и не соотносясь ни с одним предметом опыта, с необходимостью мыслится без противоречий и обретает характер реальности, вполне познаваемой в опыте, при условии принятия ее в качестве регулятивного принципа поведения и деятельности людей. Другими словами, чтобы идея «всемирной истории» стала реальностью, человечество должно объединиться на основе свободной воли для реализации плана будущего развития человечества. Этот план будет основан на идее и направлен на обеспечение возможности такого развития. Кант считает, что это возможно благодаря универсальной природе людей и присущему им разуму, который позволяет им свободно ставить цели и совершенствоваться. Сама природа своим "тайным планом" направляет человечество по пути прогресса и установления такого мирового порядка, при котором при котором весь потенциал человеческой расы может быть реализован.

СПИСОК ЛИТЕРАТУРЫ

1. Кант И. Собрание сочинений: в 8 томах. – М.: Издательство «Чоро», 1994.
2. Кассирер Э. Жизнь и учение Канта. – СПб.: Университетская книга, 1997. – 447 с.
3. Мотрошилова Н. В. Парадоксы свободы в философии Канта: актуальное значение // Историко-философский ежегодник. 2004. – М.: Наука, 2005. – С. 196-208.
4. Chignell A. Hopeful Pessimism: The Kantian Mind at the End of All Things // Hope and the Kantian Legacy: New Contributions to the History of Optimism. – London: Vereinigtes Königreich: Bloomsbury Academic, 2023 – Pp. 35-52.
5. Deligiorgi K. The Philosopher as Legislator: Kant on History // The Palgrave Handbook to Kant. – London: Palgrave, 2017. – Pp. 683-704.
6. Woo, J. Why Kant's Hope Took a Historical Turn in Practical Philosophy // Con-Textos Kantianos. – 2023. – N 17. – Pp. 43-55.

REFERENCES

1. Kant I. Collected works in 8 volumes – Moscow: Choro, 1994
2. Cassirer E. Kant's Life and Doctrine. – Saint-Petersburg: University Books, 1997. – 447 p.
3. Motroshilova N. V. The Paradox of Freedom in Kant's Philosophy: Actual Meaning // History of Philosophy Yearbook. 2004. – Moscow: Science, 2005. – Pp. 196-208.
4. Chignell A. Hopeful Pessimism: The Kantian Mind at the End of All Things // Hope and the Kantian Legacy: New Contributions to the History of Optimism. – London: Vereinigtes Königreich: Bloomsbury Academic, 2023. – Pp. 35-52.
5. Deligiorgi K. The Philosopher as Legislator: Kant on History // The Palgrave Handbook to Kant. – London: Palgrave, 2017. – Pp. 683-704.
6. Woo, J. Why Kant's Hope Took a Historical Turn in Practical Philosophy // Con-Textos Kantianos. – 2023. – N 17. – Pp. 43-55.

DOI: 10.58168/BEING2024_19-22

УДК 165

**ПРЕОДОЛЕНИЕ АГНОСТИЦИЗМА И. КАНТА В ФИЛОСОФИИ РУССКОГО
ИНТУИТИВИЗМА**

**OVERCOMING OF I. KANT'S AGNOSTICISM IN THE PHILOSOPHY OF RUSSIAN
INTUITIONISM**

Панова Н.А., кандидат философских наук,
доцент
ФГБОУ ВО «Воронежский государствен-
ный аграрный университет им. императора
Петра I», Воронеж, Россия

Panova N.A., Candidate of Philosophical
Sciences, Associate Professor
Voronezh State Agrarian University named after
Emperor Peter I, Voronezh, Russia

Аннотация: в статье предлагается анализ гносеологической позиции философии интуитивизма Н.О. Лосского в связи с полемикой с Кантом вокруг вопроса ограниченности познания. Лосский рассматривал понятие интуиции в более широком значении как условие и основу познания. Введенный им тезис «все имманентно всему» являлся фундаментом гносеологической позиции идеал-реализма и утверждения присутствия в познавательном опыте человека самого предмета знания в его подлиннике. Кантовский агностицизм преодолевается русским мыслителем через интуитивность процесса познания, благодаря которому автор интуитивизма говорил о возможности познания «вещи в себе».

Abstract: The article offers an analysis of the epistemological position of N.O. Lossky's philosophy of intuitionism in connection with the controversy with Kant over the issue of the limitations of knowledge. Lossky considered the concept of intuition in a broader sense as a condition and basis of cognition. The thesis "everything is immanent to everything" introduced by him was the foundation of the epistemological position of ideal realism and the assertion of the presence of the subject of knowledge in its original in the cognitive experience of man. Kant's agnosticism is overcome by the Russian thinker through the intuitiveness of the process of cognition, thanks to which the author of intuitionism spoke about the possibility of knowing "the thing in itself".

Ключевые слова: интуиция, агностицизм, гносеология, И. Кант, познание, русская философия, Н.О. Лосский.

Keywords: intuition, agnosticism, epistemology, I. Kant, cognition, Russian philosophy, N.O. Lossky.

Заслугой философского гения И. Канта является не только огромное количество его трудов, но и то влияние, которое произвели идеи великого философа на последующие поколения мыслителей. Кантом восхищались, его копировали, с ним спорили или отрицали, но, так или иначе, он запускал мощный процесс философствования вокруг проблем и вопросов, затронутых в его произведениях и рождения новых теорий и школ философии. В направлении русского интуитивизма начала 20 века гносеологическая позиция немецкого

философа также послужила отправной точкой философского поиска и создания системного учения в преодолении кантовского агностицизма. Речь пойдет в данной статье о создателе гносеологической концепции интуитивизма Н.О. Лосском. Философ предпринял перевод трудов И. Канта, его «Критики чистого разума», имея ряд причин для столь серьезной работы.

Одной из них было то обстоятельство, что Лосский принял решение досконально изучить теорию познания Канта в связи с замыслом создания системы интуитивизма. Как отмечал сам мыслитель, идея философии интуитивизма возникла у него как опровержение теории Канта о невозможности метафизики как науки [1, с. 25]. Основная гносеологическая задача, которую не просто обойти любому философу, исследующему процесс познания – это вопрос о том, как предметы внешнего мира могут быть содержанием нашего знания или как возможно знание? Позиция Канта заключалась в невозможности познания транссубъективного мира в его изначальной данности. Н.О. Лосский рассматривает предшествующие теории критицизма Канта концепции эмпиризма и рационализма классической философии. И отмечает, что Кант придерживался той же предпосылки или догматического допущения, как и его предшественники о том, что объект и субъект познания изначально обособлены друг от друга. Поэтому предметом знания могут быть только представления самого субъекта, целиком находящиеся в нем самом. По мнению Лосского, данное допущение о строении мира, что все объекты реальности существуют отдельно друг от друга, вне связи, является у Канта никак не обоснованным, а принимается им за изначальную данность [2, с. 110]. Из такого предположения затем вытекает утверждение о том, что в познавательном опыте внешние предметы мира воздействуют на субъекта, а все переживания субъекта полностью его собственные состояния, т.к. сам субъект «замкнутая субстанция».

Основная задача, которая стоит перед гносеологами, это понять природу синтетических суждений или как возникает понимание всеобщих и закономерных связей об объектах, поскольку в самом опыте данные наших переживаний – это разрозненные и несвязанные данные. Автор интуитивизма отмечал оригинальность теории И. Канта, которая заключалась в придуманном им подходе к решению данной задачи. Все всеобщие и необходимые связи и закономерные отношения устанавливает субъект, они есть свойства организации познавательных способностей человека. Не природа диктует человеку свои законы, а человек предписывает их ей, в силу природы своего познавательного устройства. В этом и есть «коперниковский» переворот Канта. Возможность научного познания опирается на условие причинности, всеобщности и необходимости знания, по Канту, условием этих установок является единство апперцепции свойственное субъекту познания. Если до Канта философы определяли принципы объективности, причинности, взаимосвязи природных явлений как свойства внешней реальности, то Кант перенес их в человека. При этом внешний мир оказывается у Канта за рамками познания, во всяком случае, о нем невозможно ничего утверждать объективно.

Н.О. Лосский же изначально исходит из иной онтологической предпосылки. Он полагает, что мир есть органическое целое. Целое, в его понимании, есть условие существования всего, сначала целое, потом его элементы. В мире все его части связаны друг с другом тесной связью и пребывают в единстве. Это единство – духовного типа, так

называемая «гносеологическая координация», благодаря чему каждый человек имеет доступ к любому объекту мира [3, с. 65]. Внешний мир присутствует в акте познания человека в своей данности вследствие органического устройства мира и особой организации восприятия, которую Лосский называет интуиция. А свою теорию знания интуитивизмом. Хотя данное понятие, по мнению многих критиков Лосского, отличается от традиционного значения термина, когда интуиция обозначает «озарение», краткое непосредственное видение истины без доказательств [4, с. 21]. У русского мыслителя представлена интуитивизация самого процесса познания. Он ведет речь о том, что в нашем восприятии действительности нам дан сам предмет внешнего мира в своем подлиннике. Интуиция присуща любому процессу познания. Она является первичной формой познания. Но это еще не само знание. Знание складывается из непосредственного восприятия некоторой части бытия и процесса дифференцирования интуитивного послания в представляемые образы. [5, 80] При этом, интуиция не сводится к субъективности, под последней, автор интуитивизма понимал процесс самостоятельности истины субъектом. Также интуитивность познания не отменяет у Лосского логики, доказательности и методологии [6, с. 98]. И тем не менее, во всяком знании всегда содержится некоторый недифференцируемый остаток, который есть присутствие самой реальности и бесконечное дифференцирование, поскольку невозможно сравнить отдельный предмет со всем многообразием всех объектов мира. Знание точно соответствует реальности, только в ограниченном виде, в форме представления. Лосский говорил также о психологическом критерии истинности знания, который заключался в чувстве самоочевидности наличия в знании внешнего бытия. Конечно, автор не считает данный критерий единственным и достаточным критерием знания, тем не менее, выделяет его в качестве законного метода.

Таким образом, Лосский, по его собственному мнению, преодолевает разрыв между «я» и «не-я» рационалистической философии, в том числе и философии И. Канта, агностицизм которого также основывается на онтологической обособленности человека и мира. Способом преодоления такого разрыва он предлагает возврат к онтологизации знания, но не в качестве методологии наивного реализма, а в качестве системы интуитивизма или утверждения непосредственного присутствия бытия в самом знании. Интуиция обеспечивала у Лосского объективность познания как внешнего, так и внутреннего мира. Можно отметить, что созданная Н.О. Лосским теория познания отличалась высоким уровнем осмысления и оценки европейской философии, преодолением многих недостатков классической гносеологии, в частности решения вопроса о соотношении субъекта и объекта в познании, преодоления агностицизма учения И. Канта о невозможности познания «вещей в себе». Лосский вернул объективность знаний и природу объективности усматривал в онтологических основаниях мира. При этом он противостоял распространенному в то время субъективизму познания, который в лице Канта именовал как крайний интеллектуализм. Он продолжил тенденцию русской религиозной философии о духовном единстве мира и стремлении находить единство различных сфер действительности [7, с. 81].

Система интуитивизма Н.О. Лосского имела свои недостатки, как указывал уже продолжатель его идей С.Л. Франк, но ее научный статус, философская целостность и

оригинальность решений, бесспорно, позволяют отнести ее к выдающимся достижениям мировой философской культуры.

СПИСОК ЛИТЕРАТУРЫ

1. Лосский Н.О. Учение о перевоплощении. Интуитивизм. – М.; «Прогресс». – 1992. – 208 с.
2. Лосский Н.О. Обоснование интуитивизма // Н.О. Лосский. Избранное. – М. : «Правда». – 1991. – 326 с.
3. Лосский Н.О. Чувственная, интеллектуальная и мистическая интуиция. – М. : Республика. – 1995. – 400 с.
4. Бешкарева И.Ю. Идеи интуитивизма в русской философии // Вестник Вятского государственного университета. – 2009. – № 1. – Т. 4. – С. 20-23.
5. Панова Н.А. Некоторые аспекты понимания интуиции в системе интуитивизма Н.О. Лосского // Актуальные вопросы современных научных исследований: сборник статей VIII Международной научно-практической конференции. – В 2 ч. – Ч. 2. – Пенза: МЦНС «Наука и Просвещение». – 2023. – С. 79-82.
6. Борзова Е.П. Николай Онуфриевич Лосский: философские искания. – СПб.: Изд-во «СПбКО». – 2008. – 132 с.
7. Панова Н.А. Роль интуиции в морали: Диссертация на соискание уч. ст. кандидата филос. наук. – Воронеж, Изд-во ВГЛТА. – 2005. – 146 с.

REFERENCES

1. Lossky N.O. The doctrine of reincarnation. Intuitionism. – M.; "Progress". – 1992. – 208 s.
2. Lossky N.O. Substantiation of intuitionism // N.O. Lossky. Favorites. – M.; "Pravda". – 1991. – 326 s.
3. Lossky N.O. Sensual, intellectual and mystical intuition. – M.; Republic. – 1995. – 400 s.
4. Beshkareva I.Y. Ideas of intuitionism in Russian philosophy // Bulletin of Vyatka State University. – 2009. – No. 1. – Vol. 4. – 2009. – pp. 20-23.
5. Panova N.A. Some aspects of understanding intuition in the system of intuitionism by N.O. Lossky // Topical issues of modern scientific research: collection of articles of the VIII International Scientific and Practical Conference. At 2 p.m. 2. – Penza: ICNS "Science and Education". - 2023. – pp. 79-82.
6. Borzova E.P. Nikolai Onufrievich Lossky: philosophical searches. – St. Petersburg: Publishing house "SPbKO". - 2008. – 132 s.
7. Panova N.A. The role of intuition in morality // Dissert. For the application of the academic candidate of Philos. sciences'. – Voronezh. Publishing house of VGLTA. – 2005. – 146 s.

ЭТИКА ДОЛГА В ТВОРЧЕСТВЕ И. КАНТА
THE ETHICS OF DUTY IN THE WORKS OF I. KANT

Арасланова С.С., кандидат культурологии,
старший преподаватель
ФГБОУ ВО «Воронежский государственный
лесотехнический университет им. Г.Ф.
Морозова», Воронеж, Россия

Araslanova S.S., candidate of Cultural
Studies, Senior lecturer,
Voronezh State University of Forestry and
Technologies named after G.F. Morozov,
Voronezh, Russia

Аннотация: в статье рассматриваются философско-этические взгляды немецкого философа И. Канта. Производится анализ понятия «категорический императив». Дается формулировка морального закона, долга, волевого решения.

Abstract: The article examines the philosophical and ethical views of the German philosopher I. Kant. The concept of «categorical imperative» is analyzed. The formulation of the moral law, duty, and volitional decision is given.

Ключевые слова: Кант, этика, философия, мораль, нравственность, категорический императив, долг

Keywords: Kant, ethics, philosophy, morality, morality, categorical imperative, duty

«Две вещи наполняют душу всегда новым и всё
более сильным удивлением и благоговением, чем чаще и
продолжительнее мы размышляем о них, – это звёздное
небо надо мной и моральный закон во мне».

И. Кант

Выдающийся европейский мыслитель Иммануил Кант посвятил значительную часть философского наследия проблемам поиска морального и нравственного закона.

Бесспорным источником морального закона И. Кант признаёт практический разум. Согласно мнению И. Канта, человек совершает те или иные поступки, руководствуясь определёнными принципами – императивами. И. Кант различал два типа императивов.

Первый вид императива – гипотетический. Гипотетическим императивом И. Кант называет «заповеди благоразумия». Человек руководствуется гипотетическим императивом в том случае, если он благодаря данному поступку хочет достичь определённых результатов, целей. Гипотетический императив условен, так как возникает при определённых условиях и применяется в ограниченных ситуациях.

Второй вид императива – категорический. Категорический императив применяется безоговорочно, в любых обстоятельствах. Для него не нужны какие-либо условия. Человек, руководствуясь категорическим императивом, не преследует никаких личных целей и амбиций.

Категорический императив является безоговорочным, всеобщим, абсолютным практическим, деонтологичным моральным законом. Категорический императив составляет обязательное правило, действующее независимо от внешних условий.

Категорический императив безусловен по своему содержанию, так как он не предписывает никаких поступков, не преследует никаких целей, а исполняется только посредством воли человека. Категорический императив ориентируется на абсолютную цель, цель саму по себе. Категорический императив непоколебим с точки зрения причины, так как его причиной является долг.

Категорический императив характеризуется безоговорочностью. Он применяется всегда и везде, при любых обстоятельствах. Категорический императив выступает в качестве всеобщего морального закона, который применим и к отдельной личности и ко всему человечеству в целом.

Настоящий моральный поступок является свободным действием и имеет внутреннюю доброту. Он совершается только путем волевого решения.

Такой выбор может быть внутренне принятым обязательством, он и составляет долг. «Долг основан на уважении к нравственному закону, и он означает практическое признание за каждым человеком внутреннего достоинства, вытекающего из того, что тот является со-законодателем нравственности, со-царем в царстве целей» [1, с. 15].

Действия, которые совершаются из чувства долга несут в себе истинную нравственную ценность. Нравственный человек способен совершать поступки не ради достижения своей цели, а во имя долга. Человек, действующий из чувства долга, поступает честно и справедливо, так как такой поступок определён его внутренней мотивацией. Нравственность рождается только усилиями собственной воли. Индивид подчиняется «только своему собственному и тем не менее всеобщему законодательству» [1, с. 6].

Нравственными законами определяется та граница, которую нельзя переступить, не потеряв человеческого достоинства. «Нравственность очерчивает само пространство человеческого бытия, задаёт ему вектор человечности» [1, с. 15]. Истинными законами морали могут стать только безусловные принципы, которые не зависят от пожеланий человека в той или иной ситуации.

И. Кант определяет мораль как «самозаконодательный принцип». Человеку следует поступать сообразно той максиме, руководствуясь которой можно пожелать, «чтобы она стала всеобщим законом» [2, с. 260].

Воля любого человека является нравственно легислативной. Человек, руководствуясь чувством собственного достоинства, уважает достоинство других и осуществляет свободу выбора. Только при таком условии моральный поступок из чувства долга становится «чистым, свободным от привходящего интереса» [1, с. 13].

Требование И. Канта поступать «... так, чтобы ты всегда относился к человечеству и в своем лице, и лице всякого другого так же, как к цели, и никогда не относился бы к нему только как к средству» [2, с. 270] предполагает единственную, уникальную ценность – это жизнь, творчество, свободу каждого человека. Человек всегда является самоцелью, но он никогда не может быть средством для решения каких-либо задач, даже задач по достижению всеобщего блага.

Абсолютная мораль является не вопросом доказательств, она является вопросом выбора. Нравственность образует систему ценностей, задаёт фундамент человеческих отношений. В свою очередь ценности создают мир культуры вокруг нас.

Отечественный философ, создатель Воронежской философской школы этики Владимир Петрович Фетисов подчёркивал важность направленности морали на взаимопомощь и сотрудничество. Мораль не только регулирует поведение человека в обществе, но предполагает моральную ответственность общества перед личностью. Мораль не сводится к готовым нормам и принципам. Нравственная норма, обладая объективным характером, определяется самим субъектом. Мораль выражает специфику и сущность человечности.

Очень многое зависит от того, каким становится человек в процессе воспитания, что пробуждается в нём, какие ценности становятся устойчивыми. Каждый человек, каждая страна, каждая эпоха выбирает путь для себя. При этом необходимо утверждать, сохранять и обогащать те ценности, которые в своём бытии отождествляются с нравственностью. Духовная культура является определяющим условием реализации созидательного потенциала личности и общества, формой утверждения самобытности народа и основой душевного здоровья нации. Мораль должна быть высоким критерием развития человека и цивилизации. Всеобщая технологизация и информатизация современной цивилизации упростили жизнь человека, подарили комфорт обществу, однако, к сожалению, отодвинули моральные ценности на второй план. В связи с этим на воспитательных, образовательных, информационно-просветительских организациях сегодня лежит особая ответственность. Они призваны формировать уважение к традициям, национальным языкам, истории, формировать самостоятельность мышления, прививать нормы вкуса. Следует отметить о необходимости поддержания высокого уровня образовательного и воспитательного процесса. Знание, преподаваемое с учетом его роли и места в конкретной культуре, способно не только поднять статус знания вообще, но и способствовать дальнейшему единению процессов образования, воспитания и становления человека как личности, так как образование в данном случае выполняет функцию формирования мировоззренческой позиции личности.

СПИСОК ЛИТЕРАТУРЫ

1. Кант И. Лекции по этике / общ. ред. А.А. Гусейнова. – М.: Республика, 2000. – 430 с.
2. Кант И. Сочинения: В 6 т. – М., 1965. – Т. 4. – Ч. 1. – 544 с.

REFERENCES

1. Kant I. Lektzii po etike /obshch. red. A.A. Gusejnova. – М.: Respublika, 2000. – 430 s.
2. Kant I. Sochineniya: V 6 t. – М., 1965. – Т. 4. – Ч. 1. – 544 s.

DOI: 10.58168/BEING2024_26-31

УДК: 172.4

**МОРАЛЬНО-ЭТИЧЕСКИЕ КООРДИНАТЫ ФИЛОСОФИИ И. КАНТА:
ОТ КАТЕГОРИЧЕСКОГО ИМПЕРАТИВА К ВЕЧНОМУ МИРУ
IMMANUEL KANT'S MORAL AND ETHICAL COORDINATES:
FROM THE CATEGORICAL IMPERATIVE TO ETERNAL PEACE**

Полеводов Г.В., аспирант кафедры философии
ФГБОУ ВО «ДонГУ», г. Донецк, ДНР

Polevodov G.V., postgraduate student
of the Department of Philosophy
Donetsk State University, Donetsk, DPR

Аннотация: в статье определяются основные положения морально-этического учения И. Канта, в частности, определение категорического императива. Также обоснована связь основных положений доктрины трансцендентального идеализма применительно к первой в истории попытке правового регулирования феноменов войны и мира.

Abstract: The article defines the main provisions of the moral and ethical teachings of I. Kant, in particular, the definition of the Categorical imperative. The connection of the main provisions of the doctrine of transcendental idealism in relation to the first attempt in the history of legal regulation of the phenomena of war and peace is also substantiated.

Ключевые слова: императив, нравственный закон, этика, война, международное право

Key words: imperative, moral law, ethics, war, international law.

Философское наследие И. Канта настолько масштабно и многогранно, что породило отдельные направления исследований: кантианство, кантоведение и кантофилология. Его научные изыскания оказали влияние на таких выдающихся философов, как Н. Бердяев, И. Фихте, Г.В. Ф. Гегель, А. Шопенгауэр, Э. Гуссерль, М. Хайдеггер, Ф. Ницше и др.

И. Кант не только разработал систему, современную морально-этическим координатам, которые стали основополагающими в современном социуме и выдержали испытание временем, но и перешел от утверждения дефиниций моральных законов к рассмотрению возможностей их практического применения. Новизна философского подхода «кенигсбергского затворника», как его называли современники, заключается в том, что И. Кант в качестве регулирующего фактора в международных отношениях применил правовой подход, который до него использовался лишь во внутригосударственных вопросах. При этом, согласно мировоззрению философа, юридическая основа приобрела форму самодовлеющего морального закона.

Морально-этические координаты доктрины трансцендентального идеализма на основе моральных законов и нравственных обязательств И. Кант сформировал в труде «Основы метафизики нравственности» (1785) и более подробно исследовал в трактате «Критика практического разума» (1788). «Поступай так, как если бы максима твоего поступка

посредством твоей воли должна была стать всеобщим законом природы», – утверждал философ [3, с. 261]. В свою очередь, максима определяется И. Кантом как субъективный принцип совершения поступков. Также исходя из категорического императива его принципом является следующее утверждение: «Разумное естество существует как цель сама по себе». Следовательно, категорический императив принимает такую форму дефиниции: «Поступай так, чтобы ты всегда относился к человечеству и в своем лице, и в лице всякого другого также как к цели и никогда [...] как к средству» [3, с. 270].

При этом, согласно И. Канту, человеческая воля действует вне зависимости от текущей проблематики события или социального явления и имеет форму объективного нравственного закона. Чистый практический разум, по мнению философа, опирается на волю, движимую одной лишь формой закона.

В дальнейшем эти постулаты нашли практическое применение в политическом труде философа «К вечному миру» (1795). Он является одной из поздних работ И. Канта, в которой логически развиваются морально-этические воззрения мыслителя на природу человека и человечества. Отметим, что здесь И. Кант развивает идеи других европейских философов. В частности, Эразма Роттердамского – «Жалоба мира» (1517); Эмерика Кюссе – «Новый Киней» (1623), Уильяма Пенна – «Опыт о настоящем и будущем мире в Европе» (1693); Шарля Ирины де Сен-Пьера – «Записка о сохранении вечного мира» (1712) и «Проект вечного мира в Европе» (1713-1717).

Также в труде «К вечному миру» И. Кант полемизирует со своим современником К. фон Клаузевицем (1780-1831), утверждавшим, что война является следствием политики. «Война есть просто продолжение политики другими средствами», – писал прусский военный и философ [5, с. 41].

«Предварительные статьи» трактата описывают шаги, которые следует предпринять немедленно в деле организации «Вечного мира»:

1. Ни один секретный мирный договор не может считаться действительным, если в нём есть молчаливый повод для будущей войны.
2. Никакие независимые государства, большие или малые, не могут оказаться под властью другого государства путем наследования, обмена, покупки или дарения.
3. Постоянные армии должны быть полностью упразднены.
4. Государственные долги не могут быть аннулированы или уменьшены из-за внешних конфликтов между государствами.
5. Ни одно государство не должно силой вмешиваться в Конституцию или правительство другого государства.
6. Ни одно государство не должно во время войны допускать такие враждебные действия, [...], как использование тайных убийц (*percussores*), отравителей (*venefici*), нарушение капитуляции и подстрекательство к измене (*perduellio*) в противоположном государстве [1, с. 2-4].

Три «Окончательные статьи», по мнению И. Канта, обеспечат не просто прекращение военных действий, но и основу для построения мира. Сюда входят требования:

1. Гражданская конституция каждого государства должна быть республиканской.
2. Право народов будет основано на федерации свободных государств.

3. Права людей как граждан мира ограничиваются условиями всеобщего гостеприимства [1, с. 8-17].

По сути политический трактат апеллирует к категорическому императиву, подкрепленному моральным законом и уникальной кантианской системой ценностей. Фундаментальные положения этой системы ценностей И. Кант развил в дальнейшем в знаменитом труде «Критика практического разума» (1788). «Суть нравственной ценности поступков состоит в том, что моральный закон непосредственно определяет волю», – утверждал философ [2, с. 651].

Согласно И. Канту, война – это пережиток «естественного», первобытного, нецивилизованного состояния общества, некий социальный атавизм, неизбежное зло, которое не теряет своей негативной коннотации от собственного наличного существования. «Война есть печальное, вынужденное средство в естественном состоянии (когда нет никакой судебной инстанции, приговор которой имел бы силу закона) [...] и лишь исход войны [...] решает, на чьей стороне право», – писал мыслитель [1, с. 5].

Он также утверждал, что наличие армии – уже повод к войне. Кроме того, Кант считал, что в регулярных армиях нарушаются естественные права человека. «К тому же нанимать людей, для того чтобы они убивали или были убиты, означает пользоваться ими как простыми машинами или орудиями в руках другого (государства), а это несовместимо с правами человечества в нашем собственном лице», – утверждал философ [1, с. 3]. Это практическое утверждение И. Канта, в свою очередь, апеллирует к важнейшему постулату категорического императива о том, что к человеку следует относиться не как к средству, а только лишь как к цели.

Допуская «праведную войну», И. Кант считал ее все же исключительным событием и настаивал на возможности диалога соперничающих сторон. «Только если закон, одинаково действующий для всех, возникает из акта, в котором все постановляют обо всех [...] существует гарантия отсутствия нарушения права», – считал мыслитель [1, с. 38].

В противовес этому философ искал возможность создать такую международную политическую систему, которая бы утвердила мир не как перемирие между неизбежными войнами, но как незыблемый и самодостаточный феномен. «Ни один мирный договор не должен считаться таковым, если при его заключении тайно сохраняется основание для будущей войны», – гласит первая статья трактата «К вечному миру» [1, с. 2].

Также единственная тайная статья трактата «К вечному миру» прямо относится к морально-этическим максимам И. Канта: «Государства, вооружившиеся для войны, должны принять во внимание максимы философов об условиях возможности общего мира» [1, с. 27]. Таким образом, И. Кант развивает основы построения некоего «союза мира» – *foedus pacificum* на основе моральных законов, поскольку, «мораль уже сама по себе есть практика в объективном смысле» [1, с. 28].

Но возможно ли абстракцию морального закона превратить в реально действующие правовые нормы? Увы, сам автор в другом произведении утверждал, что это невозможно. «Принципы величайших обществ, называемых государствами [...] ни один философ не мог еще согласовать с моралью и взамен которых он не в состоянии (что очень плохо) предложить лучшие принципы, совместимые с человеческой природой», – писал И. Кант ранее в труде

«Религия в пределах только разума» (1793) [4, с. 105]. Тем самым он вполне отдавал себе отчет о невозможности достижения идеального хилиастического государственного устройства. «Философский хилиазм, который надеется на утверждение вечного мира, всеми осмеивается, как мечтательность», – писал И. Кант [4, с 105].

Но все же следует учесть, что мнение И. Канта, каким бы авторитетным оно ни было, является взглядом идеалиста и гражданского человека на сугубо утилитарные вопросы организации и ведения непосредственного военного конфликта.

И. Кант, в частности, считал, что постоянные армии (*miles perpetuus*), как он их называл, должны исчезнуть, поскольку само их существование провоцирует вооруженные конфликты и неконтролируемую гонку вооружений. Как альтернативу он предлагал создание добровольного вооруженного ополчения на иррегулярной основе.

Но не только с высоты развития современных технологий, но и применительно к временам выдающегося философа такие мысли являются весьма спорными, особенно если учесть сугубо утилитарный контекст. Ведь регулярная армия является официальной государственной структурой, исполняющей три основные функции. Первая – это сдерживание первого обезоруживающего удара противника по своей территории передовыми подразделениями и силами постоянной готовности. Во времена И. Канта это была пограничная стража, а сейчас добавились силы ПВО-ПРО и спецподразделения. Далее следует мобилизационное развертывание основных, часто кадрированных, подразделений и набор их до полного штата личного состава и техники. Также армия обеспечивает рекрутинг и обучение в тылу. Очевидно, что никакое периодически проводимое обучение граждан военному делу на иррегулярной основе неспособно заменить отлаженную структуру боевой подготовки. Насыщение же современной армии большим количеством высокотехнологических средств вооружения делает саму идею «вооруженного ополчения» еще более зыбкой и нефункциональной.

Действия партизанских парамилитарных и прокси-формирований может иметь определенный эффект в затяжной войне на истощение, однако подобное положение вещей говорит, скорее, о слабости центральной власти, нежели об эффективности народного ополчения, как это было в противостоянии ДНР и ЛНР с центральной киевской националистической властью весной-летом 2014 г. Применение же противопартизанских спецподразделений ведет к поражению любых парамилитарных формирований. Только профессиональная армия способна на равных эффективно сражаться с такой же профессиональной армией.

Однако в более широком масштабе идеи И. Канта о создании всеобъемлющего мирного договора, который смог бы систематически исключить саму возможность войны, во многом легли в основу формирования Организации Объединенных Наций, а также формирования системы Международного права.

Также вполне обоснованными являются весьма прагматичные идеи философа о движущей силе торговли и денежной системе как гарантии от возникновения новых глобальных военных угроз. Кант считал, что «дух торговли», рано или поздно овладевающий каждым народом, несовместим с войной, поскольку ставит под сомнение выгоду. Сила денег является наиболее надежной из всех сил, подчиненных государственной власти. Поэтому

государства вынуждены содействовать миру там, где реальна угроза войны. Однако и тут философ делает значимую оговорку: правительства вынуждены так действовать не из моральных побуждений, а из соображений практической выгоды.

Резюмируя вышесказанное, отметим, что идеи И. Канта о Всеобщем мире актуальны и в наше время. Более того, в нынешнюю эпоху сетцентрических войн и «гуманитарных конфликтов малой интенсивности» общество постепенно погружается в череду перманентного вооруженного противостояния без альтернативы устойчивого мира. К сожалению, уже привычными стали новости об обменах ракетными и авиационными ударами между враждующими сторонами, о терактах и массовой гибели людей. В этом аспекте стремление к такому своду законов, который, согласно воззрениям И. Канта, исключал бы саму возможность возникновения войн, видится наиболее логичным и социально-значимым в контексте всеобщей безопасности.

Важно, что с момента написания трактата «К вечному миру» человечество накопило весьма солидный гуманитарный и правовой потенциал в деле контроля за вооруженными конфликтами. Вероятно, именно сейчас, путем экзистенциального осмысления философского наследия И. Канта, не только возможен, но и критически необходим тот самый «Союз мира» (*foedus pacificum*), о котором писал великий «кенигсбергский затворник».

СПИСОК ЛИТЕРАТУРЫ

1. Кант И. К вечному миру. – Электронная библиотека Гражданское общество в России. – URL: http://www.civisbook.ru/files/File/Kant.K_vechnomu_miru.pdf (дата обращения: 10.04.2024).
2. Кант, И. Критика чистого разума; Критика практического разума; Критика способности суждения / пер. с нем. Н. Лосский, Н. Соколов. – Санкт-Петербург : Азбука, 2021. – 1056 с.
3. Кант И. Основы метафизики нравственности // И. Кант. Сочинения в шести томах. – Т. 4. Ч. 1. [Под общ. Ред. В.Ф. Асмуса, А.В. Гулыги, Т.И. Ойзермана]. – Москва : Мысль, 1965. – 544 с. – С. 219-291.
4. Кант И. Трактаты и письма / Пер. с нем. Н. Вальденберг, Т. Васильевой, А. Гулыги [и др.]. – Москва : Наука, 1980. – 709 с.
5. Клаузевиц К. фон. О войне / Пер. с нем. А. Рачинского. – Санкт-Петербург : Азбука, Азбука-Аттикус, 2021. – 731 с.

REFERENCES

1. Kant I. To eternal peace. – Electronic Library of Civil Society in Russia. – URL: http://www.civisbook.ru/files/File/Kant.K_vechnomu_miru.pdf (date of application: 04/10/2024) (Accessed 05.04.2024).
2. Kant, I. Critique of pure reason; Critique of practical reason; Critique of the faculty of judgment // Translated from German by N. Lossky, N. Sokolov. – St. Petersburg: Azbuka, 2021. – 1056 p.

3. Kant I. Fundamentals of the metaphysics of morality // I. Kant. Works in six volumes. – Vol. 4. Part 1. [Under the general Editorship of V.F. Asmus, A.V. Gulyga, T.I. Oizerman]. – Moscow: Mysl, 1965. – 544 p. – pp. 219-291.

4. Kant I. Treatises and letters // Translated from German by N. Waldenberg, T. Vasilyeva, A. Gulygi [et al.]. – Moscow: Nauka, 1980. – 709 p.

5. Clausewitz K. von. About the war // Translated from German by A. Rachinsky. – St. Petersburg: Azbuka, Azbuka-Atticus, 2021. – 731 p.

DOI: 10.58168/BEING2024_32-36

УДК 111

**ОНТОЛОГИЧЕСКАЯ ВЗАИМОСВЯЗЬ СВОБОДЫ И ПРАВА
(ТРАНСЦЕНДЕНТАЛИСТСКИЙ КОНТЕКСТ)
THE ONTOLOGICAL RELATIONSHIP BETWEEN FREEDOM AND LAW
(TRANSCENDENTALIST CONTEXT)**

<p>Пристенский В.Н., кандидат философских наук, доцент ФГКОУ ВО «Воронежский институт Министерства внутренних дел Российской Федерации», Воронеж, Россия</p> <p>Чучупал В.В., старший преподаватель ФГБОУ ВО «Воронежский государственный лесотехнический университет имени Г.Ф. Морозова», Воронеж, Россия</p>	<p>Pristenskiy V.N., Candidate of Philosophical Sciences, Associate Professor Voronezh Institute of the Ministry of the Interior of the Russian Federation, Voronezh, Russia</p> <p>Chuchupal V.V., Senior Lecturer, Voronezh State University of Forestry and Technologies named after G.F. Morozov, Voronezh, Russia</p>
---	--

Аннотация: доклад посвящен проблеме онтологической взаимосвязи свободы и права, выявлению онтологического статуса человека как правового существа. Авторы показывают, что её решение возможно в контексте трансцендентальной философии, через осмысление свободы и выделение определенных типов личности, в их отношении к праву, его генезису. В этом контексте он устанавливает причинно-следственную связь между типами личности и бытием права, его различными уровнями.

Abstract: The report is devoted to the problem of the ontological relationship between freedom and law, the identification of the ontological status of a person as a legal being. The authors show that its solution is possible in the context of transcendental philosophy, through the understanding of freedom and the identification of certain types of personality, in their relation to law, its genesis. In this context, he establishes a causal relationship between personality types and the existence of law, its various levels.

Ключевые слова: право, бытие, свобода, трансцендентальное, актуальное и потенциальное, человек.

Keywords: law, being, freedom, transcendental, actual and potential, man.

Трансцендентализм представляет собой позицию в теории познания, которая анализирует различия в различные исторические периоды и понятия. Его основной характеристикой является трансцендентальная позиция, направленная на изучение неэмпирических аспектов нашей способности к знанию и знания о сущности в целом. Эта позиция определяет трансцендентальные условия нашей когнитивной и онтологической активности [6, с. 94-96].

Эта установка была введена И. Кантом. Актуализировав, и переосмыслив понятие трансцендентального, поставив его в центр своей философской системы, Кант тем самым запустил механизм трансцендентального поворота сначала классической, а затем и постклассической философии, заложил основы трансцендентализма. Трансцендентальное (от лат. *transcendens* – выходящий за пределы), по Канту, – это то, изначально ("врожденно") содержится в нашем разуме, предшествует всякому опыту и, в тоже время, делает его возможным и организует. В этом плане оно тождественно априорному (от лат. *a priori* – от предшествующего) – доопытному и противостоит апостериорному (от лат. *a posteriori* – из последующего), или эмпирическому (от гр. *empeiria* – опыт) – опытному [4].

Одной из основных категорий трансцендентализма является категория свободы. Эта категория указывает на способность человека действовать в соответствии со своими желаниями и интересами, не подчиняясь внешним приказам или правилам. Онтологическую связь между свободой и правом можно объяснить так: потенциальность права возникает вместе с свободой в мире, свобода же обозначается вместе с появлением человека. До человека существовала только необходимость, выраженная как совокупность строгих мировых ("универсумных") зависимостей, таких как естественные законы и биологические инстинкты. Появление человека привнесло элемент свободы.

Онтологическая связь между свободой и правом через человека подчеркивает, что свобода в обществе определяется самой природой и является основным аспектом человеческого существования. Для понимания этой связи необходимо исследовать отношения человека с природой и выявить те характеристики, которые делают его отличным от других природных существ.

В природе все живые существа, кроме человека, существуют в соответствии с генетическими кодами и наследственными механизмами. Эта программа выражается через ряд врожденных инстинктов, необходимых для жизнедеятельности. Мощь этих инстинктов настолько велика, что животное не может от них отказаться или нарушить их. Например, паук будет ткать паутину, даже если ее будут ежедневно разрушать, и ничто не сможет остановить его.

Генетическая программа, внедренная в генетический код, может быть рассмотрена как врожденный "набор правил", определяющий поведение животных и их взаимодействие с окружающим миром. Поэтому поведение животных в значительной степени предсказуемо, поскольку у них нет свободы выбора или способности действовать в соответствии с собственными желаниями и интересами. В общем, их реакции на различные жизненные ситуации могут быть предсказаны заранее. Другими словами, у животных и в целом в природе нет понятия свободы [7, с. 9-10].

Но что касается человека? Человек обладает разумом, что отчетливо отличает его от других живых существ. Поэтому он является лишь частично естественным существом, частично животным. У человека есть врожденные инстинкты, которые регулируют его поведение и основные потребности, но они значительно ослаблены: человек может игнорировать голод и жажду, сознательно подавлять эти желания, преодолевать инстинкт самосохранения и даже иногда подавлять инстинкт размножения. Программа, вложенная в

генетический код человека, не работает как "железное правило", она подвержена сбоям, и человек может нарушать этот врожденный "набор правил" [7, с. 10].

Используя свой разум и отходя от естественной зависимости, человек приобретает трансцендентальную свободу, отказываясь следовать инстинктивным указаниям и запретам, которые неизбежны для "обычных животных". Лучше всего это выразил Кант, называя эту способность "самодетерминацией" [1, с. 313-333, 344; 2, с. 289-292; 4, с. 281].

Универсум претерпел своего рода "перестройку", "освобождение", "перераспределение" с точки зрения необходимости и свободы. До человека свобода была не видна и подавлялась необходимостью, но с возникновением человека она проявилась, и показала, что превосходство необходимости закончилось. Свобода стала неотъемлемым и естественным проявлением человека и его разума. Она свойственна человеческому разуму, априорна и, таким образом, трансцендентальна. Человеческий разум не просто инструмент биологических инстинктов, он представляет собой способность к собственному выбору. Это означает способность выхода за пределы строгих природных порядков и зависимостей, способность принятия решений по собственному усмотрению.

Преодолевая пределы систем естественной зависимости, человек создает новую систему – систему отношений с себе подобными, социальную систему или общество. Осознавая первичную, априорную, трансцендентальную свободу (свободу относительно природы), понимая, что его воля не определяется внешними природными причинами, человек стремится распространить эту свободу на общество. Он стремится, чтобы его воля не определялась никакими внешними причинами и в новой (социальной) системе. Другими словами, человек стремится построить систему социальных отношений так, чтобы в ней реализовалась его первичная, априорная, трансцендентальная свобода. Реализация человеком своей свободы в социальных отношениях означает установление правопорядка, при котором имеются условия, обеспечивающие свободу человека в обществе. Это связано исключительно с личностью и является проявлением свободы индивида в обществе.

Это свидетельствует о гуманизации правовой сферы. Именно человек, своей когнитивной и поведенческой активностью, формирует юридическую реальность [9, с. 77, 78] и придает праву онтологический статус.

Однако, как мыслящее существо, человек осознает, что полную свободу можно реализовать лишь при наличии определенного правила этой реализации, иначе свобода превратится в произвол или наступит анархия. Это правило – это право. Используя свою свободу, человек обязан признавать свободу других и согласовывать свои произвольные действия с ней. Мы можем определить право как совокупность условий, при которых произвол одного (лица) совместим с произволом другого с точки зрения всеобщего закона свободы по Канту [3, с. 6-78]. Право рассматривается как форма реализации свободы, при которой свобода каждого может быть ограничена свободой другого в соответствии с общим законом [3, с. 140].

Таким образом, субстанциональность человека в отношении юридической сферы закладывается в его сущности. Человек, как существо, оснащенное разумом и свободой, по своей природе уже является юридическим субъектом. Однако подобные выводы лишь указывают на трансцендентальные предпосылки правовой природы человека при его рождении и на потенциальную онтологическую определенность его юридических

характеристик и свойств. Такой сущностью обладает пока еще не конкретный ("эмпирический"), а абстрактный ("трансцендентальный") человек, человек как таковой, или, в контексте рассуждений Канта, человек как трансцендентальный правовой субъект – как некое надындивидуальное, метаиндивидное начало [4, с. 334; 5, с. 294-295]. Здесь идея свободы сопряжена с идеей права в субъекте пока только на трансцендентальном уровне, уровне "чистого разума". Необходимо, чтобы эта сопряженность перешла и на эмпирический уровень субъекта, чтобы ее принял эмпирический субъект, эмпирический разум.

Опыт в области социального развития находится на противоположной плоскости по отношению к трансцендентальному единству свободы и права; люди и общества движутся от начального (несвободного, неправового) состояния, к свободе и праву. Важно отметить, что природа человека (как интеллектуальная, так и ментально-волевая) отличается от других форм жизни, что у него есть потенциал достичь юридических структур социальной жизни через свой собственный рост и эволюцию [8, с. 40, 41].

Иными словами, человек потенциально автономен – он самодостаточен, самодетерминирован, независим и способен не только осознать свою свободу, но и актуализировать ее – установить в рамках юридической системы общества. Когда это происходит, отношение человека к праву становится онтологически четко выраженным: он инициирует его в бытии, проводит правовое «форматирование» универсума. Право возникает как результат такой сущности личности, которая строится на активной, автономной основе, где человек глубоко понимает свою природную, трансцендентальную свободу и стремится к ее развитию, осуществлению и защите в обществе.

Философско-онтологический смысл проблемы "свобода и право" заключается в отношении человека к свободе и, в этом контексте, к самому себе. Когда человек рассматривает свободу как априорно данное ему естественное значение и себя как свободное, автономное существо, включенное в состав правовой системы, он фактически делает это и оформляет право. В этом случае право возникает как эмпирическое явление, превращаясь из потенциала в актуальность. Однако, если человек настроен на подчинение и зависимость, не признает ценности свободы и себя видит как гетерономного субъекта, лишённого начальной, трансцендентальной свободы, не считая себя первопричиной права, то он таковой не становится. В этом случае право не возникает как эмпирическое явление, оно остается лишь потенциальным.

Такой представляются онтологическая взаимосвязь свободы и права в трансценденталистском контексте, в контексте трансцендентальной философии.

СПИСОК ЛИТЕРАТУРЫ

1. Кант И. Критика практического разума // Кант И. Соч.: В 6 т. – Москва: Мысль, 1965. – Т. 4. Ч. 1. – С. 311-501.
2. Кант И. Основы метафизики нравственности // Там же. – С. 219-310.
3. Кант И. О поговорке «Может быть это и верно в теории, но не годится для практики» // Там же. – Т. 4. – Ч. 2. – С. 59-106.
4. Кант И. Критика чистого разума. – М.: Мысль, 1994. – 591 с.

5. Круглов А.Н. Был ли у И. Канта трансцендентальный субъект? // Историко-философский ежегодник 2004. – М.: Наука, 2005. – С. 279-295.
6. Круглов А.Н. Трансцендентальная философия // Новая философская энциклопедия: В 4 т. – Т. 4. – М.: Мысль, 2010. – С. 94-96.
7. Мушинский В.О. Основы правоведения. – Москва: Международные отношения, 1995. – 256 с.
8. Нерсесянц В.С. Философия права. Учебник для вузов. – Москва: НОРМА, 2005. – 656 с.
9. Постклассическая онтология права: монография / под ред. И.Л. Честнова. – Санкт-Петербург: Алетея, 2018. – 688 с.

REFERENCES

1. Kant I. Criticism of practical reason // Kant I. Soch.: In 6 vols. – Moscow: Thought, 1965. – Vol. 4. Part 1. – Pp. 311-501.
2. Kant I. Fundamentals of the metaphysics of morality // Ibid. – Pp. 219-310.
3. Kant I. About the saying "This may be true in theory, but it is not suitable for practice" // Ibid. – Vol. 4. Part 2. – Pp. 59-106.
4. Kant. I. Critique of pure reason. – Moscow: Thought, 1994. – 591 p.
5. Kruglov A. N. Did I. Kant have a transcendental subject? // Historical and philosophical yearbook 2004. – Moscow: Science, 2005. – Pp. 279-295.
6. Kruglov A.N. Transcendental philosophy // New Philosophical Encyclopedia: In 4 vols. – Vol. 4. – Moscow: Thought, 2010. – Pp. 94-96.
7. Mushinsky V.O. Fundamentals of jurisprudence. – Moscow: International Relations, 1995. – 256 p.
8. Nersesyants V.S. Philosophy of law. Textbook for universities. – Moscow: STANDARD, 2005. – 656 p.
9. Postclassical ontology of law: monograph / edited by I.L. Chestnov. – St. Petersburg: Alethea, 2018. – 688 p.

DOI: 10.58168/BEING2024_37-43

УДК 130.3.009.14

МЕТАФИЗИКА СОЗНАНИЯ И ПРАВСТВЕННАЯ ФИЛОСОФИЯ И. КАНТА
METAPHYSICS OF CONSCIOUSNESS AND MORAL PHILOSOPHY OF I. KANT

Емельянова Н.Н., доктор философских наук, профессор, профессор кафедры философии
ФГБОУ ВО «Донецкий государственный университет», Донецк, Россия

Yemelyanova N.N., Doctor of Philosophical Sciences, Professor,
Professor of the Chair of Philosophy
Donetsk State University, Donetsk, Russia,

Аннотация: в статье исследуется метафизика сознания И. Канта, в рамках которой изучаются вечные философские проблемы, касающиеся возможностей человеческого разума, содержания моральных постулатов, вероятности постижения Бога. Нравственная философия И. Канта рассматривается в контексте трансцендентальной проблематики, являвшейся предметом размышлений многих известных мыслителей, в частности – Ф. Ницше. Доказывается, что в этических учениях И. Канта и Ф. Ницше, при всем их различии, прослеживается стремление противостоять претензиям самодовольного разума на владение абсолютной истиной относительно законов феноменального и ноуменального миров, а также искреннее желание усовершенствовать человеческую природу.

Abstract: The article explores the metaphysics of consciousness by I. Kant, in which the eternal philosophical problems concerning the possibilities of the human mind, the content of moral postulates, and the probability of comprehending God are studied. The moral philosophy of I. Kant is considered in the context of transcendental problems, which was the subject of reflections of many famous thinkers, in particular F. Nietzsche. It is proved that in the ethical teachings of I. Kant and F. Nietzsche, for all their differences, there is a desire to resist the claims of a complacent mind to possess the absolute truth about the laws of the phenomenal and noumenal worlds, as well as a sincere desire to improve human nature.

Ключевые слова: метафизика, трансцендентальное, человек, разум, мораль, нравственная идея, Бог.

Keywords: Metaphysics, transcendental, man, reason, morality, moral idea, God.

Наследие Иммануила Канта не может оставить равнодушным мыслящего и душевно развитого человека, непрерывно познающего, сомневающегося и рефлексирующего. Неслучайно вопросы, поставленные кенигсбергским философом, традиционно называют вечными. Постулаты его этики до сих пор вызывают споры, так как нравственная философия, имеющая множество ракурсов, не может быть сведена к однозначным оценкам. Знаменитые кантовские антиномии разума, ставящие под сомнение познавательные возможности субъекта, открывают бесконечное поле для дискуссий. Это касается и его новаций в области «практического разума», в изучении проблемы морального сознания, в анализе императива

нравственной интуиции, и, конечно же, в поисках доказательства Бога. В наше время, характеризующееся обилием эпистемологических и теологических смыслов, проблема постижения как рациональной, так и сакральной сферы бытия остается актуальной и востребованной философской мыслью.

Известно, что метафизика, восходящая к древнегреческой традиции, делала акцент на созерцании трансвременного бытия – мира истины, оставшегося скрытым за чередой временных становлений. После Г. Гегеля истинное бытие стало пониматься как исторически обусловленная идея, то есть продукт истории. В неклассической философии подчеркивалась условность и дискурсивность истины, ее соотнесенность со стереотипами оценочного сознания. Так, один из самых ярких представителей философии жизни Ф. Ницше объявил поход против метафизики и провозгласил иллюзией понятие истинного мира: «Парменид сказал: "Нельзя мыслить того, чего нет". Мы находимся на другом конце и говорим: "То, что может мыслиться, должно быть непременно фикцией"» [4, с. 249].

Позднее М. Хайдеггер связал трансцендентность с человеческим существованием и сделал онтологию экзистенциальной. Продолжив попытки преодоления метафизики, он пришел к выводу, что «обоснование метафизики является вопрошанием о человеке, то есть антропологией» [7, с. 120]. Знаменуя самопреодоление классической рациональности, метафизика принадлежит истории, в виде которой существует бытие. Сориентировав критическую философию на сохранение человека в мире природы и истории, М. Хайдеггер указал на противоречивость метафизики, которая реализуется путем отрицания.

Интересный взгляд на метафизику продемонстрировал Э. Роуз, для которого провозглашение относительности любой истины является проявлением так называемой «отрицательной» метафизики. Все формы последней он делит на две основные категории – реализм и агностицизм, каждый из которых, в свою очередь, подразделяется на наивный и критический. К наивному реализму он относит марксистскую доктрину, к критическому – позитивизм. Наивный агностицизм, провозглашающий абсолютную непознаваемость истины, фактически является вариантом позитивизма, а критический («чистый») агностицизм прагматически отказывается от абсолюта и ведет к тотальному солипсизму. Абсолютность истины выводится автором из христианского откровения; при этом логика мышления признается бесполезной, а все позиции, отличающиеся от христианской, объявляются лжеоткровениями [9, р. 14-18]. Очевидно, сюда попадает и учение И. Канта, который подверг сомнению не только истины разума, но и привычные представления о Боге.

Метафизика сознания И. Канта в классическом виде дает нам учение о сверхчувственном, постигаемом в процессе трансцензуса – выхода за рамки ощущений. Кенигсбергский философ связывал метафизику со способностью человека расширять свой разум до спекуляции. Трансцензус невозможен в феноменальном мире, ибо выйти за границы опыта можно только в сфере сознания, то есть в мире умопостигаемом. «Без метафизики развитие мышления невозможно, ибо именно она есть внутренняя суть познавательного интереса. Метафизика не сводима к своему "продукту" – идее трансцендентности в любом виде, но и неотделима от него» [6].

Усомнившись в неограниченных возможностях человеческого разума, И. Кант задается вопросом о возможности метафизики, под которой понимается догматическая наука о

ноуменальном, сверхчувственном мире. «В метафизике, – иронично констатирует он, – можно нести всякий вздор, не опасаясь быть уличенным во лжи» [2, с. 162]. Дав отрицательный ответ, на им же поставленный вопрос о возможности метафизики, философ обращается к причинно-обусловленным феноменам, составляющим опыт, и находит в них единственный способ демонстрации какого бы то ни было существования. Однако человек мыслит себя как моральное существо, наделенное ноуменальным «я», не вписывающимся в систему причинных связей. По этому поводу Дж. Пассмор справедливо заметил: «Легко было вычитать из этого атаку на интеллект во имя высшей морали» [5, с. 71].

Спустя столетие Ф. Ницше, страстно продолживший эту атаку, раскритиковал категории метафизического сознания и отверг кантовское чувство причинности, трактуя его как страх перед непривычным и поиск чего-то известного. Сам Ницше вкладывал в понятие причины чувство воли, свободы, ответственности и намерения действовать. Считая, что сущность вещи на самом деле является лишь мнением о ней, он объявил нелепым понятие вещи в себе, а хитроумный скепсис Канта объяснил спекуляцией понятием морали. Такие же обвинения он выдвинул в адрес А. Шопенгауэра, который продолжил кантовское движение к нигилистическому декадансу [4, с. 254-259]. Согласно Ф. Ницше, ни душевная, ни телесная, ни интеллектуальная нужда сама по себе не порождает нигилизм: «Напротив, в одном вполне определенном толковании, христианско-моральном, заложен корень нигилизма» [4, с. 35]. Данная ситуация знаменовала для философа крушение веры в категории разума и падение морального мироистолкования.

На первый взгляд, обвинение И. Канта в нигилистическом декадансе выглядит довольно неожиданным: в истории философии утверждение нигилизма и всесокрушающей переоценки ценностей связывается с именем самого Ф. Ницше. Отринув фальшивые ценности ослабленной жизни – показное смирение, мелочную расчетливость, сомнительную доброту, за которыми скрываются алчность, мстительность и желание тирании, – Ф. Ницше противопоставил им несокрушимые нравственные нормы: свободу, ответственность, мужество, душевное благородство. Под свободой он понимал равнодушие к лишениям, готовность пожертвовать для своего дела людьми, не исключая из них и себя, господство мужественных, победоносных инстинктов даже над «инстинктом» счастья. Наследственные моральные богатства Ф. Ницше считал никогда не оскудевающими. Сравнив человека со зверем, имеющим красные щеки, горящие от стыда за собственную историю, он предложил свой проект будущего, в котором не может быть места императивам искаженной нравственности.

В отличие от И. Канта, Ф. Ницше не считал, что человек должен подчинять себя моральному долгу. Он был убежден, что порядочность не нуждается в изыскании этических оснований, так как является следствием судьбоносных свободных инстинктов. Иными словами, нравственность человека изначально определяется глубоко укорененными в нем ценностными установками, причем эти установки диаметрально противоположны у аристократов духа и «рабов морали». Разоблачая суррогатные ценности «маленького» человека, Ф. Ницше тем самым боролся с установками ложного сознания, подменяющего реальную картину бытия иллюзиями житейского мироотношения. Поэтому и нигилизм он воспринимал как свободную задачу установления новых ценностей.

Безусловно, для исследователя весьма интересно разобраться с упреками в адрес И. Канта относительно его «хитроумного скепсиса» и спекуляции понятием морали. Прежде всего отметим, что скептицизм философа понятен и оправдан мировой познавательной практикой. Можем ли мы утверждать, что наш разум способен до конца познать мир, душу и Бога? И. Кант абсолютно прав, отвечая на этот вопрос отрицательно: мы можем познать только то, каким объект нам кажется, но не можем познать то, каким он является на самом деле. Утверждая, что «вещь в себе» непознаваема и возможности разума ограничены, философ вполне обоснованно не разделяет безграничной веры в силу человеческого разума, считая эту веру догматизмом. Если же разум пытается докопаться до самой сути, он действительно впадает в противоречия. В учении об антиномиях разума И. Кант блестяще доказывает, что любому умозрительному утверждению можно противопоставить противоположное, причем ни то, ни другое нельзя подтвердить опытом, но сколько угодно можно доказывать теоретически.

В известных четырех антиномиях наиболее животрепещущим для массового сознания выступает вопрос о существовании Бога. Во всяком случае, после выхода романа М. Булгакова «Мастер и Маргарита» всей читающей публике стало известно о загадочном *шестом доказательстве* Бога. Распространено ироничное мнение о том, что все знают о наличии данного доказательства, но никто не знает, в чем, собственно, оно заключается. Между тем, это доказательство можно сформулировать вполне доступно: *Бог существует как нравственная идея, помогающая человеку примириться со злом.* Для И. Канта зло означает извращенный порядок взаимоотношения между разумом и чувственностью. Сформулировав категорический императив и поставив перед человеком высочайшую планку нравственной жизни, И. Кант предупреждает, что мир несправедлив, и добродетель не может быть условием счастья. Поэтому человек задумывается о том, что где-то должен быть верховный судья, который всем воздаст по заслугам. Такого судью невозможно найти на Земле; им может быть только Бог. Именно так в сознании человека появляется понятие о Боге.

Обратившись к схоластическим попыткам обосновать существование Творца, И. Кант критически рассматривает известные пять доказательств Бога и показывает их несостоятельность. Главная ошибка Фомы Аквинского состояла в том, что, взяв понятие о Боге в готовом виде, он не проследил, как оно появляется в сознании человека. Но невозможно доказать существование какой-либо вещи, исходя только из понятия об этой вещи. Сначала надо проследить, как данное понятие появляется в сознании человека. Поскольку Аквинат этого не сделал, его выводы нельзя считать убедительными. В отличие от средневекового мыслителя, И. Кант проходит этот путь, результатом чего и является шестое доказательство Бога.

Неудивительно, что понимание Бога как нравственной идеи вызвало негативную реакцию церкви, и философу пришлось опровергать обвинения в скрытом атеизме. Пожалуй, для этих подозрений были основания, так как в его учении мораль предшествует религии: Бог является порождением морального сознания. Но, прекрасно понимая, какое место в этом сознании занимает вера, И. Кант, по его собственному признанию, вынужденно идет на ограничение знания. По сути, его размышления о том, *что должен делать человек и на что он может надеяться*, предусматривают не столько веру в Бога, сколько надежду на

внутренние силы личности (впрочем, и на справедливое государство тоже). Поскольку человек живет не только в мире природной причинности, диктующей подчинение законам природы, но и в мире свободной причинности, где он может выбирать между добром и злом, моральное сознание имеет приоритет над «чистым» разумом.

Размышляя о соотношении понятий и принципов, И. Кант пишет: «*Принципы* должны быть основаны на понятиях; на всякой другой основе могут иметь место только вспышки, которые не могут дать человеку никакой моральной ценности и даже уверенности в себе, без чего не может быть сознания своего морального убеждения и морального характера, а это сознание – высшее благо в человеке» [3, с. 494]. Потому и право воплощает в себе тот же категорический императив, который как бы спущен с небес на землю, а гражданская свобода означает право индивида повиноваться только тем законам, на которые он изъявил свое согласие.

Нравственная философия И. Канта, безусловно, привлекает своей высочайшей гражданственностью и неоспоримой чистотой замысла. Она нацеливает человека на осознанное долженствование во имя преобразования мира по принципам высокопробного гуманизма. Это означает, что индивид должен поставить свою волю на «максимум», поступиться собственными пристрастиями, изо всех сил тянуться к нравственным вершинам, видеть в Другом не практичное средство, а общечеловеческую цель, другими словами, – упорно прокладывать путь к преображению всего человеческого существа. Скептицизм И. Канта, привычно именуемый агностицизмом и призванный разоблачить иллюзии просвещенного разума, в сфере этики не утрачивает свою полемическую заостренность, но несколько меняет вектор. Так называемый «хитроумный скепсис» направляется на те же характеристики человека, которые позднее вызывают гнев у Ф. Ницше: слабость воли, безответственность, ущербный кругозор, житейский эгоизм, корыстолюбие и т. п. В сущности, оба немецких философа ставят перед современниками одно и то же главное требование: непрерывное самопревосхождение.

Действительно, вряд ли кто-то возьмется утверждать, что неустанное следование категорическому императиву для среднестатистического человека – дело легкое и желанное. Жить так, чтобы каждый твой поступок мог быть примером для всех остальных людей – невероятно трудная и, пожалуй, вряд ли выполнимая задача. Неслучайно В. Виндельбанд, объявивший И. Канта сторонником этического пессимизма, обратил внимание на то, что кантовское понятие моральности заранее предполагает победу нравственного побуждения над чувственным: «Человек воспринимает нравственный закон как норму лишь потому, что против этого закона восстает его естественное побуждение» [1, с. 143].

Точно так же тяжел и невыносимо долг путь к сверхчеловеку, который обладает несокрушимой жизненной силой и является воплощением всечеловеческой гармонии. Как у И. Канта высоконравственная жизнь сопряжена с постоянным преодолением соблазнов профанного существования, так и у Ф. Ницше всякий шаг вперед в познании вытекает из строгости к себе: высокостоящий должен каждый день доказывать свое право быть наверху. Кантовские моральные установки, не позволяющие отклоняться от требований добровольно принятого императива – это, по сути, те самые ницшевские «свободные инстинкты», побуждающие человека совершать благородные поступки. И пусть в первом случае речь идет

об осознанной работе разума, а во втором – о деятельности бессознательного, проект здесь один: самоотверженная работа сильного духом во имя будущего. То, что Ф. Ницше именует свободными инстинктами, не возникает на пустом месте, а закладывается социальными запросами субъекта. К. Маркс был глубоко прав, утверждая, что жить в обществе и быть свободным от общества нельзя. Поэтому в этических учениях И. Канта и Ф. Ницше нет места обывательскому прозябанию и процветанию самодовольной посредственности.

Конечно, этих мыслителей разделяет очень многое: классичность – неклассичность; рационализм – иррационализм; академичность – метафоричность. Но и объединяет их тоже немало: критичность мышления, искреннее желание усовершенствовать человеческую природу, глубокое погружение в этическую и сакральную тематику. Даже скандально известная «смерть Бога», знаменующая у Ф. Ницше симптом исчезновения высших ценностей, вполне логично вписывается в кантовское разрушение ортодоксальных представлений о Всевышнем. И, если есть доля истины в обвинениях, предъявляемых И. Канту (спекуляция понятием морали, нигилистический декаданс), то, скорее всего, речь должна идти о стремлении противостоять претензиям самодовольного разума на владение абсолютной истиной относительно законов феноменального и ноуменального миров.

Обращение к философии И. Канта в очередной раз подтверждает значимость метафизической проблематики, которая является не развлечением для интеллекта, а ответственной и актуальной деятельностью. «В наших интересах беречь в себе и других огонёк самостоятельного метафизического вопрошания – как потому, что он, редчайшее явление в природе, прекрасен сам по себе, так и потому, что лишь он может привести к подлинной свободе» [8]. Трансцендентальная проблематика реализуется на уровне единичного существования, и сама история становится местоположением экзистенциального столкновения с метафизическим. Стремясь к овладению бытием, экзистенция в качестве цели содержит в себе самореализацию человека.

СПИСОК ЛИТЕРАТУРЫ

1. Виндельбанд В. От Канта до Ницше / Пер. с нем. под ред. А. И. Введенского. – М.: Канон-пресс, Кучково поле, 1998. – 496 с.
2. Кант И. Прологомены ко всякой будущей метафизике, могущей появиться как наука / Кант И. Сочинения в 6 томах. – Т. 4. – Ч. 1. (Под общ. ред. В.Ф. Асмуса, А.В. Гулыги, Т.И. Ойзермана). – М.: Мысль, 1965. – С. 67-210.
3. Кант И. Критика практического разума / Кант И. Сочинения в 6 томах. – Т. 4. – Ч. 1. (Под общ. ред. В.Ф. Асмуса, А.В. Гулыги, Т.И. Ойзермана). – М.: Мысль, 1965. – С. 311-501.
4. Ницше Ф. Воля к власти: Опыт переоценки всех ценностей // Ницше Ф. Избр. произв. в 3 т. – Т. 1. – М.: REEL-book, 1994. – 352 с.
5. Пассмор Дж. Сто лет философии. – М.: Прогресс-Традиция, 1998. – 496 с.
6. Половнев С.В. Метафизическая функциональность сознания // Москва: Либмонстр Россия (LIBMONSTER.RU). [Электронный ресурс]. URL: <https://libmonster.ru/m/articles/view/> (дата обращения: 16.11.2023).
7. Хайдеггер М. Кант и проблема метафизики. Пер. с нем. / Пер. послесл. О.В. Никифорова. – М.: Русское феноменологическое общество, 1997. – 176 с.

8. Цендровский О. Что такое метафизическое сознание? [Электронный ресурс]. URL: <https://dzen.ru/a/XDSrqrQVCACqcoOs>_(дата обращения: 10.03.2024).

9. Rose Eugene. Nihilism. The Root of the Revolution of the Modern Age. – Fr. Seraphim Rose Foundation: Forestville, California, 1994. – 104 p.

REFERENCES

1. Windelband V. From Kant to Nietzsche / Trans. from German. edited by A. I. Vvedensky. – M.: Canon-press, Kuchkovo field, 1998. – 496 p.

2. Kant I. Prolegomena to any future metaphysics that may appear as a science / Kant I. Works in 6 volumes. Vol. 4, part 1. (Under the general editorship of V.F. Asmus, A.V. Gulyga, T.I. Oizerman), M.: Thought, 1965. – Pp. 67-210.

3. Kant I. Criticism practical reason / Kant I. Works in 6 volumes. Vol. 4, part 1. (Under the general editorship of V.F. Asmus, A.V. Gulyga, T.I. Oizerman), Moscow: Mysl, 1965. – Pp. 311-501.

4. Nietzsche F. The will to power: The experience of revaluation of all values // Nietzsche F. Selected proc. in 3 vols. – Vol. 1. – M.: REEL-book, 1994. – 352 p.

5. Passmore J. One hundred years of philosophy. – M.: Progress-Tradition, 1998. – 496 p.

6. Polovnev S.V. Metaphysical functionality of consciousness // Moscow: Libmonstr Russia (LIBMONSTER.RU). [Electronic resource]. URL: <https://libmonster.ru/m/articles/view/> (accessed: 11/16/2023).

7. Heidegger M. Kant and the problem of metaphysics. Translated from German. / Trans. afterword by O.V. Nikiforova. – M.: Russian Phenomenological Society, 1997. – 176 p.

8. Tsendrovsky O. What is metaphysical consciousness? [Electronic resource]. URL: <https://dzen.ru/a/XDSrqrQVCACqcoOs> (date of access: 03/10/2024).

9. Rose Eugene. Nihilism. The Root of the Revolution of the Modern Age. – Fr. Seraphim Rose Foundation: Forestville, California, 1994. – 104 p.

DOI: 10.58168/BEING2024_44-55

УДК 159.955.3; 160.1; 161.1; 161.2; 164.1; 167.7; 168.1

**НОУМЕНАЛЬНЫЕ И ФЕНОМЕНАЛЬНЫЕ СПОСОБЫ ОБОЗНАЧЕНИЯ
ОНТОЛОГИЧЕСКОГО ОПЫТА ПРИМЕНИТЕЛЬНО К ОРГАНИЗАЦИИ
УЧЕБНОГО ПРОЦЕССА В ВЫСШЕЙ ШКОЛЕ**

NOUMENAL AND PHENOMENAL WAYS OF DESIGNATING ONTOLOGICAL
EXPERIENCE IN RELATION TO THE ORGANIZATION OF THE EDUCATIONAL PROCESS
IN HIGHER EDUCATION

<p>Гришин А.А., кандидат философских наук, старший преподаватель ФГБОУ ВО «Воронежский государственный лесотехнический университет им. Г.Ф. Морозова», Воронеж, Россия</p>	<p>Grishin A.A., Candidate of Philosophical Sciences, senior lecturer Voronezh State University of Forestry and Technologies named after G.F. Morozov, Voronezh, Russia</p>
---	--

Аннотация: в статье автором анализируются классификации ноуменального и феноменального опыта в их предикации по положительному и отрицательному признаку в системе И. Канта применительно к повышению верификационных возможностей человеческого мышления обучающихся в высшей школе. Процесс инкорпорации мышления обучающихся в положительно-ноуменальный опыт *с методологической точки зрения* мыслится посредством умения оперировать со стороны профессорско-преподавательского состава с продолжительными абстракциями, и также *с алгоритмической точки зрения* рассматривается как технология передачи формально-логического опыта от последних к обучающимся. «Положительность» ноуменов и феноменов мыслится как «единственно возможная» онтология, «отрицательность» же ноуменов и феноменов в статье рассматривается как использование логических инструментов *применительно* к понятиям, лишённых онтологических статусов. Парадигмарно ноуменальное познание рассматривается как «действие абстрактно-логического мышления» [по отношению к миру]: положительно – с онтологически корректной точки зрения, отрицательное – с онтологически некорректной. Феноменальное познание же мыслится как чувственный уровень познания: ощущения, восприятия, представления, частично сопряжённые с верификационными мероприятиями абстрактно-логического мышления, реализуемыми в автоматическом [*т.е. с логической точки зрения*] в неформализованном и в неосознаваемом качестве. Аксиологически статья строится по принципу указания тех «*онтологических пропастей*», от которых абстрактно-логическое мышление [при соблюдении базовых логических законов] должно дистанцироваться. Купирование этого феномена видится автором (α) в постепенном увеличении уровня человеческой абстракции и (β) в последующей возможности фиксировать сложные логические операции (*конъюнкции, дизъюнкции, импликация, эквиваленция и пр.*) в больших массивах данных, выходящих за онтологические рамки одного предложения в естественном языке.

Abstract: In the article, the author analyzes the classifications of noumenal and phenomenal experience in their predication by positive and negative signs in the I. Kant's system in relation to increasing the verification capabilities of human thinking of students in higher education.

Ключевые слова: ноумен, феномен, ноумен в положительном смысле, ноумен в отрицательном смысле, феномен в положительном смысле, абстракция, продолжительные абстракции, кантовский квадрат, идеологический прессинг, онтологический статус мышления, кодирование сенсорики и ЦНС у обучающихся в СССР.













Keywords: noumenon, phenomenon, noumenon in a positive sense, noumenon in a negative sense, phenomenon in a positive sense, abstraction, prolonged abstractions, Kant square, ideological pressure, ontological status of thinking, coding of sensory and central nervous system in students in the USSR.

Схематическое отображение проблемы ноуменального и феноменального опыта в предикации их положительности и отрицательности в качестве рассмотрения всей кантовской философии на уровне метамоделли.

Онтологический статус мышления обучающихся можно отобразить в следующем виде, изначально прибегнув к теоретическим обобщениям изложенным кёнигсбергским мыслителем И. Кантом в своей работе «Критика чистого разума»: (См. ниже).

За основу этой классификации взята дескриптивная обработка категориально-терминологического аппарата кёнигсбергского мыслителя И. Канта со стороны Николая Онуфриевича Лосского, осуществлённая им в переводе «Критики чистого разума» в дополненном издании за 1915 г. При этом, как писал сам И. Кант: «Деление предметов на феномены и ноумены и мира на чувственный и умопостигаемый мир не может быть допущено (в положительном значении) [2, с. 261]». И далее: «Учение о чувственности есть вместе с тем учение о ноуменах в отрицательном смысле, т.е. о вещах, которые рассудок должен мыслить без отношения к нашему способу наглядного представления [2, с. 256]». Соответственно, кантовская модель познания *«подразумевает», с одной стороны в положительном качестве, развитие человека, а, с другой стороны в негативном качестве, редукцию сознания до уровня познания из органов чувств [!] вне отображения объекта (вещи-самой-по-себе) на уровне её представления в наглядно-образном мышлении. Эта методологическая схема может очень хорошо быть принята в реалиях современного российского образования, учитывая переживаемые обществом один за другим кризисы.*

Понятие онтологической ситуации организации учебной деятельности обучающихся

«Созерцание (Anschauung, intuitus) – непосредственное единичное представление, „то, что как представление, может предшествовать всякой попытке“ [7, 70]».			
Anschauung (intuitus)	➤ Дескриптивное отображение		
	✓ В онтологии и в теории познания	✓ В философии образования	
Положительные ноумены  <i>Нечувственное наглядное представление по отношению к вещи</i>	Истина <i>(в кантовской концептуализации)</i>  <ul style="list-style-type: none"> Философско-мировоззренческий статус познания 	Онтологическая связь между Языком  Мышлением  Бытием	Проблемно в качестве реализации в системе современного российского образования, но в качестве научной проблемы <i>на философском уровне</i> может обозначиться в биективном качестве (*) (*) Проблемность в данном случае указывает на возможность реализации в системе современного российского образования
Отрицательные ноумены  <i>Нечувственное наглядное представление само по себе</i>	Ложь <i>(в кантовской концептуализации)</i>  <ul style="list-style-type: none"> Бессодержательно-формально-логический статус познания 	Онтологическая связь между Мышлением  Внутренней физиологией человека	Позволяет усвоить (А) базовые логические формы <i>в их инструментальном качестве</i> и также позволяет понять (Б) формально-логическую структуру базовых логических законов (!) вне онтологически корректного способа инициализации понятий (!) (!) Является одним из весьма недооценённых способов познания
Положительные феномены  <i>Чувственное наглядное представление по отношению к вещи</i>	Истина <i>(в кантовской концептуализации)</i>  <ul style="list-style-type: none"> Эмпирико-практический статус познания 	Онтологическая связь между Бытием  Чувством	Проблемно в качестве реализации в системе современного российского образования, поскольку с институциональной точки зрения, речь идёт о последовательно-периодическом формировании морально-волевых качеств у обучающихся Утрата идеологической преемственности между средним и высшим звеном об этом ярко свидетельствует
Отрицательные феномены  <i>Чувственное наглядное представление само по себе</i>	Ложь <i>(в кантовской концептуализации)</i>  <ul style="list-style-type: none"> Эмоционально-положительный отклик на всё многообразие предметного мира 	Онтологическая связь между ощущениями и восприятиями с одной стороны (и)  внутренней физиологией человека с другой стороны	Позволяет обучающимся (А) переживать яркий эмоциональный отклик и (Б) получить максимально возможное удовольствие от процесса обучения Отрицательно-феноменальный способ познания будет являться основополагающим образовательным средством в будущем, когда цифровые средства станут основным инструментом учебной деятельности

Понятие организации учебной деятельности обучающихся и самой учебной деятельности по итогам таковой являются идентичными. Сама же по себе онтологическая ситуация дискурсивного взаимодействия между педагогом и обучающимися в содержательном аспекте может задаваться [!] негативно-отрицательным феноменальным опытом *самого педагога*, что означает: в результате учебного процесса [!] будут решаться не столько мировоззренческие задачи самих обучающихся (*стоящих перед ними в процессе обучения*), сколько мировоззренческие задачи *самого педагога*. Проконтролировать это в различных регламентах осуществления образовательной деятельности со стороны контролирующих инстанций, например, внутри какой-то конкретной образовательной

организации составляет проблему, однако последнее с онтологической точки зрения может быть выполнено. В качестве *же* научной проблемы в данной статье постулируется (X) возможность (!) с онтологической точки зрения обозначить в качестве образовательного стандарта (α) положительно-ноуменальный и (β) положительно-феноменальный опыт *самых* обучающихся применительно к дисциплинам социально-гуманитарного цикла. **Первое** (α) возможно, как интеллектуальная традиция с ограниченным количеством участников в институциональной среде современного российского образования, **второе** (β) возможно, как активная работа с молодёжью (*с обучающимися*) в кружках (A) с обязательным привлечением узких специалистов и (B) с вовлечением обучающихся в мероприятия сугубо идеологического характера, такие как посещение братских могил, походы в музеи, в кинотеатры и в филармонии, участие в пеших туристических походах, участие в непродолжительных туристических походах с использованием спортивного оборудования (*велосипеды, лыжи, байдарки и пр.*), а также в данном случае речь идёт о мероприятиях, непосредственным образом связанных с повышением уровня музыкальной культуры (*активное музицирование и исполнение, либо патриотических, либо народных песен*).

Говоря (X) о негативно-отрицательном ноуменальном и (Y) о негативно-отрицательном феноменальном онтологическом опыте [опять *же* используя строго критическую философскую модель И. Канта, отображённую им детально в своих трёх «критиках»] следует констатировать, что последнее составляет онтологическую ситуацию современного российского образования в аспекте организации учебного процесса в высшей школе. Также следует констатировать, что скептическая точка зрения И. Канта в отношении познания вещи-самой-по-себе (*Ding an sich*) (!) в философском аспекте не может быть в полной мере быть разделена, как и большинством обучающихся, так и институализированными в высшей школе методистами, и педагогами. Уместно *даже* ставить философский вопрос о частичном противоречии (x_1) гносеологической концепции И. Канта (x_2) идеологическому воззрению о геополитической и культурологической роли русского народа в мировой истории, что и было предпринято в качестве концепта в марксистко-ленинской философской традиции в СССР. Что может быть тождественно выражено следующим образом: (S) воззрения К. Маркса и Ф. Энгельса относительно истоков (Ks) кантовского скептицизма и (Ki) кантовского идеализма (P) также позволяют осуществить концептуализацию онтологической ситуации учебного процесса в современном российском образовании.

Таким образом последнее вовсе не означает, что используемые нами в статье термины «отрицательный» и «негативный» не указывают на те огромные достижения, которые были предприняты методистами в системе современного российского образования. *Например*, (N) отрицательно-ноуменальный опыт возможен как знакомство с логическими формами классических и неклассических логических систем (!) вне их прикладного применения. *Что, в свою очередь, означает:* последнее возможно в качестве пропедевтической стадии при изучении (!!) абсолютно любого логического материала. Относительно *же* (F) феноменально-негативного опыта следует сказать, что он по своей онтологической структуре будучи деструктивным (*по отношению к онтологическому состоянию психики самих обучающихся*) тем не менее должен подвергаться тщательной концептуализации со стороны

самих обучающихся с использованием различных теорий и терминов. А поскольку его онтологическая специфика как раз и выражается в том, что он *как бы «незаметно»* проникает в человеческое мышление и занимает всё свободное [от деятельности ума] онтологическое место, необходимо в той или иной мере указывать на это на учебных занятиях с использованием различной дескриптивной терминологии. *При этом* в концептуальном виде ($\neg F$) указание на ограничение онтологического и верификационного статуса феноменально-негативного опыта может рассматриваться в качестве общекультурной компетенции, *повторимся*: в дескриптивном плане выразить это в наиболее «удобоваримой» терминологии также не составляет огромного труда.

Исходя из последнего следует сказать, что компетентный подход применительно к дисциплинам социально-гуманитарного спектра не является своего рода «движением» «в архайку», но он позволяет минимизировать сакральный статус высшего образования и указать *тем самым* на возможность дескриптивной передачи знаний от одних поколений к последующим. *Строго говоря*, состоящая из общекультурных компетенций формальная система [оценки знаний обучающихся] также снимает сакральный статус и с личности самого педагога, не позволяя последнему реализовывать в условных рамках учебного процесса негативно-феноменальный опыт как таковой. *Сама-же-по-себе-кантовская-модель представляя из себя скептический и идеалистический взгляд на вещи, позволяет указывать онтологические измерения мышления обучающихся в условиях современных глобальных кризисов.*

При этом трактовка ноуменов [и феноменов в том числе] в их отождествлении с вещью-самой-по-себе [8, 73] неверна, как и неверна та гносеологическая модель, в которой ноумены и феномены [как отдельные способы познания мира] *в их положительности и отрицательности* отображают вещь-саму-по-себе. *Ещё в далёком 1974 г.* Ойзерман Т.И. *вновь* указал, что «ноумен связан почти со всеми значениями «вещи в себе», но отнюдь не с первым из них [6]», однако до сего дня в научном сообществе сохраняется поистине «детский взгляд» на существующую проблему. Усугубляет понимание следующей онтологической ситуации и идеологическое или строго-дизъюнктивное понимание единственно верного способа познания, т.е. положительно-ноуменального без детального анализа его возможности. *Например*, негативный «ноумен представляет собой нечто только мысленное, с материальной же стороны он ничто [9, с. 99]», т.е. логическая форма вне онтологически корректного способа инициализации. Сравни также трактовку: «в практической философии (*этике*) Кант придает большое значение позитивному ноумену, которому присуще уже не эмпирическое созерцание, а созерцание иной формы, нравственное [Там же]». Что тождественным образом может быть отображено в следующем виде: «Предметное содержание нравственных переживаний может быть выражено в следующем выражении: «добродетельный человек непрестанно стремиться к тому, чтобы быть достойным счастья [3, с. 165]» [1, с. 77]».

Для нас же важно замечание Тищенко С.Н. о влиянии ноуменов на развитие нервной системы [9, с. 99] у обучающихся. **Последнее позволяет выдвинуть научную гипотезу о сугубо положительном влиянии (N^-) негативно-ноуменальной ситуации на вовлечение обучающихся в (N^+) положительно-ноуменальную онтологическую ситуацию.** Также подтверждает наше предположение *прелюбопытнейшее* замечание Нарского И.С.: «Ноумен

же в его естественном для Канта «негативном» смысле отрицательно соотносится им именно с чувственностью, когда «под ноуменом мы разумеем вещь, поскольку она не есть объект нашего чувственного [наглядного] созерцания... [2, с. 256]» [5, с. 18]».

Схематично эти идеи в концептуальном виде можно выразить следующим образом:



Последнее представляет из себя не пустое нагромождение схем, а необходимо для более упрощённого отображения в наглядно-образном мышлении *самых* педагогов процесса вовлечения обучающихся в онтологическую ситуацию учебного процесса. *Дополнением является и то, что* неверная трактовка кантовской философии, например: в случае отождествления ($Ns \in Abs.Th.$) ноуменальной онтологической ситуации с абстрактно-логическим мышлением, а ($Fs \in Sen.cog.$) феноменально-гносеологической ситуации с чувственным познанием, реализованным, либо как наглядно-действенное мышление, либо как наглядно-образное мышление, не приводит к пониманию специфики онтологической ситуации в кантовской философии вообще. Вместе с тем, когда **И. Кант оперирует** с последними понятиями применительно к логической и к онтологической возможности расширения гносеологических горизонтов познавательного или верификационного опыта **он имеет в виду (!)** необходимость вовлечения человека в наиболее «чистый» по своей онтологической структуре познавательный опыт.

Логические основы снятия феноменально-негативного опыта с мышления обучающихся способом построения продолжительных абстракций

Для мышления обучающихся феноменально-негативный опыт является мировоззренческой проблемой, которая должна быть решена на стадии изначального их вступления во взрослую жизнь. Реализация этой задачи в ходе учебной деятельности не для

всех обучающихся видится вполне отчётливо, однако же интуитивно последние это чувствуют. Применительно к констатации существующей проблематики современное российское общество, *если мы говорим об усреднённом человеке*, в аспекте констатации онтологического статуса человеческого мышления (*с точки зрения, опять же теоретизирования*) может быть обозначено в качестве конъюнкции $((N^-) \wedge (F^+))$ отрицательно-ноуменального и положительно-феноменального опытов. Несмотря на те кризисы и конфликтные ситуации, которые разворачиваются по всему миру, это относительно *неплохой* показатель, поскольку ноуменально-негативный статус человеческого мышления свидетельствует о *хотя бы* периодическом соблюдении базовых логических законов и об использовании двузначных логик при проведении процедуры верификации. Также можно говорить о наложении последующих знаний *в том числе и из области логики* на обозначенную чуть выше конъюнкцию.

В условиях роста идеологического прессинга по всему миру и, *в частности, со стороны наших недобросовестных экс-партнёров* и в цифровом пространстве в том числе, современные обучающиеся могут находиться в онтологической зоне риска реализации феноменально-негативного опыта. Последнее *также* может быть детерминировано онтологической неподготовленностью мышления современных обучающихся к внешним вызовам, т.е. неспособностью мышления обучающихся обрабатывать большие массивы данных, выходящие за онтологические мощности последнего. *В философской терминологии И. Канта* феноменально-отрицательному опыту не будет противопоставлен никакой другой онтологический опыт. *Иными словами*, феноменально-негативный опыт может спровоцировать таковой, но в большем объёме, что может привести к «падению» социализации обучающихся и вовлечению их в социальные организации с динамическим типом социальной деградации. *К большому сожалению, $(\alpha \rightarrow \beta)$ если* по непонятным причинам возрастут внешние вызовы, *то* мероприятия вовлечения мышления обучающихся в феноменально-положительный опыт, *опять же теоретически руководствуясь онтологическими возможностями современной системы образования в Российской Федерации*, могут оказаться недостаточными для противостояния внешней угрозе со стороны потенциального противника. Поэтому для купирования на ранней стадии возможностей развития феноменально-негативного опыта среди обучающихся следует прибегнуть к формально-логическому материалу, который был сформирован в российской науке за последние годы. *В частности*, педагогам дисциплин социально-гуманитарного цикла следует включить в свои семинарские занятия задания, в рамках которых обучающиеся учились бы оперировать с понятиями, содержащими продолжительные абстракции. *Последнее вовсе не означает, что следует меньше времени уделять таблицам истинности, если таковое возможно в рамках изучаемого курса*, однако феноменально-негативный опыт (!) может купироваться использованием логических отношений между понятиями, состоящими из относительно непродолжительных абстракций. *Но в данном случае* речь идёт о детальной проработке базовых логических операций. Схематично выразим следующее возможное отношение:

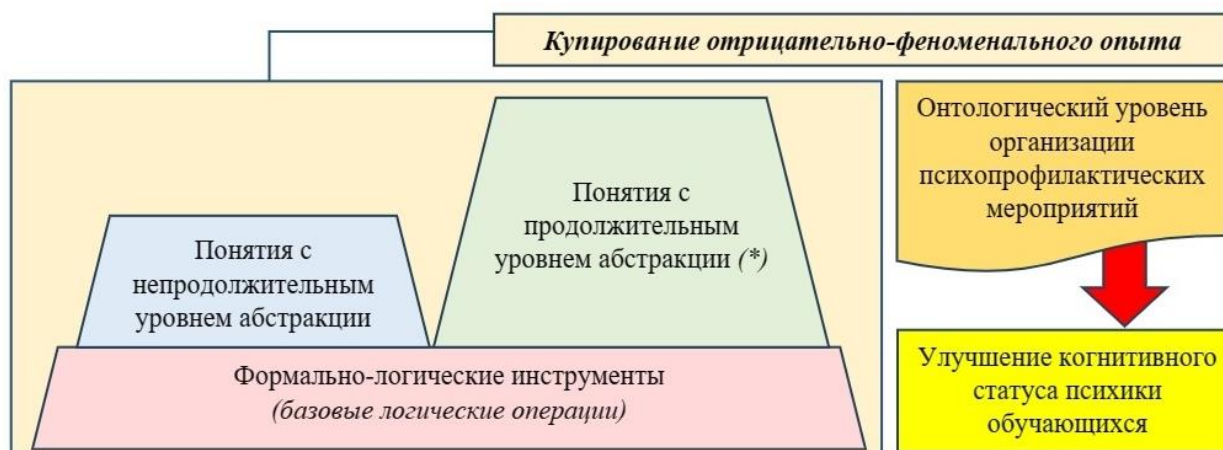

При этом слова и словосочетания «упакованные» уровнем абстракции обучающихся в одно понятие, (А) непротиворечащее онтологическому строю естественного языка и (Б) возможные в качестве последовательной денотации (но не в качестве конъюнкции предикатов с нарушением строя естественного языка и с естественными для речи остановками: паузами, указывающими на перечисление признаков (предикатов) в сложном суждении) позволяют избежать вовлечения в отрицательно-феноменальный опыт как таковой.

Амбивалентный статус ноуменального и феноменального опыта отображения онтологических отношений в аспекте их положительности и отрицательности: с фиксацией всех возможных сильных отношений по таблицам истинности

Для написания данной статьи можно было ограничиться следующей модификацией графической схемы, представленной чуть выше:

Верификатор	1	0
Феномены	+	-
Ноумены	+	-

И соответственно избежать постановки научной проблемы в следующем её онтологическом статусе: **А когда же современный человек начинает оперировать с понятиями возможными в качестве положительных ноуменов?! С позиций усреднённой теории также весьма проблемно обозначить положительно-ноуменальное познание как уже существующее «есть», ведь ему уже предшествовало то, что «выходило» и «не входило» в его онтологические области. Контрадикторное отрицание последнего «наводит» на мысль о том, что кантовская философская рефлексия мистична в своей онтологической основе, чего не следует даже допускать, поскольку И. Кант и скептик, и агностик одновременно. В связи с чем с логической точки зрения попытаемся осуществить возможную концептуализацию положительно-ноуменального опыта в кантовской философской системе:**

Sein	I	II	III	IV
N^+	$(\neg F^+) \wedge (\neg F^-) \wedge (\neg N^-)$	$(N^-) \rightarrow (N^+)$	$\diamond[(N^+) \leftrightarrow ((N^-) \wedge (F^+))]$	$\neg((N^+) \wedge (F^+))$
N^-	$(\neg F^+) \wedge (\neg F^-) \wedge (N^-)$	$\neg((F^+) \vee (F^-)) \rightarrow (N^-)$	$\diamond[(N^-) \leftrightarrow ((\neg F^+) \wedge (N^-))]$	$\neg((N^-) \wedge (F^+))$
F^+	$(\neg N^+) \wedge (\neg N^-) \wedge (F^+)$	$(\neg F^-) \rightarrow (F^+)$	$\diamond[(F^+) \leftrightarrow ((\neg N^+) \wedge (F^+))]$	$\neg((F^+) \wedge (N^+) \wedge (N^-))$
F^-	$(\neg N^+) \wedge (\neg N^-) \wedge (\neg F^+)$	$((\neg N^+) \wedge (\neg N^-)) \rightarrow (F^-)$	$\diamond[(F^-) \leftrightarrow (\neg N^-)]$	$\neg((\neg F^-) \neq (F^-))$

Вне всякого сомнения, с верификационной точки зрения (X) отображения того, что находится на первом плане и (x) того, что находится на заднем (вторичном) фоне [т.е. на онтологической периферии] составляет личный опыт автора данной статьи, что в свою очередь, может составлять «его» логическую ошибку, но это «его» долгий опыт, растянувшийся в рефлексивном плане на долгие годы. Соответственно, последнее ни есть аксиома, но лишь точка зрения на логический (и психофизиологический) детерминизм человеческого мышления как такового.

<i>Sein</i>	<i>Это понятие, как и эта графа указывает на онтологический статус самого мышления. И даже не (α) на «его» есть, а (β) на то, что оно «есть» на самом деле.</i>
<i>I</i>	<i>Сама по себе конъюнкция на отрицание не составляет научную проблему, проблему составляет тот вопрос, почему в этой конъюнкции (x) нечто находится на периферии, а (X) нечто на первом плане.</i>
<i>II</i>	<i>Во второй графе импликация посредством фиксации метода исчисления предикатов в восполненном виде будет конечно же шире (если учесть все возможные варианты), однако представленные отношения видятся в качестве наиболее сильных модусов. // Импликация на феноменально-негативный опыт отрицает ноуменально-негативный опыт как бы на периферии, что, в свою очередь, свидетельствует о достаточно высоком «верификационном» статусе негативных ноуменов, так как (!) именно они выступают в качестве онтологического условия ноуменально-положительного опыта. Т.е. в них есть «зацепка» онтологического отображения бытия. Если бы (A₁) феноменально-негативный опыт «не отрицал» бы их как бы на периферии и (A₂) имел бы хоть какое-то онтологическое измерение (!) уместно бы было говорить о полной отрицательности негативных ноуменов.</i>
<i>III</i>	<i>Третья графа указывает на модальные отношения, и методом исчисления предикатов можно эквивалентировать больше логических отношений, однако сильными видятся представленные</i>
<i>IV</i>	<i>Составляет научную проблему. В данном случае знак «¬» указывает на саму проблемность постановки данной проблемы</i>

Комментарий к таблице

В любом случае в таблице выше речь в основном шла о том, как (γ₁) гносеологические установки связаны (γ₂) с логикой, определяющей познавательную активность и (γ₃) с психофизиологией мышления. Онтологический аспект был частично опущен, как и была опущена вещь-сама-по-себе, поскольку исследование носило сугубо логический и психофизиологический оттенок. Кроме того, в кантовской модели вещь-сама-по-себе, являясь сущим, является непознаваемой, попытка же в кантовской модели концептуализировать её «проблемна». В любом из случаев «выкидывание» «вещи-самой-по-себе» из «гносеологической схемы» не противоречит кантовскому пониманию философии.

Оперирование с понятием «вещь-сама-по-себе» с философской точки зрения не первостепенно, поскольку последняя относится к существу, а не к бытию. Более того, «заметим, что в «Критике практического разума» Кант вообще более часто употребляет термин «ноумен», а не «вещь в себе», поскольку говорится о «вещи в себе» в значении [4, с. 9]». И «иначе говоря, вещь в себе и ноумен – это разные предметы, и вещь в себе свободна от ноуменальности, а ноумен – от соотнесенности с вещью в себе [4, с. 10]».

Краткое отображение отрицательно-ноуменального познания и его психопрофилактического онтологического статуса по отношению к идеологическому давлению в адрес мышления обучающихся

Деструктивную «*понятийную обстановку*» сознания обучающихся можно выявить также и в кантовских терминах, но, *в данном случае, отвлекаясь от сложной терминологии укажем, что термины «деструкция сознания» и «идеологический прессинг» будут являться идентичными. Последнее в том числе будет вызвано отрицательным отношением старшего поколения российских граждан к негативно-ноуменальному опыту, поскольку способ кодирования нервной и сенсорной систем в СССР у обучающихся значительным образом отличался от того способа, который применяется в настоящем в современной системе российского образования. Так, на наш взгляд, кодирование сенсорики и ЦНС в СССР осуществлялось в рамках конъюнкции $(N^+ \wedge F^+)$ ноуменально-положительного и феноменально-положительного опытов, в то время как $(x_1 \in N^+)$ усвоение сложных ноуменов для неподготовленного $(NB:)$ с логической точки зрения мышления не имеет никакого смысла: (поскольку мышление не умеет их самостоятельно выводить) $(\neg(T \vdash N^+))$, а $(x_2 \in F^+)$ усвоение феноменально-положительной онтологической ситуации без (*и вне*) онтологического обоснования с помощью (N^+) положительных ноуменов и (N^-) отрицательных ноуменов (которые в своей сущности «с неизбежностью» трансформируются в положительные $(N^- \vdash N^+)$) продуцирует «деструкцию» личности (низведение познания до уровня познания сущего из органов чувств), которую мы видели «во множестве» в СССР и видим «в не меньшем множестве» сейчас. Тем не менее система высшего российского образования весьма консервативна к философскому мировоззрению, компетентностный подход вполне себя оправдывает, а кодирование мышления обучающихся в современной России осуществляется по качественно иным онтологическим принципам, нежели это было в СССР. Уместно констатировать и то, что зачастую верификационный статус этих принципов даже намного выше, чем в Советском союзе. И в целом динамика неплохая. Кодирование сенсорики и ЦНС у обучающихся в СССР с ноуменальных позиций, как и было описано выше, носило деструктивный характер, что и проявляется в открытом нежелании современной молодёжи фиксировать псевдо-онтологический статус положительно-ноуменального способа познания вне его онтологического обоснования с отрицательно-ноуменальных позиций. (Как правило, старшее поколение не пытается отобразить достижения советской науки и техники с помощью различных негативно-ноуменальных ситуаций (т.е. с использованием различных логических форм) и главное: в большинстве случаев не умеет это делать). Поэтому идеологическая атмосфера, которая «царит» в современной системе российского образования, с философских позиций, вполне положительная по сравнению с идеологическим*

статусом познания в высшей школе в СССР. В заключении же добавим, что «перегрузить» ($N_i^- + N_n^-$) [«+» = «^»] отрицательными ноуменами мышление «практически» невозможно поскольку они не имеют под собой онтологического (т.е. инициализированного) содержания (актуального для мышления обучающихся), [т.е. если их больше положенного: они не усваиваются, но и не вредят], а их психопрофилактический статус по отношению к экзистенциальным ситуациям, в которые современную молодёжь пытаются поместить приверженцы устарелой (с педагогической точки зрения) образовательной модели, огромен.

Вместо заключения: Необходимость отображения онтологического статуса человеческого мышления в классификации онтологического опыта в философской системе И. Канта

Предлагается ввести в качестве научного термина понятие «кантовский квадрат». И указать на все возможные отношения внутри него:

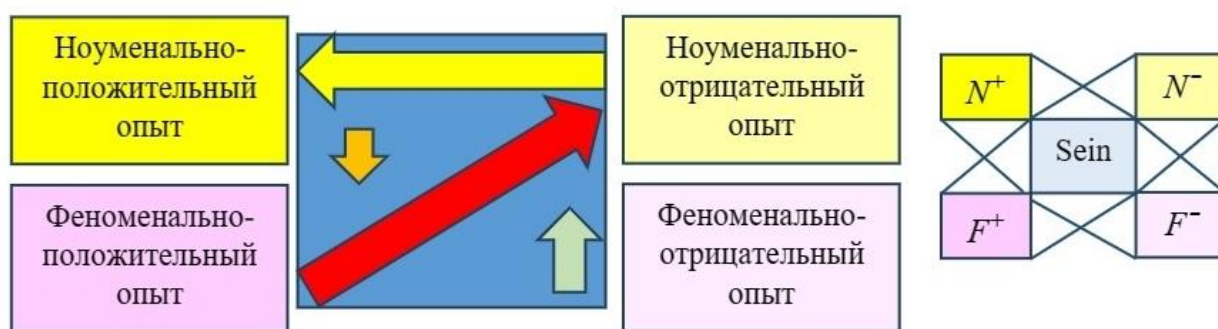

В качестве изначальной концептуализации подойдёт обозначить два основных логических «движения»: первое: от ноуменально-отрицательного к ноуменально-положительному, и второе от ноуменально-положительного к феноменально-положительному. Третьим сразу два: от феноменально-положительного и феноменально-отрицательного к негативно-отрицательному онтологическому опыту. Последнее онтологическое «движение» возможно и как в слабо-дизъюнктивном, так и в сложно-дизъюнктивном качестве. Естественный русский язык позволяет в дескриптивном качестве обозначить онтологический статус мышления обучающихся в кантовской модели по кантовскому квадрату и, несмотря на кажущуюся проблемность подобная концептуализация, как нам видится, возможна и в федеральном государственном образовательном стандарте в Российской Федерации.

Вне всякого сомнения, можно указать и на другие онтологические отношения внутри «кантовского квадрата», однако это выходит за онтологические рамки данной статьи и будет исследовано в дальнейшем.

СПИСОК ЛИТЕРАТУРЫ

1. Борисова О.А., Гришин А.А. Психофизиология цикла бодрствование-сон при остром нарушении мозгового кровообращения в аналепсической прогрессии, обусловленной работой медицинского психолога с эмоциональными состояниями // Многопрофильный стационар. – 2020. – Т. 7 – № 1. – С. 72-82.
2. Кант И. Критика чистого разума / Пер. с нем. Н.О. Лосского с вариантами пер. на рус. и европ. языки. – М.: Наука, 1999. – 655 с.

3. Кант И. Сочинения: в 8-ми томах. Т. 8: статьи, лекции, избранные письма, из рукописного наследия. – М.: ЧОРО, 1994. – 718 с.
4. Нарский И.С. "Вещь в себе" и "ноумен" в "Критике практического разума" // Кантовский сборник: Межвузовский тематический сборник научных трудов. – 1987. – № 1 (12). – С. 3-11.
5. Нарский И.С. О роли "вещи в себе" и "ноумена" в кантовской гносеологии // Вопросы теоретического наследия Иммануила Канта. – 1979. – № 1(4). – С. 15-20.
6. Ойзерман Т.И. Учение Канта о «вещах в себе» и о ноуменах // Вопросы философии. – 1974. – № 4.
7. Сотонин К. Словарь терминов Канта (К трем Критикам). – Казань: Издание книжного магазина М.А. Голубева, 1913. – 89 с.
8. Суарес Р.Д.А., Молина Р.Д.Й. Понятие ноумена в философии познания Канта. Комментарий к тексту "Об основании различения всех предметов вообще на феномены и ноумены" // Инновации и инвестиции. – 2015. – № 10. – С. 73-78.
9. Тищенко С.Н. Позитивный ноумен и деятельность эндокринной системы // Инновационные технологии в современных научных исследованиях: экономические, социальные, философские, политические, правовые, общенаучные тенденции, Новосибирск, 28 марта 2017 г. Часть 2. – Новосибирск: ООО "Академия управления", 2017. – С. 99-101.

REFERENCES

1. Borisova OA., Grishin A.A. Psychophysiology of the wakefulness-sleep cycle in acute cerebrovascular accident in analeptic progression due to the work of a medical psychologist with emotional states // Multidisciplinary hospital. – 2020. – Vol. 7. – No. 1. – Pp. 72-82.
2. Kant I. Critique of Pure Reason / Translated from German by N.O. Lossky with variants translated into Russian and European languages. – М.: Nauka, 1999. – 655 p.
3. Kant I. Works: in 8 volumes. Vol. 8: articles, lectures, selected letters, from the manuscript heritage. – М.: CHORO, 1994. – 718 p.
4. Narsky I.S. "The thing in itself" and "noumenon" in the "Critique of practical reason" // Kant collection: Interuniversity thematic collection of scientific papers. – 1987. – № 1(12). – Pp. 3-11.
5. Narsky I.S. On the role of the "thing in itself" and "noumenon" in Kantian epistemology // Questions of the theoretical legacy of Immanuel Kant. – 1979. – № 1(4). – Pp. 15-20.
6. Oizerman T.I. Kant's teaching about "things in themselves" and about noumens // Questions of Philosophy. – 1974. – No. 4.
7. Sotonin K. Kant's Dictionary of Terms (To three Critics). – Kazan: From the bookstore of M.A. Golubev, 1913. – 89 p.
8. Suarez R.D.A., Molina R.F.J. The concept of Noumenon in Kant's philosophy of cognition. Commentary on the text "On the basis of the distinction of all objects in general into phenomena and noumena" // Innovations and investments. – 2015. – No. 10. – Pp. 73-78.
9. Tishchenko S.N. The positive noumenon and the activity of the endocrine system // Innovative technologies in modern scientific research: economic, social, philosophical, political, legal, general scientific trends, Novosibirsk, March 28, 2017. Volume Part 2. – Novosibirsk: Limited Liability Company "Academy of Management", 2017. – Pp. 99-101.

DOI: 10.58168/BEING2024_56-61

УДК 101.1

ГУМАНИТАРНОЕ НАУЧНОЕ ПОЗНАНИЕ В СОВРЕМЕННОМ МИРЕ
HUMANITIES SCIENTIFIC KNOWLEDGE IN THE MODERN WORLD

Мануковская А.В., аспирантка
ФГБОУ ВО «Воронежский государствен-
ный лесотехнический университет имени
Г. Ф. Морозова», Воронеж, Россия

Manukovskaya A.V., postgraduate student
Voronezh State University of Forestry and
Technologies named after G. F. Morozov,
Voronezh, Russia

Аннотация: человеческое общество прошло долгий путь, накапливая знания об окружающей действительности и постепенно углубляя, и детализируя свою картину мира. На сегодняшний день большую роль в ней играет наука, формируя особую – научную – картину мира. Сама наука не просто выступает одной из форм общественного сознания, но также вырабатывает объективные знания о действительности и занимается их дальнейшей систематизацией.

История развития человечества позволяет говорить о том, что в развитых обществах большой интерес вызывали вопросы изучения человека, его места в мире, взаимоотношения людей. И эти вопросы не потеряли своей актуальности и в настоящее время. Более того, в современных реалиях особую актуальность приобретают тенденции, направленные на сохранение гуманитарных ценностей. В связи с этим гуманитарное научное знание также выходит на первый план. Ведь оно не просто оказывает воздействие на восприятие человека и его жизни в обществе, но и позволяет обнаруживать дополнительные ценностные смыслы.

Abstract: Human society has come a long way, accumulating knowledge about the surrounding reality and gradually deepening and detailing its picture of the world. Today, science plays a major role in it, forming a special – scientific – picture of the world. Science itself not only acts as one of the forms of social consciousness, but also develops objective knowledge about reality and engages in its further systematization.

The history of human development allows us to say that in developed societies questions of studying man, his place in the world, and relationships between people aroused great interest. And these questions have not lost their relevance today. Moreover, in modern realities, trends aimed at preserving humanitarian values are becoming particularly relevant. In this regard, humanitarian scientific knowledge also comes to the fore. After all, it not only has an impact on the perception of a person and his life in society, but also allows one to discover additional value meanings.

Ключевые слова: гуманитарное познание, наука, гуманитарные науки, общество, человек, ценности.

Keywords: humanitarian knowledge, science, humanities, society, person, values.

Роль науки в современном обществе многогранна, однако ее основная функция связана с производством и умножением достоверного знания. Без последней закономерности

окружающего мира не удалось бы зафиксировать и познать. Следующей ступенью после познания является возможность контролировать явления в окружающем мире, а также предсказывать их развитие. Они, в свою очередь, создают предпосылки для общественного развития, так как человек может наиболее полно и эффективно использовать свои знания об окружающем мире и его законах, в том числе социальных.

Если рассматривать функцию науки более детально, можно выделить в ней несколько аспектов, выполняющих роль отдельных функций [3]. В частности:

- 1) мировоззренческая;
- 2) технологическая;
- 3) функция рационализации человеческого поведения и деятельности.

При этом наиболее длительный период существования характерен для *мировоззренческой функции*. В частности, в некотором роде эта функция старше самой науки. Ведь еще до того, как наука оформилась в отдельный вид деятельности, направленный на познание мира, мировоззренческую функцию выполняли мифология и религия. Только после усиления роли науки в жизни общества – в индустриальный период – функция, связанная с формированием картины мира, отошла именно к науке, потеснив религию.

Индустриализация обусловила становление и другой функции науки – *технологической*. Возрастающий объем научных достижений и открытий, их внедрение в технологические процессы обусловили невиданный прежде скачок общественного развития. При этом научные новшества затронули все сферы жизни общества: промышленное и сельскохозяйственное производство, коммуникации, транспорт и т.д. Это привело, в свою очередь, к коренному изменению жизненного уклада огромного количества людей, их мировосприятию, коммуникациям и т.д. Именно научным открытиям обязано человечество созданием так называемой «второй природы», значительному расширению ареала своего обитания, повышению качества жизни и другим аспектам, без которых невозможно представить существование современного общества.

Из первых двух функций вытекает третья, связанная с рационализацией человеческого поведения и деятельности. Сложно недооценить вклад науки во все сферы жизни современного человека. К ним, как ни странно, относятся не только связанные с техническим прогрессом, но и сфера межличностных отношений – социально-гуманитарная. Здесь на первый план выходят социальные науки (психология, социология, культурология и др.) [2].

По мере своего развития система наук становилась все более сложной и разветвленной, в ней зарождались и развивались новые дисциплины. В целом современную систему наук можно разделить на такие подсистемы, как:

- 1) естественные;
- 2) общественные;
- 3) технические.

Однако это деление довольно условно, так как некоторые дисциплины нельзя отнести в полной мере к одной какой-то подсистеме – они находятся на стыке. В частности, техническая эстетика не может в полной мере причисляться ни к техническим, ни к общественным наукам, потому что находится на стыке. И это не единственный пример. Переходное положение между естественными и общественными науками занимает

экономическая география, а между естественными и техническими – бионика. Задача исчерпывающей и точной классификации с этой точки зрения усложняется также тем, что каждая рассматриваемая подсистема наук включает в себя множество еще более мелких подсистем, которые, в свою очередь, не всегда однозначно поддаются классификации [5].

Есть и другие подходы к классификации. В частности, по своему отношению к практике, по характеру задач, на решение которых они направлены, можно выделить науки прикладные и фундаментальные.

Фундаментальные науки направлены на выявление глубинных закономерностей, лежащих в основе естественных и общественных явлений и процессов. Прикладные же науки направлены на практическое применение полученных научных знаний, они всегда имеют под собой предпосылку решения конкретных задач. При этом среди прикладных наук зачастую формируются отдельные узкие направления, нацеленные на решение конкретных задач. Например, в физике металлов есть еще более узкое направление – металловедение. А в физике полупроводников – полупроводниковая технология. В основе прикладных знаний зачастую лежат конкретные практические разработки.

В центре гуманитарных наук находится человек. Они направлены на изучение духовной культуры общества в целом, а также духовного мира индивида в частности. Фокус познания в философии также направлен именно на духовную составляющую в жизни человека, поэтому философские знания, несомненно, являются гуманитарными.

Система гуманитарных наук обширна и многогранна. И каждая из них рассматривает человека и общество под определенным углом, обогащая гуманитарное знание в целом. В частности, психология изучает психическую деятельность человека и аспекты, связанные с ее формированием, развитием и т.д. Социология направлена на изучение человеческого общества, уделяет внимание отдельным группам людей, а не конкретным индивидам. Лингвистика уделяет внимание языкам, то есть только одной культурной плоскости общества. То есть гуманитарные науки, с одной стороны, объединены своим интересом к человеку и обществу. Но, с другой стороны, рассматривают его совершенно уникальным способом и обогащают гуманитарное знание на разных культурных уровнях.

Примечательно, что гуманитарное познание не является застывшим образованием. Культурная жизнь человека – явление динамическое. При этом изменения происходят как на уровне отдельного индивида, так и на уровне общества в целом. При этом развитие зачастую осуществляется через преодоление, внутреннюю трансформацию человека. Личность не просто стихийно движется вперед, она может целенаправленно двигаться от начальной точки (каким человек видит себя в конкретный момент), к конечной точке или промежуточному результату на пути духовного роста (каким человек хочет стать) [5].

Еще одной особенностью гуманитарного знания является то, что оно не ограничивается только познавательным аспектом, но обязательно несет в себе ценностное восприятие. Человек не может полностью абстрагироваться от полученного знания, но всегда пропускает его через призму собственного мировоззрения и убеждений. Более того, в гуманитарном знании большую роль играет способность человека воспринимать и интерпретировать культурные смыслы, переживания и ценности других людей.

Особое значение для философского знания приобретает не просто передача и восприятие смыслов, но их интерпретация. Суть этой особенности заключается в том, что при помощи философии человек не просто получает какое-то новое знание. Большую роль играет именно интерпретация тех или иных контекстов (культурного, исторического и др.) и взгляд исследователя на них через призму собственного опыта. В этой связи философия неотделима от герменевтики, которая сама становится одним из неотъемлемых методов философского познания.

Примечательно, что гуманитарное научное знание не только является ценностью само по себе, но также способствует сохранению других ценностей современного общества. В то же время гуманитарное знание позволяет интерпретировать окружающую действительность, ориентироваться в актуальных процессах, понимать их смысл и встраивать полученный опыт в свою систему ценностей. Поэтому нельзя не отметить, что гуманитарное знание играет важнейшую роль в формировании самосознания человека.

В то же время полученные знания, как мы уже выяснили, формируются в том числе в процессе восприятия каждого конкретного индивида. То есть они в значительной степени подвержены субъективности, а значит существует риск неверной трактовки, подмены ценностей и проч. В таких случаях может возникнуть кризис самоопределения. Причем он проявляется не только на уровне отдельной личности, но и может затрагивать целые социальные слои. Например, в настоящее время отмечается снижение престижа научных знаний, пессимизм по отношению к науке. Исправить ситуацию может актуализация роли науки в обществе, в том числе при помощи университетов. При этом особое внимание должно уделяться не только увеличению престижа науки как социального института, но и повышению качества жизни населения, связанного с образованием и научной деятельностью [4].

Одной из особенностей современного общества можно считать избыток информации в свободном доступе. Мы можем наблюдать совершенно особенную ситуацию, когда проблемой становится не дефицит достоверных знаний, а необходимость интерпретации получаемой информации. В таких условиях способность выделить среди всего потока данных именно достоверные и объективные становится особенно актуальной.

Кроме того, помимо ценной и полезной информации на человека ежедневно обрушивается огромное количество так называемого информационного шума, который отнимает время и может вызывать затруднения в правильной интерпретации полученных данных. Переизбыток информации способен в том числе угнетать культурную самоидентификацию индивида, а также изменять систему ценностей в сравнении с той, которая изначально была свойственна обществу. Все вместе это представляет угрозу для духовного развития личности и снижает роль гуманитарного знания в формировании системы ценностей человека.

В связи с этим большое значение приобретают способы сохранения системы ценностей, создание механизмов культурной преемственности. В качестве способа решения существующей проблемы можно отметить передачу опыта от одного поколения к другому, воспитание. Большую роль в этом процессе играют не только родители, которые будут делиться с подрастающим поколением своим восприятием мира, но и учителя. По мере

взросления люди на определенном этапе обретают способность к самосовершенствованию и пониманию научных ценностей [1].

Гуманитарное знание наделяет человека определенными качествами. Оно не просто позволяет замечать причинно-следственные связи и развивает аналитические способности, но и несет в себе ценностную составляющую. В частности, гуманитарное знание не только помогает формировать картину мира, но и дает возможность строить отношения индивида в обществе с учетом собственных ценностей и мировоззрения. Чем более актуальная и достоверная картина мира складывается у человека, тем успешнее он может избегать ошибок во взаимодействии с окружающей действительностью и принимать наиболее успешные решения. Можно сказать, что гуманитарное знание дает человеку опыт, необходимый для осознанного зрелого поведения и духовного роста, расширения своего кругозора [4].

В свою очередь культурный код общества складывается из преобладающих ценностей индивидов, которые его составляют. То есть гуманитарные ценности общества не являются застывшим формированием – они закрепляются на двух ступенях – на уровне личности и на уровне общества в целом. Они взаимно влияют друг на друга.

На современном этапе развития общества наука и научное знание сами по себе являются неотъемлемыми культурными ценностями. Они позволяют формировать достоверную и непротиворечивую картину мира, а также составляют фундамент мировоззрения. Знания человека о мире в этом случае играют не просто утилитарную роль, но выступают еще и неким духовным ориентиром, позволяют человеку формировать себя как личность, осмыслять свое место в мире, задают вектор ментального развития [3].

Таким образом, научное знание в целом и гуманитарное знание в частности, с одной стороны, сами по себе являются ценностями современного общества. С другой стороны, они позволяют изучать и осмыслять действительность, помогая воспринимать новые гуманитарные ценности. Философия в этом контексте примечательна тем, что позволяет интерпретировать знания человека о мире, формируя при этом новое ценностное знание. Вместе с тем многогранность способов восприятия действительности затрудняет формирование единого взгляда на культуру и общество.

Формирование научного знания происходило постепенно и прошло долгий путь, прежде чем наука окончательно приобрела черты отдельного социального института. При этом научная картина мира не является единственной. Помимо научного знания существуют и другие формы знания, представляющие определенную культурную ценность. Более того, по мере развития человеческой мысли, границы научного и ненаучного постоянно сдвигаются, что позволяет говорить о том, что наука не является чем-то застывшим и искусственным. Напротив, она развивается вместе с обществом подобно живому организму.

Значение гуманитарного научного знания в развитии личности и общества сложно переоценить. При этом большую роль играет преемственность между поколениями, способность человека к самосовершенствованию через изучение и осмысление истории, культурного контекста, а также собственно гуманитарных ценностей. Благодаря научной картине мира, которая формируется в том числе благодаря гуманитарному научному знанию, человек может лучше понять свое место в обществе, свою роль в нем. Кроме того, понимание

закономерностей, лежащих в основе природных и социальных взаимодействий, позволяет человеку не просто объяснять, но и прогнозировать их развитие.

СПИСОК ЛИТЕРАТУРЫ

1. Большая советская энциклопедия. – М.: Советская энциклопедия, 1970. – Т. 18. – 240 с.
2. Наука в России: современное состояние и стратегии возрождения / Отв. ред. Е.В. Семенов и др. – М.: Логос, 2004. – 376 с.
3. Найдыш В.М. Концепции современного естествознания. – Изд. 2-е, перераб. и доп. – М.: Альфа-М; ИНФРА-М, 2004. – 622 с.
4. Рузавин Г.И. Концепции современного естествознания. Учебник для вузов. – М.: ЮНИТИ-ДАНА, 2007. – 287 с.
5. Садохин, А.П. Концепции современного естествознания. – 2-е изд., перераб. и доп. – М.: ЮНИТИ-ДАНА, 2006. – 447 с.

REFERENCES

1. Great Soviet Encyclopedia. – M.: Soviet Encyclopedia, 1970. – V. 18 – 240 p.
2. Science in Russia: current state and revival strategies / Rep. ed. E.V. Semenov et al. – M.: Logos, 2004. – 376 p.
3. Naydysh V.M. Concepts of modern natural science. 2nd edition, revised. and additional. – M.: Alfa-M; INFRA-M, 2004. – 622 p.
4. Ruzavin G.I. Concepts of modern natural science. Textbook for universities. – M.: UNITY-DANA, 2007. – 287 p.
5. Sadokhin, A.P. Concepts of modern natural science, 2nd ed., revised. and additional. – M.: UNITY-DANA, 2006. – 447 p.

DOI: 10.58168/BEING2024_62-65

УДК 140.8

МИРОВОЗРЕНЧЕСКИЕ ПРИЧИНЫ ЭКОЛОГИЧЕСКОГО КРИЗИСА
IDEOLOGICAL CAUSES OF ENVIRONMENTAL CRISIS

Семёнова Е.В., старший преподаватель ФГБОУ ВО «Воронежский государственный лесотехнический университет имени Г.Ф. Морозова», Россия, Воронеж **Semyonova E.V.**, Senior Lecturer, Voronezh State University of Forestry and Technologies named after G.F. Morozov, Russia, Voronezh

Аннотация: в статье представлены этические основы понимания природы в западной культуре, являющиеся одной из причин экологического кризиса.

Abstract: the article presents the ethical basis of the understanding of nature in Western culture, which is one of the reasons of ecological crisis.

Ключевые слова: этика, природа, экология, кризис.

Keywords: ethics, nature, environment, crisis.

Специфика современной экологии в том, что она из чисто биологической науки превратилась в междисциплинарную дисциплину, объединяющую комплекс естественнонаучных и гуманитарных знаний. К проблеме выживания человечества и охраны окружающей среды обращаются не только биологи и экологи, но также географы, геологи, химики, физики, медики, социологи, культурологи, экономисты. Однако большинство работ специалистов-естественников направлено на поиск технических средств, улучшающих среду обитания, а усилия гуманитариев ограничиваются субъективными факторами. И в первом, и во втором случае ведется борьба не с причинами, а с последствиями.

Главной причиной экологического кризиса является безнравственное отношение к природе. Проблемы охраны природы возникают там, где экономическая деятельность не ориентирована нравственно, где экономисты, политики, производственники думают только о том, как получить прибыль, удовлетворить потребность. Человечество веками вырабатывало нравственные нормы, регулирующие отношения между людьми, отношения внутри общества, отношения с государством, но этики, регулирующей отношения человека с землей, животными, Природой в целом, пока еще нет. Нет моральных норм, которые учитывали бы всю сложность и неоднозначность взаимодействия человека с природой. Доказательством чего является непрекращающийся экологический кризис.

Сейчас предпринимаются попытки найти новую концепцию взаимоотношений человека и природы. Сюда относятся идеи коэволюции, человекоразмерности естественнонаучных концепций, теории экологически скорректированной экономики (экологической экономики), естественнонаучные концепции и др. Но все эти концепции прагматичны, т.к. ставят целью сохранение природы ради спасения человечества. Необходимо формирование общей концепции экологической этики и философии, основанной на интеграции человека и природы, гармонизации их отношений, а не на отрыве этих сущностей

друг от друга. Иными словами, необходимо соединение этики и экологии, философии и хозяйственной практики.

Современные западные исследователи уделяют проблеме взаимоотношения этики и экологии существенное внимание. Результатом их усилий можно считать создание философии экологического кризиса, основанной на понимании этических причин современной экологической ситуации в сочетании с философией техники и хозяйства.

Наши соотечественники затрагивают более широкий круг проблем взаимоотношения этики и экологии: общефилософское понимание природы и специфика ее религиозного, православного восприятия, пути формирования экологической культуры на религиозно-нравственной основе и др. Здесь можно отметить труды Р.Г. Апресяна [1], А.С. Панарина [2], Н.Ф. Реймерса [3], В.П. Фетисова [4], В.Н. Шердакова [5] и др.

Попытаемся, используя некоторые выводы этих и других исследователей, представить собственное понимание истинных причин экологического кризиса и гипотетически покажем, где следует искать пути его преодоления.

Точкой отсчета в формировании современного экологического кризиса можно считать промышленный переворот, переход от ручного труда к машинному, повлекший за собой освоение углеводородов как источника энергии. То есть экономическое и социальное развитие западной цивилизации и привело к экологическим проблемам всего человечества. Соответственно, необходимо проследить различные этапы становления западноевропейского отношения к природе. Если прародительницей европейской цивилизации считать античную культуру, то начинать следует с нее. Интересно, что первой формой рационального познания мира в Древней Греции была философия, а первым этапом ее развития была именно натурфилософия, философия природы. Античные философы видели в природе всеобщее начало, первопричину и смысл. В отношениях человека и природы они отдавали первенство природе и считали необходимым познание через созерцание природы. Христианская мораль отказывается от созерцательности в отношении природы, которая уже не считается первопричиной, т.к. была сотворена Богом для человека. Формируется концепция господства над природой, которая получает все большее развитие по мере продвижения технического прогресса. Философы Нового времени четко сформулировали эту позицию. Ф. Бэкон утверждал, что эмпирические знания и философия должны помочь подчинить природу человеку. Р. Декарт считал высшим счастьем человека увеличение его власти над природой. Позднее сформировалось представление, что природа может удовлетворить любую потребность человека, ее сущность только в том, чтобы предоставлять ресурсы. Это утилитарное отношение к природе и даже «экологический нигилизм». Однако глобальный экологический кризис XX в. заставил европейских мыслителей задуматься об изменении отношения человека к природе, появилось даже такое явление, как «экологический детерминизм, стремление растворить человека в природе. Такие крайности, как «экологический нигилизм» и «экологический детерминизм», не помогут в формировании гармоничных взаимодействий человека и природы. Более реалистичной является современная экологическая этика.

В русской философии никогда не было стремления к господству над природой. Главной идеей русской философии является идея преображения. Эта нравственная по своей сути идея

реализуется на двух уровнях – на уровне человека и на уровне природы. В основе идеи преобразования лежит несоответствие сущего и должного, что в переводе на космологическую проблематику означает несоответствие наличного природного бытия его совершенному образу.

Но это не означает насилия над природой ради ее усовершенствования. Гармония человека и природы может быть достигнута в результате их взаимного движения друг к другу, взаимного усовершенствования, связанного с переустройством самого порядка природного бытия.

Идея преобразования пронизывает буквально все слои и уровни русской философии и культуры. С особой силой это проявляется в философии и литературе. Уже в творчестве Д.В. Веневитинова, Ф.И. Тютчева и славянофилов эта идея получает свое первоначальное звучание. Особое значение имеет нравственная философия Ф.М. Достоевского, в которой имеет место острое неприятие смертного начала природы как неистинного и явлено стремление к реализации высших духовных принципов существования человека. Это устремление находит свое достойное продолжение в творчестве Андрея Платонова. Их философские построения наглядно демонстрируют, что отечественные мыслители занимались, прежде всего, нравственными проблемами человека, рассматривая его метафизическую сущность в контексте природно-космических проекций. Поэтому особое значение имеет философия хозяйства, в которой с наибольшей силой проявляется преобразующая деятельность человека.

Философия русского космизма показала, что эти идеи, высказанные первоначально в теоретическом плане, обретают практическое значение. Эти идеи не утопичны, они соответствуют общей эволюционной логике, в которой человек не просто этап и звено, а высший духовный принцип, призванный на то, чтобы осуществить глобальную духовную цель эволюции – одухотворение и преобразование природы.

СПИСОК ЛИТЕРАТУРЫ

1. Апресян Р.Г. Этика и экология / Отв. ред. Р.Г. Апресян. – Великий Новгород: НовМИОН, 2010. – 368 с.
2. Панарин А.С. Православная цивилизация в глобальном мире. – М.: Алгоритм, 2002. – 496 с.
3. Реймерс Н.Ф. Надежды на выживание человечества. Концептуальная экология. – М.: «Россия молодая», 1992. – 365 с.
4. Фетисов В.П. Философия морали: Тоска по русскому аристократизму. – Воронеж, 1995. – 119 с.
5. Шердаков В.Н. Этика и естествознание в эпоху НТР // Идеология, ценности и нравственное формирование личности. – София, 1986.

REFERENCES

1. Apresyan R.G. Ethics and ecology / Rep. ed. R.G. Apresyan. – Veliky Novgorod: NovMION, 2010. – 368 p.
2. Panarin A.S. Orthodox civilization in a global world. – M.: Algorithm, 2002. – 496 p.
3. Reimers N. F. Hopes for the survival of humanity. Conceptual ecology. – M.: “Young Russia”, 1992. – 365 p.
4. Fetisov V.P. Moral philosophy: Longing for Russian aristocracy. – Voronezh, 1995. – 119 p.
5. Sherdakov V. N. Ethics and natural science in the era of scientific and technological revolution // Ideology, values and moral formation of personality. – Sofia, 1986.

ДИАЛЕКТИКА МИРА И ВОЙНЫ DIALECTICS OF PEACE AND WAR

Ксенофонтов В.А., кандидат философских наук, доцент
УО «Военная академия Республики Беларусь», Минск, Беларусь

Ksenofontov V.A., PhD (Philosophy), Associate Professor
Military Academy of the Republic of Belarus, Minsk, Belarus

Аннотация: в условиях глобальной трансформации социального бытия и нарастания системного насилия на суверенные государства возрастает роль понимания диалектики мира и войны. Рассмотрены категории «мир» и «война». Показаны пути достижения мира на основании работы Канта «К вечному миру». Современное состояние международных отношений характеризуется как мировые отношения. В интересах обеспечения национальной безопасности необходимо понимать лестницу эскалации военного конфликта, а также знать основы Общей теории войны А.И. Владимирова. В геополитической борьбе особое значение имеет повышение философской культуры для достижения мировоззренческого суверенитета.

Abstract: In the context of the global transformation of social life and the increase in systemic violence against sovereign states, the role of understanding the dialectic of peace and war is increasing. The categories “peace” and “war” are considered. The ways to achieve peace are shown based on Kant’s work “Towards Eternal Peace”. The current state of international relations is characterized as world war relations. In the interests of ensuring national security, it is necessary to understand the ladder of escalation of a military conflict, as well as to know the basics of the General theory of war by A.I. Vladimirov. In the geopolitical struggle, raising philosophical culture to achieve worldview sovereignty is of particular importance.

Ключевые слова: государство, национальная безопасность, насилие, диалектика, мир, война, мировые отношения, образование, Общая теория войны, мировоззрение.

Keywords: state, national security, violence, dialectics, peace, war, peace-military relations, education, General theory of war, worldview.

В настоящее время происходит глобальная трансформация социального бытия. Явной и закономерной характеристикой современности выступает нарастание военно-силового давления на социальные системы (государства) со стороны мировых центров силы. Множатся опасности (угрозы) военного характера, способные дестабилизировать национальную безопасность суверенных государств. Идет бескомпромиссная борьба за будущее человечества: смыслы, ценности, иерархию, структуру и модель социального бытия. Разрешение существующих межгосударственных противоречий осуществляется с использованием широкого диапазона насильственных средств как не военных, так и военных.

Эти факторы актуализируют необходимость укрепления систем национальной безопасности и их военных составляющих в целях обеспечения мирного развития государств. В условиях нарастания насилия размыты границы между миром и войной как состояниями социума. По нашему убеждению, мы живем в условиях мировоенных отношений. Необходимо разобраться с возможными путями безопасного будущего.

Напомним термины. В военно-политическом словаре под редакцией Д.О. Рогозина находим, что *мир* – это «категория, определяющая жизненные условия сосуществования государств, характер отношений между народами и государствами (коалициями государств), основывающихся на взаимном учете национальных интересов, проведении внешней политики ненасильственными средствами, отсутствии открытых военных столкновений (вооруженной борьбы) и соблюдении взаимных договорных обязательств. В силу ряда объективных и субъективных политических, экономических и других причин мир нередко прерывается войнами» [3, с. 36]. Под *войной* понимается «общественно-политическое явление, связанное с коренной сменой характера отношений между государствами и нациями и переходом противоборствующих сторон от применения невоенных, ненасильственных форм и способов борьбы к прямому применению оружия и других насильственных средств вооруженной борьбы для достижения определенных политических и экономических целей. По своей внутренней сущности война является продолжением политики государства и их правящих элит насильственными средствами» [3, с. 54].

Следовательно, в соответствии с диалектической логикой данные состояния общества (мир – война) являются противоположностями, которые, взаимодействуя между собой, осуществляют взаимопереходы. История человечества подтверждает, что *война является формой бытия социума*, а короткие периоды мира были лишь подготовкой к новой войне.

Можно ли устранить войну из социального развития? Обратимся к творчеству И. Канта, который изложил свой план устранения войн и достижения мира между народами в трактате «К вечному миру», опубликованном в 1795 г. Работа является проектом международного договора «О вечном мире между государствами». Она состоит из преамбулы, за ней следует первый раздел с шестью «предварительными статьями», затем второй раздел с тремя «окончательными статьями», два «дополнения», в том числе «тайная статья» договора о вечном мире, и «приложения».

В первом разделе содержатся прелиминарные (предварительные) статьи договора о вечном мире. Они включают шесть положений:

1. «Ни один мирный договор не должен считаться таковым, если при его заключении тайно сохраняется основа новой войны». Ибо иначе это было бы только перемирие, временное прекращение военных действий, а не мир, который означает окончание всякой вражды и присоединять к которому прилагательное «вечный» есть уже подозрительный плеоназм [7, с. 24].

2. «Ни одно самостоятельное государство (большое или малое, это безразлично) ни по наследству, ни в результате обмена, купли или дарения не должно быть приобретено другим государством». Государство – это общество людей, повелевать и распоряжаться которыми не может никто, кроме его самого [7, с. 25].

3. «Постоянные армии со временем должны полностью исчезнуть». Ибо, будучи постоянно готовы к войне, они непременно угрожают ею другим государствам. Совершенно иное дело – добровольное, периодически проводимое обучение граждан обращению с оружием с целью обезопасить себя и свое отечество от нападения извне [7, с. 26].

4. «Государственные долги не должны использоваться для целей внешней политики». Поиски средств внутри страны или вне ее не внушают подозрений, если это делается для экономических нужд страны (улучшения дорог, устройства новых населенных пунктов, создания запасов на случай неурожайных лет и т.д.) [7, с. 26].

5. «Ни одно государство не должно насильственно вмешиваться в политическое устройство и управление другого государства». Такое вмешательство, следовательно, является дурным примером для других и угрожает автономии всех государств [7, с. 28].

6. «Ни одно государство во время войны с другим не должно прибегать к таким враждебным действиям, которые бы сделали невозможным взаимное доверие в будущем, в мирное время, как, например, засылка тайных убийц, отравителей, нарушение условий капитуляции, подстрекательство к измене в государстве неприятеля и т.д.» [7, с. 28].

Кант пишет о неприемлемых средствах, которые могут быть использованы в мирное время и в ходе войны. При этом, «карательная война между государствами немыслима (поскольку между ними нет отношения начальника и подчиненного. Отсюда следует, что истребительная война, в которой могут быть уничтожены обе стороны, а вместе с ними и всякое право, привела бы к вечному миру лишь на гигантском кладбище человечества» [7, с. 28].

Второй раздел трактата включает три окончательные статьи договора о вечном мире между государствами. В первой статье Кант определяет наилучшую форму государственного устройства: «Гражданское устройство каждого государства должно быть республиканским» [7, с. 30]. Такое устройство, по его мнению, основано на принципах свободы членов общества, гражданского равенства и зависимости всех граждан от единого общего законодательства. В статье утверждается, что исполнительная власть должна быть отделена от законодательной, а право определения целесообразности войны принадлежит гражданам, так как тяготы войны им придется взять на себя. Во второй статье Кант пишет, что отношения между свободными государствами должно быть основано на федерализме, а не всеобщей монархии и мировой республике. В третьей статье, посвященной идее всемирно-гражданского права, утверждается, что в условиях мира в любом государстве с иностранцами должно обращаться как с гостями, а не как с врагами.

Переход к вечному миру, по мысли Канта, будет проявлением приведения жизни народов в соответствие с велением категорического императива, признаком развития их морального сознания. Механизмом перехода к вечному миру должно стать заключение государствами сначала предварительного, а затем окончательного договора о создании союза народов в форме федерации государств, каждое из которых сохраняет свой суверенитет. Переход к вечному миру требует проведения реформ и установления законосообразных отношений между государствами [5, с. 44]. Обратим внимание, что «истинная политика не может сделать шага, не присягнув заранее морали, и, хотя политика сама по себе – трудное искусство, однако соединение ее с моралью вовсе не искусство, так как мораль разрушает узел,

который политика не в состоянии распутать до тех пор, пока они спорят друг с другом. Право человека должно считаться священным, каких бы жертв это ни стоило господствующей власти. ... вся политика обязана преклонить колени перед правом, тогда она может надеяться, что достигнет, хотя и медленно, той ступени, где воссияет надолго» [7, с. 67]. Важную роль в преодолении войны и установлении вечного мира Кант признавал за просвещением и нравственным совершенствованием людей.

Как отмечает профессор С.М. Иншаков, философ видит следующие этапы движения человечества к вечному миру:

формирование гражданского общества государства;

обретение этим гражданским обществом всей полноты власти в государстве (республиканство);

формирование федерации республиканских государств, в которой был бы образован надгосударственный орган, обеспечивающий действенность международного права;

формирование гражданского общества всего человечества, которое по объективной логике развития социальных процессов станет главным субъектом обеспечения мира между народами – и это уже будет вечный мир [6, с. 238].

Подчеркнем, что идея гражданского общества и республиканства была центральной в моделируемом механизме обеспечения вечного мира. И развивая эту теорию, Кант сформулировал концепцию всемирного гражданского общества [6, с. 238]. По мнению Канта, гражданское общество государства формирует правовое государство. Правовые государства объединяются в союз мира. В этом союзе возникает глобальное гражданское общество, которое знаменует обретение человечеством субъектности. И лишь этот субъект способен утвердить в социальной жизни пацифистский императив. Ресурсы человечества будут направлены не на подготовку к войнам и не на взаимное истребление людей, а на обеспечение материального благополучия и счастья всех людей [6, с. 238].

Идея Канта о вечном мире между государствами и людьми основывается на справедливости и равенстве и возможно только в случае, если исходить из принципа свободы каждой личности и государства. Только в случае уважения и признания прав и свобод человека возможно правовое отношение. Если эти условия не будут соблюдаться, то мир окажется в естественном состоянии, где присутствует бесправие и состояние войны. Полагаем, что потенциал наследия Канта не исчерпан и нуждается в современном осмыслении. Убеждены, что наряду с действенным правовым регулированием социального бытия, важнейшим условием мирного развития человечества является морально-нравственное совершенствование людей и формирование философии и идеологии мира, безопасности и справедливости. Такая установка способна удержать мир от возможных военных конфликтов. Реалии таковы, что это пока недостижимо.

В условиях возрастания в международных отношениях различных форм принуждения (насилия) по отношению к суверенным государствам, по нашему мнению, в научном обороте правомерно использовать термин «мировоенные отношения», под которым понимается состояние социального бытия, условия развития государств, характер отношений между народами и государствами (коалициями государств), основывающихся на конфликтном взаимодействии, игнорировании национальных интересов одной из сторон, проведении

внешней политики скрытыми и открытыми насильственными средствами, не переходя порог до прямого военного столкновения (вооруженной борьбы), основывающихся не на силе права, а на праве силы. В силу ряда объективных и субъективных политических, экономических и других причин мировые отношения могут переходить в непосредственное военное насилие. Обратим внимание, что государственными и военными деятелями России разработана современная «лестница эскалации» военного конфликта, которая не имеет законченного характера и включает 17 ступеней: от обострения обстановки до войны с массированным применением ядерного оружия и других видов оружия массового поражения [8, с. 60-65]. Ее понимание политическими и военными управленцами позволит не допустить потери управляемости конфликтом. Важно учитывать еще и смену философии военных конфликтов и парадигмы войны с классической на неклассическую, в которой военная сила не является определяющим фактором ведения насилия [2].

Кроме понимания механизма развития конфликта, трансформации его парадигмы, важнейшим элементом управленческой культуры и условием обеспечения военной безопасности страны является непрерывное прогнозирование международной, военно-политической и стратегической обстановки, а также возможностей развязывания и эскалации конфликта [8]. В противном случае недалек час наступления «гигантского кладбища человечества». Сегодня при определении состояния социальных отношений конфликтующих сторон (стран и коалиций) проблематично выделить «чистое» состояние мира или войны. Закономерно, что в международных отношениях активно используется термины «мировая гибридная война» [1] и «прокси-война» как своеобразный гибрид состояний мира и войны, а точнее состояние мировых отношений.

С учетом фактора возрастания в мире военного насилия важно формировать понимание его сущностного содержания на основании теории войны. Фундаментальной научной работой по теории войны является труд Президента Коллегии военных экспертов России генерал-майора А.И. Владимирова «Основы общей теории войны», изданный им в 2013 году в двух томах, переизданный в 2018 г. уже в трех томах. В 2023 г. ученый А.И. Владимиров издал работу в двух томах «Краткий курс стратегической грамотности для высшего и среднего руководящего состава России «Сим победиши».

В современном геополитическом противоборстве, ведущемся Западом против Союзного государства, изучение указанных трудов имеет существенное как научно-идеологическое, так и практически политическое значение для граждан России, Беларуси и Союзного государства. Это своеобразный фундамент подготовки всех управленческих кадров и важный компонент гуманитарной составляющей при подготовке специалистов.

В целях более широкого охвата читательской аудитории подготовлен и опубликован в сети Интернет Краткий курс в пятидесяти постулатах Общей теории войны [4]. Разделяем позицию генерал-майора А.И. Владимирова, что формирование стратегической грамотности в академических институтах и в учреждениях высшей школы гражданской и военной государственной службы является жизненно важным элементом современного образования.

Обратимся к постулатам Общей теории войны. Они систематизированы по трем блокам: 1. Постулаты общего универсального плана (1–14 п.). 2. Постулаты собственно военного дела (15–30 п.). 3. Постулаты национальной стратегии России (31–50 п.).

По мнению разработчика, постулаты не являются исчерпывающими декларациями заявленных тем, они определяют только их существо, общий вектор, канву и некоторые рамки. Постулаты могут и должны уточняться, расширяться и дополняться общим творчеством экспертного сообщества [4]. Каждый из пятидесяти постулатов Общей теории войны содержит идеи, которые формируют философию обеспечения мира (национальной безопасности). Выделим наиболее значимые для нашего предмета исследования. Безусловно, бытие человечества «определяет историческую и объективную перманентность (непрерывность) войн и развития». Следовательно, «главный мотив, принцип и закон бытия: «Хочешь мира – вой до победы» (4 п.). В насильственном мире только государство способно обеспечить безопасность личности и общества. Поэтому, «государство есть основной институт человеческого социума, призванный и обязанный обеспечить его выживание и развитие через решение задач национального бытия, войны и мира» (5 п.). Новое состояние социального бытия «формируется войной» (6 п.). Современная война является войной смыслов, а ее главная цель – «захват (завоевание) будущего» (7 п.). В противоборстве «объектом и субъектом войны является стратегическая матрица нации» (8 п.), которая «без собственных концептуальных основ существовать не может» (9 п.).

Динамика международной, военно-политической и стратегической обстановки свидетельствует, что «нация всегда должна быть готова вести успешную войну до победы, так как именно эта готовность обеспечивает ей безопасность и историческую вечность» (11 п.). С возрастанием ментальной агрессии со стороны западной цивилизации именно «моральный фактор национального бытия есть духовная основа стратегической матрицы нации и основа непобедимости в войне». Безусловно, «роль морального фактора в современных войнах возрастает и становится решающей, так как согласно законам войны – невозможно победить нацию, которая готова и решила умереть, но не сдаться врагу» (47 п.). Поскольку, война – форма бытия социума, то нация должна быть готова к войне всегда. «Нация может победить только, если она знает и умело использует законы войны и заранее готовит себя к ней. Нация побеждает только тогда, когда у нее есть своя Позиция, Стратегия и Воля к победе» (50 п.). Постулаты собственно военного дела (15–30 п.) отражены в таблице.

№ п/п	Наименование постулата и что он определяет
15	<p>Существо понятий «ВОЙНА» и «МИР».</p> <p>«МИР» – есть способ исполнения ролей субъектами социума, сформированных последней войной. МИР формирует потенциал перемен.</p> <p>«ВОЙНА» – есть способ структуризации, то есть способ перехода к новой модели архитектуры социума (мира) и управления им, способ перераспределения старых и получения (завоевания) новых мест, ролей и статусов субъектов социума (государств).</p>
16	<p>Основные признаки справедливых и несправедливых войн.</p>
17	<p>Существо категории «победа в войне».</p> <p>Войны всегда заканчиваются не миром, а победой одной из сторон и только затем следует заключение мира на условиях победившей стороны, то есть стороны войны сМИРяются с ее итогами. Притом, что в войне не бывает компромиссов, которые возможны только в конфликтах.</p>

18	В войне (как войне смыслов и перманентном состоянии нации) победа не является ее главной целью. Главная цель войны – послевоенный мир на твоих (наших) условиях как победителя и полная реализация основного закона войны – ПРАВА ПОБЕДЫ.
19	Основы диалектики конфликтной природы бытия Человечества и базовых причин войны.
20	Логика развития человечества рождает и питает (обеспечивает) войну как явление бытия социума.
21	Основное содержание войны – организованное насилие. «Война» – есть целенаправленный процесс организованного насилия, осуществляемого одними субъектами социума относительно других субъектов социума в целях изменения в свою пользу основ собственного существования за счет ресурсов и возможностей противной стороны.
22	Общие тенденции диалектики развития военного дела.
23	Средством войны может быть практически все, применение чего ведет к достижению ее целей.
24	Существо понятия «Национальная мобилизация». «Мобилизация» – есть способность нации к предельной концентрации усилий во всех сферах своего бытия, с целью достижения победы в войне и обеспечения собственного выживания и развития.
25	За всеми и любыми проявлениями войны всегда стоит вооруженная сила, как последний и самый весомый аргумент национальной мощи и решительности нации, основа ее дееспособности и гарант суверенитета.
26	Обман как «введение противника в заблуждение» есть естественная часть стратегии войны и ее стиль, важная часть теории, практики и искусства войны и метод ее ведения.
27	Знание – это всегда Сила, Власть и Будущее.
28	Теория войны есть основа военной науки. Военная наука обязана прозревать ткань времен и разведывать будущее.
29	Общая теория войны является философской, методологической и организационной основой Национальной стратегии России как теории, практики и искусства управления государством.
30	Победа в войне складывается трудом и подвигом всей нации. Победу в войне приносят Знание, Вера, Воля и Сила. Побеждают в войне – Искусством.

Таким образом, в условиях хаотизации международных отношений и эскалации насилия важно совершенствовать социальные отношения для достижения безопасного будущего на основании накопленного философского наследия, в том числе Канта. С учетом характеристики современных межгосударственных отношений как мировое военных необходимо глубоко уяснить сущностное содержание современной войны. Труды А.И. Владимирова, по нашему мнению, имеют существенную методологическую базу для обеспечения военной

безопасности как России, так и Беларуси. Постулаты Общей теории войны должны быть органично включены в образовательный процесс в целях подготовки управленцев гражданской и военной сферы. В условиях ментального и концептуального насилия со стороны Запада (во главе с США) важно существенно повысить *уровень философской культуры для обеспечения мировоззренческого суверенитета нации.*

СПИСОК ЛИТЕРАТУРЫ

1. Бартош А.А. Мировая гибридная война. – М.: Горячая линия – Телеком, 2023. – 544 с.
2. Верлуп С.В., Ксенофонтов В.А., Макаров В.М. Военная безопасность: гуманитарный аспект: моногр. / под общ. ред. В.А. Ксенофонтова. – Минск: ВА РБ, 2022. – 248 с.
3. Война и мир в терминах и определениях. Военно-политический словарь / Под общ. ред. Д.О. Рогозина. – М.: Вече, 2011. – 640 с.
4. Владимиров А.И. Краткий курс стратегической грамотности для высшего и среднего руководящего состава России в постулатах общей теории войны. URL: http://www.kadet.ru/lichno/vlad_v/KRATKIY_KURS1.pdf (Дата обращения 05.04.2024).
5. Екадумова И.И. История военно-политической мысли: пособие. – Минск: ВА РБ, 2012. – 121 с.
6. Иншаков С.М. Идеи И. Канта о вечном мире и право международной безопасности // Вестник Московского государственного лингвистического университета. Образование и педагогические науки. – 2021. – Вып. 4 (841). – С. 231–242.
7. Кант И. «К вечному миру». – М.: Моск. рабочий, 1989. – 77 с.
8. Кокошин А.А., Балуевский Ю.Н., Есин В.И., Шляхтуров А.В. Вопросы эскалации и деэскалации кризисных ситуаций, вооруженных конфликтов и войн. – М.: ЛЕНАНД, 2021. – 88 с.

REFERENCES

1. Bartosh A.A. World hybrid war. – M.: Hotline – Telecom, 2023. – 544 p.
2. Verlup S.V. Military security: humanitarian aspect: monograph. – Minsk: VA RB, 2022. – 248 p.
3. War and peace in terms and definitions. Military-Political Dictionary / Under general. ed. D.O. Rogozina. – M.: Veche, 2011. – 640 p.
4. Vladimirov A.I. A short course in strategic literacy for senior and middle management of Russia in the postulates of the general theory of war. URL: http://www.kadet.ru/lichno/vlad_v/KRATKIY_KURS1.pdf (Accessed 05.04.2024).
5. Ekadumova I.I. History of military-political thought: a manual. – Minsk: VA RB, 2012. – 121 p.
6. Inshakov S.M. I. Kant's ideas about eternal peace and the law of international security // Bulletin of the Moscow State Linguistic University. Education and pedagogical sciences. – 2021. – Issue. 4 (841). – pp. 231–242.
7. Kant I. “Towards Eternal Peace”. – M.: Mosk. worker, 1989. – 77 p.
8. Kokoshin A.A. Issues of escalation and deescalation of crisis situations, armed conflicts and wars. – M.: LENAND, 2021. – 88 p.

DOI: 10.58168/BEING2024_74-79

УДК 1:001.92

**МЕТОДИКА ПРОВЕДЕНИЯ МЕЖДИСЦИПЛИНАРНОГО ЗАНЯТИЯ
ПО ФИЛОСОФИИ И ВОЗДУШНО-ДЕСАНТНОЙ ПОДГОТОВКЕ: НОУМЕНАЛЬНОЕ
В ПРИНЯТИИ РЕШЕНИЙ ДЕСАНТНИКОМ ПРИ СОВЕРШЕНИИ ПРЫЖКА**
METHODOLOGY FOR CONDUCTING AN INTERDISCIPLINARY LESSON
ON PHILOSOPHY AND AIRLANDING TRAINING: NOUMENAL IN DECISION MAKING
BY A PARATROOPER WHEN COMMITTING A JUMP

Иванчиков А.В., доцент

Плотников А.К., доцент

Шутов Р.В., кандидат философских наук,
доцент

ФГКВБОУ ВО «Рязанское гвардейское
высшее воздушно-десантное ордена
Суворова дважды Краснознаменное
командное училище имени генерала армии
В.Ф. Маргелова», Рязань, Россия

Ivanchikov A.V., Associate professor

Plotnikov A.K., Associate professor

Shutov R.V., Candidate of Philosophy,
Associate Professor

Ryazan Guards Higher Airborne Order of
Suvorov twice Red Banner Command School
named after Army General V.F. Margelov,
Ryazan, Russia

Аннотация: в деятельности офицера принятие управленческого решения имеет существенное отличие от классических представлений о данном процессе в менеджменте. Помимо своей оперативности управленческое решение командира принципиально связано с категорией ноуменального, разработанной в философии И. Канта. В статье рассматриваются элементы междисциплинарного занятия, посвященного подготовке к прыжку и подготовке десантника с непредвиденными ситуациями.

Abstract: In the activities of an officer, making a management decision has a significant difference from the classical ideas about this process in management. In addition to its efficiency, the commander's management decision is fundamentally connected with the category of noumenal, developed in the philosophy of I. Kant. The article discusses the elements of an interdisciplinary lesson dedicated to preparing for a jump and preparing a paratrooper for unforeseen situations.

Ключевые слова: воздушно-десантная подготовка, философия Канта, ноуменальное, принятие решений десантником

Keywords: airborne training, Kant's philosophy, noumenal, decision-making by a paratrooper

Принятие управленческого решения является одной из важных тем в обучении менеджера. Гражданской специальностью выпускников-десантников является «56.05.04 Управление персоналом». Курсанты нашего училища изучают курс менеджмента, в рамках которого осваивают компоненты принятия управленческого решения. Более того, это знание и навыки нередко обучающиеся военнотружущие осваивают раньше прохождения самого курса менеджмента на практике, в ходе повседневной жизни, выполняя поставленные задачи,

изыскивая для их решения ресурсы. Также курсанты в должности командира отделения или заместителя командира взвода ставят подчиненным задачи и назначают ответственных исполнителей.

Принятие управленческих решений в повседневной жизни через несколько месяцев воинской службы у курсантов не вызывает затруднений, т.к. решения принимаются в отношении типовых ситуаций с небольшими вариациями людских или временных ресурсов. Однако стандартные стадии принятия решения (поиск проблемы, определение путей решения, выбор оптимального решения из имеющихся альтернатив, декларация решения и т.п.) в рамках военной практики нередко «сжимаются» или вообще обходятся в силу требований оперативной обстановки. Так, например, в классическом алгоритме принятия командиром решения (изучение и уяснение полученной задачи, производство расчета времени и ресурсов, оценка обстановки, доклад и утверждение замысла и т.д. [3, с. 37]) в силу целого ряда неопределенностей, а также дефицита времени первые элементы алгоритма проходят в течение считанных секунд.

Помимо действий в бою, где командир отходит от классических стадий принятия решений, существует область, в которой время на принятие решения измеряется долями секунды. Такой областью является принятие решений десантником в ходе совершения прыжка с парашютом. Хотя существует руководство по воздушно-десантной подготовке (ВДП) [4] и десантники прежде совершения прыжка изучают теорию, отрабатывают элементы прыжка на земле, при самом совершении прыжка парашютисты сталкиваются с действительностью, аспекты которой оказываются разнообразнее натренированных в ходе подготовки априорных форм реагирования на неё.

В ходе прохождения ВДП курсанты отрабатывают как штатную последовательность прыжка, так и нештатные (особые) ситуации. Под штатной понимается следующая последовательность: отделение от воздушного транспортного средства; срабатывание стабилизирующей системы, выдергивание звена ручного раскрытия с последующим вытягиванием и раскрытием основного парашюта, снижение без схождения (о них далее), приземление без препятствий, и, наконец, успешное гашение купола без протаскивания по земле.

Отметим здесь, что в большинстве случаев, если десантник точно и вовремя выполняет предписания по совершению прыжка, нештатных ситуаций не возникает. Тем не менее, для повышения безопасности десантирования во время наземной отработки прыжка подробно разбирается целый комплекс нештатных ситуаций, которые могут возникнуть во время совершения прыжка. Согласно п. 310 руководства по воздушно-десантной подготовке к наиболее характерным особым случаям относят:

- зацепление стабилизирующей системы парашюта за тело парашютиста, за выступающие предметы вооружения и снаряжения;
- зависание парашютиста за самолетом (вертолетом);
- схождение парашютистов в воздухе;
- раскачивание при снижении;
- приземление на препятствия;
- непреднамеренное снижение на воду;

– протаскивание после приземления [4, с. 188].

Ограничение на размер статьи не позволяет продемонстрировать методику проведения междисциплинарного занятия на каждом из представленных случаев, поэтому здесь будет разобраны лишь элементы занятия по предотвращению и ликвидации схождения парашютистов в воздухе. Однако, прежде чем перейти к рассмотрению конкретной части занятия, необходимо прояснить понятие ноуменального в принятии решения десантником.

Определяя понятие ноумена Кант пишет: «... под ноуменом мы разумеем объект нечувственного созерцания, то мы допускаем особый способ созерцания, а именно интеллектуальное созерцание, которое, однако, не свойственно нам и даже сама возможность которого не может быть усмотрена нами» [1, с. 308]. Несмотря на априорное знание десантником всех возможных нештатных ситуаций, при совершении прыжка, в силу различных причин, прежде всего связанных с несобранностью и повышенной эмоциональностью, парашютист может совершить ряд ошибочных решений, как своим действием, так и бездействием.

При совершении прыжка важно, чтобы десантник отработал все нештатные ситуации до автоматизма, причем в считанные секунды. Так, если десантник прыгает с высоты 600 метров и стабилизирующая система оказалась захваченной у него между ног или подмышкой, то на одиннадцатой секунде он ударится о землю если не примет правильного решения.

Представленная выше модель принятия решений десантником может быть осознана курсантом благодаря теории познания И. Канта. Все априорные знания и опыт курсанта по предотвращению нештатных ситуаций при встрече с реальностью (совершении прыжка) выступают как ноумены, а чувственность, которая в момент прыжка представляет синтез субъективного и объективного (эмоций и сенсорных данных), не даёт возможности постичь ноуменальное (необходимые в данный момент знания), т.к. его «... не только нельзя применить, но они теряют всякое значение, так как в этом случае нельзя усмотреть даже самое возможность вещей, которые должны соответствовать категориям» [1, с. 308].

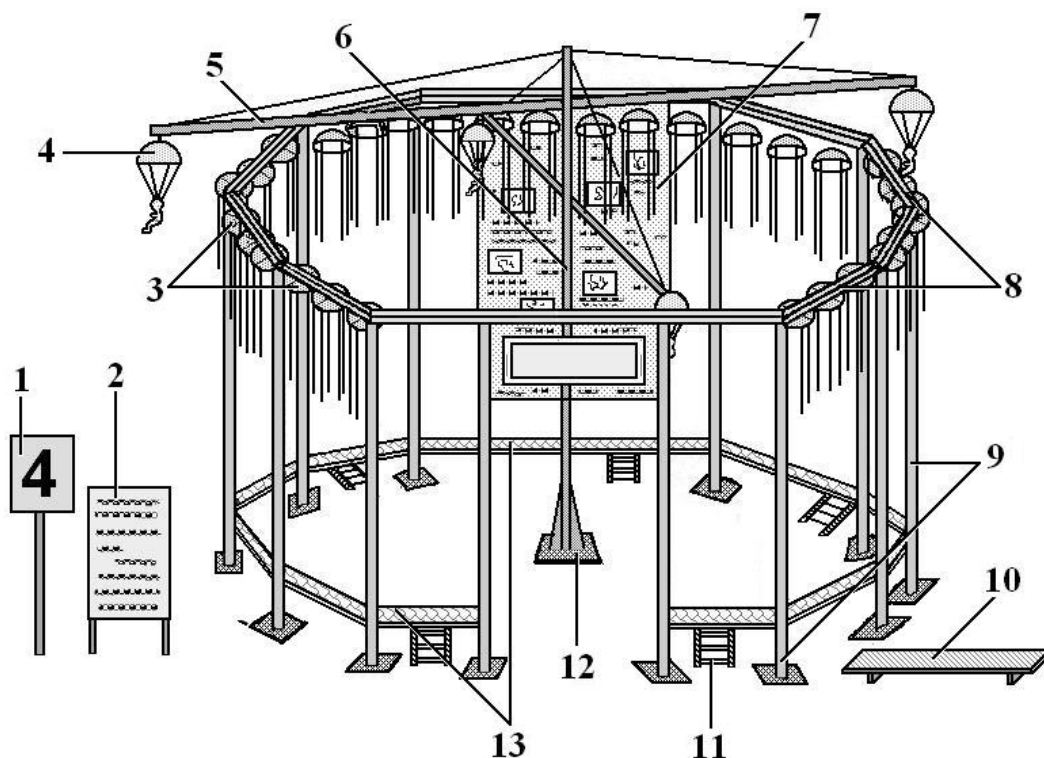

1 – табличка с указанием наименования и номера учебного места; 2 – плакат с указанием порядка организации и проведения занятия на учебном месте; 3 – зонты; 4 – макет парашютиста; 5 – штанга; 6 – вращающаяся стойка; 7 – стенд с перечнем команд и оценочными показателями; 8 – ригельные балки; 9 – опорные балки; 10 – стеллаж для уменьшенных макетов запасных парашютов; 11 – трап; 12 – место руководителя занятия; 13 – скамейки

Рисунок 1. Стапель для подвесных систем

Для избежание нештатной ситуации важны два процесса: правильная оценка парашютистом ситуации в воздухе (определение категории опасности) и своевременная отработка им рефлекторных действий, соответствующих этой ситуации (практическая способность). В комплекс занятий по наземной отработке элементов прыжка с парашютом входят: подготовка десантников на аэродроме (подготовка людских парашютных систем, подгонка снаряжения и крепление оружия, надевание парашютов, проверка парашютистов на контрольных линиях); посадка, размещение и действия десантников в самолете (вертолете); правила отделения десантников от самолета (вертолета); правила раскрытия парашюта; действия десантников в воздухе; действия десантников в особых случаях; правила применения запасного парашюта; действия десантников при приземлении (в том числе на различные препятствия), при гашении купола парашюта, а также при приводнении; сбор парашютов и укладка их в переносные сумки; действия выпускающих из самолетов и вертолетов [4, с. 86].

В состав отработки действий десантников в особых случаях включается доведение до автоматизма действий при различных вариантах схождения. После теоретического изучения

этих вариантов десантники вырабатывают навыки по уходу от схождения на стапелях для подвесных систем (рис. 1).



Рисунок 2. Горизонтальное схождение с зацеплением строп

Схождение представляет собой встречу в воздухе парашютистов, находящихся примерно на одной высоте (горизонтальное схождение) или друг над другом на одной вертикали (вертикальное схождение). В обоих случаях может возникнуть опасность попадания одного парашютиста в купол и стропы другого (рис. 2).

Оказавшись в сложной ситуации, десантник имеет дело с несколькими цепочками причинности (последствий своего решения), между которыми он должен совершить оптимальный с точки зрения снижения риска для собственной жизни и жизни других выбор. «Чего здесь еще не хватает, так это условия применения ... категории причинности, к предметам, а именно [не хватает еще] созерцания, которое там, где оно не дано, делает невозможным применение: категорий для теоретического познания предмета как ноумена...» [2, с. 368].

Десантник, первый заметивший вероятность схождения, обязан оценить обстановку, предупредить об этом другого десантника голосом и указать ему направление скольжения. Скольжение надо применять так, чтобы уходить в разные стороны от оси встречного движения. Возможны случаи, когда один десантник при схождении может оказаться над куполом другого. При таком положении парашют верхнего десантника, попав в зону аэродинамического затенения может сложиться и погаснуть. Чтобы предотвратить это явление, верхний десантник должен немедленно предупредить голосом нижнего о том, чтобы тот глубоким скольжением ускорил свое снижение и отошел в сторону, при этом верхний десантник должен применить скольжение в противоположную сторону. Десантник может не заметить схождения снизу, тем более сверху, может принять неправильное решение на избежание схождения, равно как совершить поспешные, несвоевременные действия.

В ходе наземной отработки элементов прыжка руководитель занятия сначала добивается от десантников быстрого и безошибочного ответа на вопросы о действиях при различных вариантах схождения (вербальное закрепление априорного знания). Ответ

десантника слышит все подразделение. Если в ответе есть неточности, они корректируются руководителем или личным составом. Затем все разобранные варианты доводятся до автоматизма на стапелях, когда руководитель занятия даёт вводную задачу разным десантникам и добивается от них моментальной реакции и точной последовательности действий (закрепление навыков).

Априорные знания о возможных нештатных ситуациях и выработка навыков по их избеганию значительно повышают безопасность для жизни и здоровья парашютиста при совершении прыжка. Десантник почти не думает, реагируя на возникающие нештатные ситуации, элиминируя фазу принятия решений. Говоря образно, его решения уже неоднократно приняты во время наземной отработки. Однако это не освобождает его от необходимости контролировать обстановку, быть собранным и готовым к различным исходам событий.

Формирование подобного «настроя на неизвестное» и является целью междисциплинарного занятия, когда воин-десантник вырабатывает такие необходимые в наше время боевые качества как решительность и храбрость. Естественно, что к преподавателям для проведения такого занятия существуют дополнительные требования: преподаватель философии должен иметь опыт совершения прыжков с парашютом, а преподаватель ВДП – философскую подготовку.

В результате проведения подобных занятий курсанты, во-первых, глубже осмысливают процесс десантирования, придавая ему философский аспект, а во-вторых, на занятиях по философии у курсантов уже не возникает вопросов, зачем в их учебном плане есть «гражданские» дисциплины. Такая интегрированность дисциплин помимо приведенных выше эффектов способствует формированию офицера-десантника, имеющего целостное мировоззрение, способного не только ответственно выполнять свои обязанности, но и воспитывать такой взгляд на военную службу у своих подчиненных.

СПИСОК ЛИТЕРАТУРЫ

1. Кант, И. Сочинения в шести томах [Под общ. ред. В.Ф. Асмуса. А. В. Гулыги, Т.И. Ойзермана]. – М., Мысль, 1964. – Т. 3. – 799 с.
2. Кант, И. Сочинения в шести томах [Под общ. ред. В. Ф. Асмуса. А.В. Гулыги, Т.И. Ойзермана]. – М., Мысль, 1964. – Т. 4. – Ч. 1. – С. 311-501.
3. Стецюк Л.С. Танковые подразделения в бою. – М.: Воениздат, 1961. – 256 с.
4. Руководство по воздушно-десантной подготовке (РВДП-2017). – М., 2017. – 322 с.

REFERENCES

1. Kant, I. Works in six volumes [Under the general. ed. V. F. Asmus. A.V. Gulygi, T.I. Oizerman]. М., “Mysl”, 1964. – Т. 3. – 799 p.
2. Kant, I. Works in six volumes [Under the general. ed. V. F. Asmus. A.V. Gulygi, T.I. Oizerman]. М., “Mysl”, 1964. – Т. 4. – Part 1. – pp. 311-501.
3. Stetsyuk L.S. Tank units in battle. – М.: Voenizdat, 1961. – 256 p.
4. Airborne Training Manual (RVDP-2017). – М., 2017 – 322 p.

DOI: 10.58168/BEING2024_80-84

УДК 37.017

**РОЛЬ КУЛЬТУРОЛОГИЧЕСКОГО ЗНАНИЯ В ФОРМИРОВАНИИ
ПАТРИОТИЧЕСКОГО МИРОВОЗЗРЕНИЯ БУДУЩИХ ОФИЦЕРОВ
THE ROLE OF CULTURAL KNOWLEDGE IN SHAPING THE PATRIOTIC
WORLDVIEW OF FUTURE OFFICERS**

Дзюбко Г.Ю., кандидат педагогических наук, доцент

Софронова Н.В., кандидат педагогических наук,
ФГКВБОУ ВО «Рязанское гвардейское высшее воздушно-десантное ордена Суворова дважды Краснознаменное командное училище имени генерала армии В.Ф. Маргелова» Министерства обороны Российской Федерации, Рязань, Россия

Dzyubko G.Yu., PhD in Education, Associate Professor of Humanitarian and Scientific Department,

Sofronova N.V., PhD in Education, Associate Professor of Humanitarian and Scientific Department,
Ryazan Higher Airborne Command School named after General of the Army V.F. Margelov, Ryazan, Russia

Аннотация: в статье рассматривается проблема формирования патриотизма на основе изучения дисциплины «Культурология», разграничены подходы к формированию гражданственности и патриотизма. Акцент сделан на особенностях подбора дидактического материала и заданий для работы с ним в аспекте формирования патриотического мировоззрения. В статье приведены примеры вопросов, текстов, созданных обучающимися.

Abstract: The article examines the problem of the formation of patriotism based on the study of the discipline "Cultural studies", differentiates approaches to the formation of citizenship and patriotism. The emphasis is placed on the peculiarities of the selection of didactic material and tasks for working with it in the aspect of forming a patriotic worldview. The article provides examples of questions and texts created by students.

Ключевые слова: военнослужащие, гражданское мировоззрение, духовность, культурология, патриотическое мировоззрение.

Keywords: military personnel, civil worldview, spirituality, cultural studies, patriotic worldview.

Проблема воспитания патриотизма является одной из самых важных для общества в целом, для вооруженных сил особенно. Однако подходы к формированию этого феномена сегодня несколько иные. Так, например, в ряде работ разграничиваются понятия «патриотизм» и «гражданственность». «С одной стороны, сущность понятий «патриотизм» и «гражданственность» неразрывно связана с развитием духовности, нравственности и мировоззрения личности, – пишет И.Р. Казарян, – а с другой – эти понятия имеют разные цели, так как патриотическими ценностями являются «родина», «Отечество», а гражданскими – «государство», «общество». По содержанию это разные термины,

следовательно, гражданское и патриотическое воспитание – разные по содержанию процессы, обеспечивающие формирование разных качеств» [1, с. 19].

Если в самом общем смысле гражданское воспитание связано с формированием чувства уважения к государству, то патриотизм – это всегда воспитание любви к Родине, причастности к ее духовному и культурному наследию, гордости за ее достижения. В образовательном процессе, по утверждению И.Р. Казарян, «и соотношение, и развитие компонентов ... непропорционально: так, в гражданском сознании превалирует когнитивный (знаниевый) компонент, а в патриотическом – эмоционально-чувственный» [1, с. 19]. Рассматривая особенности воспитания военнослужащих, Н.Е. Мусинова считает, что формирование патриотизма является частью профессиональной культуры, более того именно «профессионализм офицеров, включающий, кроме военно-специальных умений и навыков, романтизм и героизм во имя спасения народа и Отечества, все теснее переплетается с духовной культурой общества в свете растущих угроз национальной безопасности страны, информационных войн и международного терроризма» [3, с. 30]. Близка данной и позиция Ю.А. Панасенко, анализирующего жизненный мир военнослужащего. По мнению исследователя, жизненный мир определяют не только профессиональные установки, в его основе – аксиологические приоритеты. «При этом духовно-нравственные ценности представляют глубокую взаимосвязь нравственной и профессиональной позиции офицера, а это единство способствует росту авторитета среди подчиненных, дает возможность формировать боеспособный воинский коллектив с устойчивыми горизонтальными связями, создавать здоровую морально-психологическую обстановку в воинском подразделении» [4, с. 33].

Все вышесказанное делает необходимым обращение к анализу достижений культуры как средству формирования патриотизма. Особую роль играет рассмотрение конкретных примеров воинской доблести и чести, произведений искусства и литературы, вопросов охраны культурного наследия. На наш взгляд, такой подход дает возможность, с одной стороны, закрепить исторические знания, поскольку достижения в области культуры вызваны к жизни теми или иными событиями в жизни государства, с другой – сформировать качества, определяющие патриотическое мировоззрение.

Понимание и принятие личностью общенародных культурных ценностей, отождествление себя со своим народом, «стремление прожить свою жизнь в формах культурного бытия народа и диалогическом общении с другими народами и культурами» [2, с. 291] называется культурной идентификацией, и роль изучения культурологии здесь несомненна. У курсантов формируется комплексное представление о культурно-историческом своеобразии России, ее месте в мировой и европейской истории; укрепляется гражданская позиция, основанная на уважении прав и свобод гражданина, закрепленных в Конституции Российской Федерации. Пропаганда культурного многообразия, этнокультурных ценностей, толерантных отношений ведет к укреплению дружбы народов, уважению различных культур и традиций, что является необходимым условием формирования подлинного патриотизма [1, с. 21].

Рамки статьи позволяют остановиться только на некоторых элементах. Мы рассмотрим наиболее важные особенности подбора дидактического материала и формулировки заданий для работы с ним.

В качестве дидактического материала целесообразно использовать как произведения искусства, так и произведения литературы. Продуктивным, на наш взгляд, является обращение не к целым произведениям литературы, а к языковым фрагментам: это позволяет более глубоко проанализировать лингвистические особенности, сделать акценты на концепты, лежащие в основе отрывка, определить позицию автора (имеется в виду точка зрения человека, жившего в том времени, о котором пишет, то есть делается попытка «посмотреть на эпоху» глазами современника).

Задания формулируются таким образом, чтобы курсанту пришлось не только ответить на вопрос по дисциплине, но и сделать обобщающие выводы нравственного характера. Приведем примеры: «Какие высказывания полководца (Суворова А.В., Ушакова Ф.Ф.) актуальны и сегодня?»; «Какие черты личности А.В. Суворова нашли отражение в произведениях искусства?»; «Почему именно А.В. Суворова и Ф.Ф. Ушакова считают основателями национальной военной школы?»; «В каких формах русский человек воплощал свое видение подвига?» и т.п.

При работе с учебным материалом мы стараемся обращать внимание курсантов на то, что разнообразие культур играет важную роль в процессе межкультурного взаимодействия.

Знание выдающихся произведений отечественной культуры, понимание причин их создания и художественно-стилевых особенностей позволит выбирать те из них, которые будут способствовать формированию патриотизма и высоких морально-политических и психологических качеств у всех категорий военнослужащих. При формулировке тем докладов акцент делается на духовной составляющей: «Характеристика произведений искусства, отражающих героизм русского народа и армии в Крымской войне (1853-1856 гг.)». В процессе обсуждения сообщений важно не только выделять наиболее значимые произведения культуры. На этом настаивают и ученые-методисты (Ю.А. Панасенко, С.Н. Лукаш, И.Р. Казарян и др.), и педагоги-практики (Н.В. Гречушкина). Мы акцентируем внимание обучающихся на именах выдающихся личностей эпохи, произведениях искусства различных видов (живописи, музыки, кино). Для методики преподавания дисциплины «Культурология» это традиционно. Однако, выбирая конкретные явления культуры, мы останавливаемся на контексте их создания. Например, триптих П. Корина, посвященный Александру Невскому, был написан в 1942 г., тогда же учрежден орден Александра Невского и снят фильм «Александр Невский» (реж. С. Эйзенштейн), очевидна неслучайность повышенного интереса к образу князя. Размышляя на эту тему, курсанты учатся проводить историко-культурные параллели, сопоставлять идейное содержание произведений, делать обобщающие выводы. Похожий анализ можно осуществить, говоря о художественном фильме А. Ханжонкова «Оборона Севастополя» (1911 г.), рассматривая образы, размещенные Ф. Рубо на панораме «Оборона Севастополя» (Даша Севастопольская, П. Нахимов) и добавленные во время реконструкции в 1953 г. (Н.И. Пирогов, П. Кошка, Ф. Зайка).

Нам представляется важным формулировать задания, требующие написания микротекстов и активизирующие межпредметные связи. Микротексты, созданные

обучающимися, – это не только способ проверки знаний, но и материал для дальнейшего анализа. Вот несколько работ курсантов (стилистика текстов, орфография и пунктуация сохранены).

«Памятники культуры являются данью уважения и воспоминанием о прошлом предков. Уничтожение и осквернение любых памятников, неуважение прошлого ведет к деградации общества. В Киеве нацисты снесли памятник В.И. Ленину, а ведь, если бы в 1918 г. В.И. Ленин не назвал Украинской народной республикой, то, возможно, неизвестно, как называлась страна сегодня» (А.Г., 1 курс).

«В пример можно привести Кенигсбергский замок, веками стоящий в центре одноименного города. Во время боевых действий в 1944 г. там укрылся немецкий гарнизон. Так как толщина стен замка местами достигала нескольких метров, «утюжить» снарядами красноармейцам пришлось несколько недель. Прекрасное произведение искусства, символ города, было снесено до основания. По сей день на месте замка стоит недостроенное порождение советской архитектуры – Дом Советов. Даже жители современного Калининграда жалеют об уничтожении этого прелестного памятника архитектуры» (А.Г., 1 курс).

«Сохранение памятников культуры во время ведения боевых действий очень важно для современного искусства. В пример хочу привести такое событие Великой Отечественной войны, как блокада Ленинграда. Памятник культуры – Петергоф. Это важный исторический объект. Во время блокады Петергоф был разрушен и разграблен. Война уничтожает культурные памятники, делает их безвозвратными. Например, Янтарная комната в Екатерининском дворце на территории Петергофа. Она была кровожадно уничтожена фашистами. Часть ее деталей была угнана в Германию, другая была полностью разрушена» (И.Г., 1 курс).

«Памятники культуры – это история народов. Только они могут рассказать нам, как развивался народ. Именно памятники культуры вырабатывают чувство патриотизма, гордости. Если уничтожить памятники культуры, то мы не будем знать историю. Например, во времена Второй мировой войны немецкие самолеты разбомбили Дрезденскую галерею, хотя необходимости в этом не было, уничтожили историю культуры» (В.М., 1 курс).

«В 2017 г. на территории Украины в г. Хмельницком был уничтожен бульдозером мемориал герою-освободителю, Неизвестному Солдату. Памятник был уничтожен по приказу властей. Сделано это с целью пропаганды ненависти к советскому прошлому и современной России в целом. Наша цель – сохранять все памятники культуры, ибо это память о великом прошлом, память о тех героях, которые отдали жизнь за то, чтобы жили мы» (Г.К., 1 курс).

Таким образом, роль культурологического знания в формировании патриотического мировоззрения будущих офицеров очевидна, на занятиях по дисциплине формируется «понимание патриотического идеала в рамках истории и искусства, основные принципы героизма с точки зрения блага, добра, долга, чести, совести» [5, с. 161].

Обучающиеся глубже понимают истоки любви к родине, лучшие черты русского национального характера, осознают историко-культурную и духовную преемственность поколений.

СПИСОК ЛИТЕРАТУРЫ

1. Казарян И.Р., Петрова И.В. Формирование гражданско-патриотического мировоззрения студенческой молодежи: компетентностный подход // Вестник Бурятского государственного университета. – 2016. – Вып. 6. – С. 18–28.
2. Лукаш С.Н., Шидов А.С. Духовно-нравственное воспитание военнослужащих-контрактников в аспекте формирования российской идентичности // Мир науки, культуры, образования. – 2020. – № 4 (83). – С. 288–290.
3. Мусинова Н.Е. Креативный подход к обучению и воспитанию военнослужащих на занятиях по культурологии // Культура и искусство в современном образовательном пространстве. материалы всероссийской научно-практической конференции. Костромской государственной университет; ответственный редактор Т.В. Луданова, редактор Н.Е. Мусинова. – 2017. – С. 29-39.
4. Панасенко Ю. А. Феноменология «жизненного мира» воинской службы // Изв. Саратовского государственного университета. Нов. сер. Сер. Философия. Психология. Педагогика. – 2019. – Т. 19. – Вып. 1. – С. 30–34.
5. Харьковина В.А., Гречушкина Н.В. Нравственная культура и её выражение в этике военнослужащих // Вопросы студенческой науки. – 2020. – Выпуск №11 (51). – С. 158–162.

REFERENCES

1. Kazaryan I.R., Petrova I.V. Formation of a civil-patriotic worldview of student youth: a competence-based approach // Bulletin of the Buryat State University. - 2016. – Issue 6. – pp. 18-28.
2. Lukash S.N., Shidov A.S. Spiritual and moral education of contract servicemen in the aspect of the formation of Russian identity // The world of science, culture, and education. – 2020. – № 4 (83). – Pp. 288-290.
3. Musinova N.E. A creative approach to the training and upbringing of military personnel in classes in cultural studies // Culture and art in the modern educational space. materials of the All-Russian scientific and practical conference. Kostroma State University; Executive editor T.V. Ludanova, editor N.E. Musinova. – 2017. – pp. 29-39.
4. Panasenko Yu. A. Phenomenology of the "life world" of military service // Izv. Sarat. un-ta. New. ser. Ser. Philosophy. Psychology. Pedagogy. – 2019. – Vol. 19. – issue 1. – pp. 30-34.
5. Kharkina V.A., Grechushkina N.V. Moral culture and its expression in the ethics of military personnel // Questions of student science. - 2020. – Issue No. 11 (51). – pp. 158-162.

DOI: 10.58168/BEING2024_85-89

УДК 37.035.2

**КОЛЛЕКТИВНАЯ ПЕДАГОГИЧЕСКАЯ ДЕЯТЕЛЬНОСТЬ КАК ПОЗНАВАТЕЛЬНО-
РАЗВИВАЮЩАЯ СРЕДА И ВОСПИТАТЕЛЬНОЕ ПРОСТРАНСТВО
ДОПОЛНИТЕЛЬНОГО ОБРАЗОВАНИЯ ДЕТЕЙ**

**COLLECTIVE PEDAGOGICAL ACTIVITY AS A COGNITIVELY-DEVELOPING
ENVIRONMENTAL AND UPBRINGING SPACE ADDITIONAL EDUCATION
OF CHILDREN**

Мамонов М.А., педагог-организатор

Mamonov M.A., teacher-organizer,

Никонова Т.Ю., педагог
дополнительного образования

Nikonova T.Yu., teacher of additional education
Center for the Development of Creativity of
Children and Youth «Sputnik», Voronezh,
Russia

МБУДО Центр развития творчества детей
и юношества «Спутник»

Воронеж, Россия

Аннотация: исходя из научно-дисциплинарной специфики каждого направления дополнительного образования детей и на основе познавательных приоритетов обучающихся, педагогическая деятельность дидактически актуализирована междисциплинарным образовательным статусом творчества и гуманистической целесообразностью личностного развития и профессионального самоопределения воспитанников. В данном контексте к одному из ключевых методологических качеств и условий организации педагогической деятельности следует отнести принцип педагогического сотрудничества, на основе которого выстраивается воспитательно-образовательная траектория взаимодействия среди педагогов, обучающихся и между педагогами и обучающимися (и их семьями). На освещение вышеизложенных педагогических аспектов воспитания и обучения в системе дополнительного образования и направлено представленное в статье размышление.

Abstract: Based on the scientific and disciplinary specifics of each area of additional education for children and based on the cognitive priorities of pupils, pedagogical activity is didactically actualized by the interdisciplinary educational status of creativity and the humanistic expediency of personal development and professional self-determination of pupils. In this context, one of the key methodological qualities and conditions for the organization of pedagogical activity should include the principle of pedagogical cooperation, on the basis of which the educational trajectory of interaction among teachers, pupils and between teachers and pupils (and their families) is built. The reflection presented in the article is aimed at highlighting the above-mentioned pedagogical aspects of education and training in the system of additional education.

Ключевые слова: познавательно-развивающая среда, коллективная педагогическая деятельность, этика, эстетика, воспитание, обучение.

Keywords: cognitively-developing environmental, collective pedagogical activities, ethics, aesthetics, upbringing, training.

В учреждениях дополнительного образования детей воспитательно-образовательный процесс осуществляется в рамках реализации федерального календарного плана воспитательной работы, рабочей программы воспитания и дополнительных общеобразовательных общеразвивающих программ социально-гуманитарной, туристско-краеведческой, физкультурно-спортивной, естественнонаучной, технической и художественной направленностей. Дополнительное компетентностно-гармонизирующее образование подрастающего поколения в полной мере ориентировано на воспитательное пространство между педагогами и обучающимися. Творческий потенциал воспитания и разносторонний, многоуровневый характер развивающего дополнительного обучения обуславливают необходимую педагогическую вариативность и эффективность.

Столетие тому назад Станислав Теофилович Шацкий, анализируя вопросы организации педагогической работы, писал следующее: «В школьном деле я не мыслю одиночных усилий. Учителство должно разбиться на большие и малые группы, взаимно помогающие друг другу» [5, с. 41]. К чему направлен и наш опыт организации и осуществления деятельности «Творческой лаборатории этики и эстетики» МБУДО ЦРТДиЮ «Спутник», которая является открытой философской научно-педагогической платформой между объединениями (направленностями) Центра развития творчества детей и юношества «Спутник» и социально-педагогической общественностью. В подобном педагогическом пространстве познавательной самоактуализации обучающиеся имеют возможность осознать свои когнитивные способности и совершенствовать приобретаемые специальные компетенции через активную творческую и познавательную деятельность посредством диалогического общения, логики созидательного мышления, развития умения аккумулировать интеллектуальный потенциал в индивидуальном специализированном обучении, а также при коллективном участии в конкурсах, акциях, семинарах, проектах, иных мероприятиях с последующей социокультурной преемственностью в повседневной жизнедеятельности. По емкому замечанию отечественного педагога Симона Львовича Соловейчика: «Проблема творческого отношения к жизни – это проблема качества работы» [3, с. 31].

Наряду с этим этические и эстетические аспекты творчества неотъемлемы от содержания познавательного процесса, профессиональной самоактуализации и смысла любого вида деятельности. Известно опытное убеждение теоретика и практика общедоступной народной этико-эстетической социализации Виктора Николаевича Сорока-Росинского о том, что «педагогика – всегда есть, была и будет этической системой» [4, с. 66]. На протяжении учебы для ребят важно в пределах их собственной ценностно-оценочной компетенции научиться осознавать самих себя и понимать окружающий мир, чему способствует опыт приобретения и осмысления философской, этической и эстетической информации. На это же нацелено и гуманитарное освещение проблем и принципов сфер научного знания, которым овладевают воспитанники в процессе обучения и профессиональной ориентации.

Не менее существенна данная познавательная среда, позволяющая творчески мыслить, и для педагогов, которые в своей деятельности актуализируют потенциальные функции общения. Как подчеркивает в своих психолого-педагогических исследованиях Виктор

Абрамович Кан-Калик: «Педагог выступает и как источник информации, и как человек, познающий другого человека или группу людей, и как организатор коллективной деятельности и взаимоотношений» [1, с. 12-13]. Подобное образовательное пространство не только средство и условие, но и гуманитарная цель образовательной деятельности. Аналитическая атмосфера коллективного взаимодействия и интеграции идей и способностей субъектов познания (среди педагогов, среди обучающихся и между ними) сопутствует их самореализации и самоактуализации, что обуславливает познавательную вариативность содержания воспитания и обучения. Это диалогическая среда по взаимообогащению психокогнитивным опытом, знаниями, умениями и компетенциями. В условиях современной информационно-цифровой социокультурной среды подобная дидактическая структура позволяет интегрировать наставников и обучающихся, представителей шефствующих организаций для устойчивой личностной социализации обучающихся и продуктивной реализации комплекса актуальных воспитательных и социально-экономических задач, стоящих перед сферой образования.

Педагогическая деятельность «Творческой лаборатории этики и эстетики» направлена на решение определенного ряда воспитательно-образовательных задач:

- формирование и реализацию воспитательных, образовательных, духовно-нравственных и этико-эстетических основ устойчивого развития личности и общества, изложенных в Федеральном законе от 29 декабря 2012 г. № 273-ФЗ «Об образовании в Российской Федерации» (внесены изменения от 31 июля 2020 г. № 304-ФЗ; от 2 июля 2021 г. № 322-ФЗ);
- актуализацию ценностного значения социально-гуманитарного познания и экологического самосознания;
- сопровождение, развитие и совершенствование познавательных способностей обучающихся на основе педагогики сотрудничества и коллективной творческой деятельности;
- формирование устойчивых этических, эстетических связей между социально-гуманитарным, техническим, художественным, туристско-краеведческим, физкультурно-спортивным и естественнонаучным компонентами воспитательно-образовательного процесса учреждения дополнительного образования детей;
- освещение познавательного потенциала философии и социокультурного назначения социально-гуманитарных наук;
- утверждение нравственного, гуманитарного личностно-ориентированного аспекта социального бытия как основополагающего принципа образовательной структуры и воспитательной траектории содержания обучения;
- социально-педагогическое сопровождение индивидуальной воспитательно-образовательной социализации обучающихся в контексте цифровой экономики и информационно-коммуникационных технологий;
- популяризацию и совершенствование здоровьесберегающих принципов и технологий для жизни и развития личности;
- содействие устойчивой организации и функционированию социокультурно развивающей среды на основе этико-эстетического опыта, традиций и ценностей в пространстве многонациональной культуры народов России и Воронежской области;

- мотивацию гуманитарной, социально-педагогической, экологической и этико-эстетической познавательной активности, направленной на общественное созидание, заботу о природе и сохранение красоты в пространстве городской агломерации, а также в сельской местности;

- профилактику социальной дезадаптации и когнитивного диссонанса личности обучающихся на основе творчества и этико-эстетических методик воспитания и образования.

Для реализации поставленных задач «Творческая лаборатория этики и эстетики» организует и принимает участие в следующих видах воспитательной, образовательной, научно-педагогической деятельности:

- координирование тематических направлений Общероссийского общественно-государственного движения детей и молодежи «Движение первых» в МБУДО ЦРТДиЮ «Спутник»;

- социально-педагогические, культурно-просветительские, физкультурно-оздоровительные мероприятия, акции и конкурсы в пределах непосредственной компетенции (согласно федеральному календарному плану воспитательной работы, программе воспитательной работы Общероссийского общественно-государственного движения детей и молодежи «Движение первых», планам городских и областных мероприятий, плану воспитательной работы и программе воспитания учреждения);

- научно-исследовательская, научно-методическая, проектная деятельность;

- художественные выставки, тематические экскурсии, театрализованные и музыкальные представления, поэтические и творческие встречи и вечера;

- научно-педагогические и философские беседы, круглые столы, лекции, семинары и научно-практические конференции среди обучающихся и педагогов.

Воспитательно-образовательное целеполагание и постановка задач осуществляются через перспективу воспитательно-образовательного процесса в настоящем (на сегодня: конкретное занятие, мероприятие, этап подготовки проекта) и в будущем (на завтра: неделю, месяц, учебный год, весь курс обучения и, в целом, на дальнейшее непрерывное самовоспитание и самообразование на протяжении всей жизни). Исходя из гуманно-личностного общеразвивающего целеполагания в контексте актуализации педагогического процесса в «настоящем времени» как когнитивного качества и ценностного ориентира, для субъекта познания следует типологизация частных познавательно-образовательных задач:

1. личностно-коллективные (психофизиологическая устойчивость, творческая личностно-коллективная самоактуализация);

2. специальные (знания, умения, навыки, компетенции);

3. социализационные (социокультурная и природосообразная творческая адаптация).

Для педагогического процесса «настоящее время» имеет основополагающее значение. Оно аккумулирует в себе как прошлое, так и будущее. Потому междисциплинарное гуманитарное смыслообразование и творческое целеполагание определено важны и необходимы в конкретное время, в котором осуществляется учебно-воспитательный процесс и, главное, происходит личностное становление обучающихся – прообразов людей завтрашнего дня, а также формируется социально-психологическая атмосфера отдельно взятого коллектива – прообраза будущего общества. «Воспитывая отдельную личность, мы

должны думать о воспитании всего коллектива» [2, с. 29], – в этом видел целеполагающую суть воспитания Антон Семенович Макаренко.

Творческое этико-эстетическое переживание конкретного познавательного события в контексте эмоционально насыщенной, положительной атмосферы коллективного педагогического творчества – это значимый, неотъемлемый компонент педагогической деятельности. Общее планирование учебно-воспитательной работы учреждения и конкретный учебно-тематический или календарно-тематический план отдельно взятой дисциплины – это ориентир и опорная дидактическая структура комплексной учебно-воспитательной деятельности. Но они будут эффективными лишь при их включении в «настоящее время» для жизни и дел человека в коллективе и соотнесении с повседневным социокультурным опытом и практикой жизнедеятельности со стороны всех субъектов социально-педагогического, социализирующего пространства.

Коллективная педагогическая деятельность обучающихся и обучающихся, воспитателей и воспитанников способствует их взаимообогащающему психофизиологическому развитию и творческой компетентности. А творческая актуализация полученных компетенций через познавательную активность в совместном педагогическом пространстве стабилизирует потребностно-мотивационную структуру педагогов и обучающихся и формирует устойчивую ценностно-оценочную основу как для текущего индивидуально-личностного состояния, так и для последующей непрерывной социализации.

СПИСОК ЛИТЕРАТУРЫ

1. Кан-Калик В.А. Учителю о педагогическом общении. – М.: Просвещение, 1987. – 190 с.
2. Макаренко А.С. О воспитании. – М.: Политиздат, 1988. – 256 с.
3. Соловейчик С.Л. Воспитание творчеством. – М.: Знание, 1978. – 96 с.
4. Сорока-Росинский В.Н. Педагогические сочинения. – М.: Педагогика, 1991. – 239 с.
5. Шацкий С.Т. Педагогические сочинения: в 2 т. – Т. 2. – М.: Просвещение, 1964. – 476 с.

REFERENCES

1. Kan-Kalik V.A. To the teacher about pedagogical communication. – Moscow: Prosveshchenie, 1987. – 190 p.
2. Makarenko A.S. About education. – Moscow: Politizdat, 1988. – 256 p.
3. Soloveitchik S.L. Education by creativity. – Moscow: Znanie, 1978. – 96 p.
4. Soroka-Rosinsky V.N. Pedagogical works. – Moscow: Pedagogy, 1991. – 239 p.
5. Shatsky S.T. Pedagogical works: in 2 t. – T. 2. – Moscow: Prosveshchenie, 1964. – 476 p.

**К ВОПРОСУ О ВЗАИМОСВЯЗИ ЯЗЫКА, РЕЧИ, СЛОВА, МЫШЛЕНИЯ
И ФОРМИРОВАНИЯ КУЛЬТУРНОГО КОДА**
TO THE QUESTION OF THE RELATIONSHIP OF LANGUAGE, SPEECH, WORD,
THINKING AND FORMATION OF A CULTURAL CODE

Семынина Е.В., преподаватель

Романихин А.Р., студент

ФГБОУ ВО «Воронежский государствен-
ный лесотехнический университет им.
Г.Ф. Морозова», Воронеж, Россия

Semykina E.V., teacher

Romanikhin A.R., student

Voronezh State University of Forestry and
Technologies named after G.F. Morozov,
Voronezh, Russia

Аннотация: в статье рассматривается вопрос формирования языка как словесных образов, языка как объединяющего социальную общность через единую систему смыслообразования. Обозначены идеи Фрейда, Лакана, Якобсона о важности в формировании мышления как психического процесса языка, речи как системообразующих элементов. Освещен вопрос освоения языка через призму лингвистики. Намечена связка «культурная система – культурный код».

Abstract: The article examines the issue of the formation of language as verbal images, language as uniting a social community through a unified system of meaning formation. The ideas of Freud, Lacan, and Jacob about the importance in the formation of thinking as a mental process of language and speech as system-forming elements are outlined. The issue of language acquisition through the prism of linguistics is covered. The connection «cultural system – cultural code» is outlined.

Ключевые слова: речь, язык, формирование мышления, культурный код, структура языкового знания, слово, символ, принципы группового воспитания.

Keywords: speech, language, formation of thinking, cultural code, structure of linguistic knowledge, word, symbol, principles of group education.

Во дни сомнений, во дни тягостных раздумий о судьбах
моей родины, – ты один мне поддержка и опора, о великий,
могучий, правдивый и свободный русский язык! Не будь тебя –
как не впасть в отчаяние при виде всего, что совершается дома?
Но нельзя верить, чтобы такой язык не был дан великому народу!

И.С. Тургенев, XIX век, 1882 г.

Смею предположить, что среди населения нашей страны многие прекрасно знают эту «говорящую фразу», или, по крайней мере, ее короткую версию – Велик и могуч язык русский.

Язык, в самом простом понимании – это средство общения людей в форме слов, система символов. Речь, прежде всего – это психический процесс, связанный с передачей информации, опосредованный языком. Речь – это язык в действии, особая форма общения людей, в процессе которой происходит обмен мыслями, представлениями, чувствами. Речь также тесно связана с другим психическим процессом – мышлением.

Формирование мышления личности во многом зависит от речи. Ж. Лакан говорил: «Речь – колыбель бытия». Одна из самых значимых его формул: с момента рождения ребенок погружается в язык [4].

Через разные виды народного творчества – сказки, мифы, фольклор, на языке символов выражаются внутреннее состояние человека, религиозные и философские идеи, передаются духовные, морально-нравственные ценности разных поколений, формируется мышление человека, национальная культура.

Если опираться на общие представления о структуре языкового знания, можно обратить внимание на мнение философа, лингвиста Ф. де Соссюра, который отмечал, что язык формируется в умах людей как совокупность словесных образов, общих для определенной группы говорящих. Он подчеркивал, что эта совокупность слов и структур представляет собой своеобразный запас знаний, накапливаемый в каждом члене общества, и является грамматической системой, которая виртуально присутствует в умах каждого [7]. Таким образом, внутренняя система языковых структур и механизм порождения речи, частично формируются на основе восприятия внешней речи.

Как отметил В. Кинтч, язык с психологической точки зрения может быть определен как лингвистическая память, содержащая результаты индивидуального коммуникативного опыта каждого человека [3].

В отечественной психологии была высказана аналогичная точка зрения. Можно предположить, что язык как материализация представляет собой сложную и важную систему функциональных нервных образований, организованных иерархически.

Некоторые исследователи говорят о том, что фиксация воздействий касается не только слова, но и всех других элементов языка, и лежит в основе знания языка, которое более точно можно назвать языковой (а не словесной) памятью, или в более специальном смысле – внутренним лексиконом.

Необходимо отметить, что на определенном уровне восприятия происходит интеграция и обобщение информации о мире, поступающей из различных источников. Это означает, что авербальная и вербальная информация объединяются. В отечественной психологии отмечается, что язык и мышление являются производными от предметно-практической познавательной деятельности. Возникает вопрос о том, что означает иметь представление об объекте и знать его.

Для понимания процесса формирования языковой памяти в онтогенезе крайне важно учитывать два типа знаний: знания о материальном мире вещей, которые отражаются в памяти и формируют когнитивную картину мира, и знания о языке. Многие исследователи отмечают, что языковая память развивается параллельно с памятью о вещах и событиях, проходя те же этапы эволюции в сторону все более абстрактных представлений, группируя их в определенные образы и наборы. Таким образом, языковая память включает элементы

чувственной, образной, двигательной и сенсорной памяти, а также более сложные элементы, такие как схемная, функциональная, деятельностьная и процедурная память.

Вероятно, на начальном этапе знакомства с речью дети воспринимают слова, фразы и простейшие высказывания подобно тому, как они воспринимают материальные объекты. Это говорит о том, что у слов есть определенные характеристики – звучание и форма, которые формируют сенсорные следы в развивающемся внутреннем словаре. В то же время, связывание языковых элементов с определенным значением, реальными объектами, вещами, людьми и т.д., способствует установлению связей между объектом и его названием, между ситуацией и типичным для нее высказыванием и т.д. Это обеспечивает возможность замещать объект словом, использовать слово как знак, как замену объекта. Постепенно, в процессе освоения языка, ребенок усваивает все существенные характеристики языковой единицы, включая правила обращения с ней, способы сочетания с другими словами, тактики включения в определенные синтаксические структуры.

Следует обратить внимание на двойственную природу способа сохранения информации – через слова и через невербальные средства. Один уровень знаний формирует «язык разума», представление о мире. Когнитивная модель мира существует в виде концептов, а языковая модель мира – в виде значений языковых знаков, образующих общее семантическое пространство языка.

В психоаналитической теории первостепенная роль языка подчеркивается в статье З. Фрейда «По ту сторону принципа реальности». Ж. Лакан, критикуя традиционную психологию, основанную на позитивистской науке, противопоставляет ей понятие производимого языком и в языке смысла, в том числе и смысла человеческого существования [4].

Развивая эту мысль, Ж. Лакан говорит: «даже свою речь я заимствую у Другого. Моя речь рождена другим, у него я ей научился. Я пользуюсь языком Другого». (Под Другим понимается фигура значимого взрослого).

Интерес к языку, поэзии, поиск истины в речи сближает Лакана с таким философом, как Хайдеггер. «Метафизические рассуждения о бытии и различие между пустой и полной речью – очевидное влияние Хайдеггера на Лакана. В теории пустой и полной речи Лакан опирается на различие, которое Хайдеггер проводит между речью и болтовней. Полная речь наполнена смыслом. Лакан называет ее истинной» [4].

«Субъект конституирован бессознательным», – говорил Фрейд. «Субъект конституирован символическим порядком», – добавляет Лакан. Именно в слове творится истина [4].

Так, среди множества вопросов, которые занимали Р.О. Якобсона, был и такой: «как ребенок научается языку?». Он отмечал: родной язык поначалу воспринимается как иностранный – ребенок не понимает ни слова.

Так, сказать, что речь в психоанализе играет большую роль, значит, ничего не сказать. В психоанализе нет ничего, кроме речи. Даже симптомы, по Фрейду, «слова, захваченные телом» [4].

«Символ порождает мыслящих существ. Именно слово позволяет идентифицировать субъекта. Именно слово – единица символического обмена между людьми» [4].

Проведя небольшое исследование, реализованное в форме эссе на тему «Родительское слово как элемент воспитания», можно обратить внимание на то, что молодые люди в возрасте 17-20 лет прекрасно осознают значимость Слова в формировании личности.

Приведем некоторые цитаты:

1. «То, что ребенок слышит и видит – становится естественной картиной его мира».
2. «Родительское слово – установление границ и правил».
3. «Знаю, что найду в ее словах (мамы) поддержку и помощь».
4. «Родительское слово – основа для установления доверительных отношений».
5. «Каждое слово, сказанное родителями – кирпичик в фундаменте детской психики».

Если говорить об основании конкретной культурной системы, в различных научных и публицистических источниках достаточно часто используется понятие «культурный код». По нашему мнению, данное понятие является неким сосредоточением всех вышеперечисленных явлений – языка, речи, слова, формирующих мышление всей нации.

Так, С.И. Ожегов обозначает код в качестве системы «условных обозначений, сигналов, передающих информацию» [8].

У других авторов можно встретить такие интерпретации данного понятия, как «система условных обозначений или сигналов для передачи (по каналу связи), обработки и хранения различной информации».

Так, В.А. Маслова [5] называет культурным кодом нации – язык, а Н.В. Букина – закодированную в определенной форме информацию, позволяющую идентифицировать культуру, а также «совокупность информационных маркеров, позволяющих человеку адекватно воспринимать и реагировать на происходящие в культуре пространственно-временные процессы... так как по своей сути каждый культурный код – элемент психики человека» [1].

«Культурный код, как правило, соотношения информации с определенными знаками (символами), позволяющее понять преобразование значения в смысл, можно считать элементом ментальности конкретной человеческой общности» [6].

Подытожив все, о чем мы говорили выше, хочется обратить наше внимание на то, насколько важен язык в контексте системообразующих символов, речь как формирующий инструмент, в выкристаллизации менталитета нации, страны, особенно в наше непростое время. Неоспоримо их влияние на «ценности – принципы личного и группового восприятия в социальных ситуациях»; способы, посредством которых через интеллектуальные и аффективные реакции происходит освоение мира; с одной стороны, складывающаяся, а с другой – формирующая культура; те формы поведения, которые будут приемлемы или отвергнуты (поведенческие установки, стереотипы); «социальные представления – мир мнений социальных групп».

Л.С. Выготский в своей книге «Мышление и речь» говорил: «Исследователем, который, желая разрешить проблему мышления и речи, разлагает ее на речь и мышление, происходит совершенно то же, что произошло бы со всяким человеком, который в поисках научного объяснения каких-либо свойств воды, например, почему вода тушит огонь или почему к воде применим закон Архимеда, прибег бы к разложению воды на кислород и водород, как к средству объяснения этих свойств. Он с удивлением узнал бы, что водород сам горит, а

кислород поддерживает горение, и никогда не сумел бы из свойств этих элементов объяснить свойства, присущие целому» [2].

Мы же только добавим к связке «мышление и речь» понятия «культурный код и воспитание». Возможно, для того лишь, чтобы напомнить нашему читателю о важности каждого произносимого им Слова как продукта соединения Мышления и Речи, особенно в присутствии еще неокрепших умов, и ответственности за последствия формирования через Слово культуры, которая будет «законом» для подрастающего поколения.

СПИСОК ЛИТЕРАТУРЫ

1. Букина Н.В. Культурные коды как элемент пространства культуры // Вестн. Чит. гос. ун-та. – 2008. – № 14. – С. 69-73.
2. Выготский Л.С. Мышление и речь. М.: Астрель, 2011. – 414 с.
3. Дейк Т.А. ван, Кинч В. Язык. Познание. Коммуникация. – М.: Прогресс, 1989. – С. 41-67.
4. Мазин В.А. Введение в Лакана / под ред. Л.А. Шаповалов. – М.: Фонд научных исследований «Прагматика культуры», ППП «Типография Наука», 2010. – 212 с.
5. Маслова В.А. Лингвокультурология: учеб. пособие для студентов высш. учеб. заведений. – Москва: Академия, 2001. – 208 с.
6. Меркулова Н.Г. Менталитет – культурный код – язык культуры: к вопросу о корреляции понятий // Регионология. – 2015. – № 2 (91).
7. Соссюр Ф. Курс общей лингвистики / под редакцией Р. О. Шор. – Москва: Издательство Юрайт, 2024. – 303 с.
8. Ожегов С.И. Словарь русского языка: 57 000 слов / под ред. Н.Ю. Шведовой. – М.: Рус. яз., 1989. – С. 228.

REFERENCES

1. Bukina N.V. Cultural codes that are elements of the culture of space // Vestn. Cheat. state Univ. – 2008. – No. 14. – P. 69-73.
2. Vygotsky L.S. Thinking and Speech. – Moscow, Astrel, 2011. – 414 p.
3. Dake T.A. van, W. Kinch. Language. Cognition. Communication. – M.: Progress, 1989. – P. 41-67.
4. Mazin V.A. Introduction to Lacan / ed. L.A. Shapovalov. – Moscow, Foundation for Scientific Research “Pragmatics of Culture”, Private Enterprise “Printing Science”, 2010. – 212 p.
5. Maslova V.A. Linguistic culture: textbook. manual for higher students textbook Establishments. – Moscow: Academy, 2001. – 208 p.
6. Merkulova N.G. Mentality – cultural code – language of culture: on the issue of correlation of concepts // Regionology. – 2015. – No. 2 (91).
7. Saussure F. Course of general linguistics / edited by R. O. Shore. – Moscow: Yurayt Publishing House, 2024. – 303 p.
8. Ozhegov S.I. Dictionary of the Russian language: 57,000 words / ed. N.Yu. Shvedova. – M.: Rus. lang., 1989. – P. 228.

DOI: 10.58168/BEING2024_95-99

УДК 37.02

**ПОТЕНЦИАЛ ИСПОЛЬЗОВАНИЯ БИОГРАФИЧЕСКОГО МЕТОДА В ПРОЦЕССЕ
ФОРМИРОВАНИЯ ДУХОВНО-ПРАВСТВЕННОЙ ЛИЧНОСТИ УЧАЩЕГОСЯ**
THE POTENTIAL OF USING THE BIOGRAPHICAL METHOD IN THE PROCESS
OF FORMING A STUDENT'S SPIRITUAL AND MORAL PERSONALITY

Петряева Т.А., преподаватель

ФГБОУ ВО «Воронежский государственный
лесотехнический университет им.
Г.Ф. Морозова», Воронеж, Россия

Petryaeva T.A., teacher

Voronezh State University of Forestry and
Technologies named after G.F. Morozov,
Voronezh, Russia

Аннотация: в статье автором подробно рассматриваются социальные изменения, оказывающие воздействие на формирование личности, а также на систему образования в целом. В работе раскрываются наиболее важные общественные идеи, которые на протяжении длительного времени оказывали влияние на развитие общества. Данная работа освещает наиболее значимые социальные изменения и вызовы, с которыми сталкивается современное общество. В работе предложены способы, исключая выявленные общественные противоречия через использование биографического метода. Автор раскрывает воспитательный потенциал метода, обращает внимание на педагогические риски и способы их решения.

Abstract: in the article, the author examines in detail the social changes that affect the formation of personality, as well as the education system as a whole. The work reveals the most important social ideas that have influenced the development of society for a long time. This work highlights the most significant social changes and challenges faced by modern society. The paper suggests ways to eliminate the identified social contradictions through the use of the biographical method. The author reveals the educational potential of the method, draws attention to pedagogical risks and ways to solve them.

Ключевые слова: естественные права, личность, нравственность, биографический метод, педагогические риски

Keywords: natural rights, personality, morality, biographical method, pedagogical risks

Анализируя развитие основных социально-политических идей о создании устойчивого общества, становится очевидным, что каждый философ и ученый от Конфуция до Рональда Ингелхарта осознавал, что построение стабильного, устойчивого и постепенно развивающегося общества возможно не только и не столько благодаря механизмам социального контроля, правовых ограничений, но благодаря созданию некой объединяющей благой идеи, которая бы давала людям надежду, перспективу и наполняла повседневность смыслом. Так, в античном мире Платон полагал, что в любом государстве должна быть идея, которая сплотит весь народ, поможет поддержать социальную стабильность на основе общих

интересов и стремлений. В эпоху Нового времени английский мыслитель Джон Локк представил принципиально иную идею – идею неотъемлемых прав и свобод личности, права на частную собственность и свободное распоряжение ею. Он пишет, что «естественная свобода человека заключается в том, что он свободен от какой бы то ни было стоящей выше него власти на земле и не подчиняется воле или законодательной власти другого человека» [1, с. 245]. По мнению Локка, позитивное развитие общества возможно в условиях полной личной свободы человека, его заинтересованности в достижениях собственного труда, где роль государства заключается в том, чтобы оно создало правовую базу, защищающую эти права и свободы. Несколько позже Кондорсе напишет, что «человек должен иметь возможность применить свои способности, располагать своими богатствами, удовлетворить свои потребности с полной свободой. Общий интерес каждого общества, отнюдь не требуя сокращения индивидуального пользования, защищает его, напротив, от нанесения ему ущерба» [2, с. 168]. Либеральные идеи нового времени окажут значительное влияние на развитие мира, поскольку они заставят людей пересмотреть ценность жизни, сменят вектор стремлений и заложат прочный фундамент нравственных ценностей, где жизнь человека великое благо. Однако, казалось бы, незыблемой идее естественных прав человека в начале XX века был нанесен сокрушительный удар чередой мировых войн, фашистской идеологией Муссолини, нацистской Германией. Тем не менее, преодолев страдания, вылечившись от фашизма, мировое сообщество восстановило ценности принципов свободы, личной неприкосновенности, подписав Всеобщую декларацию прав человека в 1948 г. Мир ощутил некий нравственный подъем, стало возможным строить планы на будущее, достигать социального успеха, возникло ощущение, что благодаря личным достижениям и результатам можно построить благополучное общество.

Однако идея личной свободы в последующие десятилетия претерпела некоторые изменения, и вот, личная неприкосновенность, свобода выбора уже не инструмент достижения личного и общественного прогресса, а способ демонстрации своего «Я». По мнению французского философа, одного из ведущих специалистов цифровой цивилизации Эрика Садена, проблема заключается в том, что в последнее десятилетие произошла существенная нравственная коррекция. Внушительный потенциал интернета, доступность информации, упрощенная процедура общения, которые должны бы были развивать человека, расширять его кругозор, воспитывать толерантное отношение друг ко другу, стать заслоном от пропаганды в действительности негативным образом «изменили этос, принципы существования» [3, с. 12], «расслабили» людей, подменили ценности дружбы, конструктивного диалога, любознательности, самореализации желанием продемонстрировать свое тираничное «Я», которое зачастую не знает историю и культуру народов, не обладает прочным запасом духовности и любви к человеку. Саден убежден, что череда народных волнений, межнациональных конфликтов, создание террористических группировок, межличностные конфликты между политическими лидерами, нежелание людей искать компромисс – все это звенья одной цепи [3]. Озвученная ситуация не обошла стороной и наше российское общество, поскольку оно включено в мировое сообщество, является активным участником мировых событий. Понимая в каком опасном положении оказался человек, возникает потребность найти способ сглаживания наметившихся нравственных и общественных проблем. Видим, что

современный человек находится в центре противоречия, когда очевидно, что идея естественных прав и свобод личности не должна отчуждаться, но ее воплощение должно реализовываться личностями, у которых не подменены нравственные эталоны, духовные ценности. На кого возложить ответственность за формирование гармоничной, развитой и духовно насыщенной личности? Как сегодня воспитать достойную, свободную, думающую, признающую ценность жизни личность?

Кажется, что данную миссию будет справедливо возложить на образовательные учреждения. Во-первых, они имеют внушительный запас знаний, воспитательных технологий, понимание насколько важно заложить нравственные основы у подрастающего поколения. Во-вторых, есть понимание, что нельзя упустить новое поколение, от которого зависит наше будущее. Недаром автор текста гимна Российской Федерации, детский писатель С.В. Михалков постоянно напоминал: «Сегодня – дети, завтра – народ». В данной работе будет предложено решение намеченной проблемы в рамках отечественной образовательной системы.

Видится, что использование биографического метода в подобной ситуации может оказывать существенную роль на воспитание и образование школьников. Нельзя забывать, что наша страна взрастила огромное количество ярких, достойных всяческого уважения людей, чьи убеждения и поступки способны самым активным образом влиять на формирование сознания и мировоззрения учащихся. Более того, биографический метод способен показать ценность личности, ее вклад в развитие общества и трансформировать современное тираничное «Я» в «Я» созидательное.

Интересно, что чаще всего, в силу своего юного возраста, начинается поиск формулы, которая разом бы объяснила подростку и смысл его собственного существования, и смысл существования человечества вообще, юноши пытаются найти рецепт, способствующий не только духовному развитию личности, но и успешной социальной жизни, построению карьеры. Однако познание главной жизненной цели, как верно акцентирует внимание А.Н. Леонтьев, «это сложный процесс, требующий высокой социальной и моральной зрелости» [4]. Как правило, в подростковом возрасте этой зрелости воспитанники учебных заведений еще не достигают в силу возрастных и психических особенностей. Поэтому юношам и девушкам крайне важно видеть и знать достойные примеры людей, рассматривать и изучать их жизненный путь, их путь в поисках смысла жизни. Задача же педагога – сделать так, чтобы эти биографии стали близки школьникам, сделать так, чтобы эти примеры стали для них живыми, чтобы они были включены ими в их свой собственный опыт.

Ни у кого не возникает сомнения, что профессия учитель – одна из самых сложных. Именно на плечи учителей ложатся задачи по воспитанию подрастающего поколения, развитию личностных качеств ребенка и передачи знаний, опыта, накопленного обществом. В процессе выполнения данных требований педагог не раз сталкивается с проблемами разного характера. С одной стороны, это могут быть трудности связанные с особенностями содержания предмета, видов учебной деятельности. С другой стороны, возможны риски, касающиеся психологического дискомфорта учащихся. Поэтому одной из важнейших задач учителя является найти варианты избегания или предотвращения подобных ситуаций. Учитель на уроке, по сути, становится творцом педагогического замысла, берет на себя

ответственность за принятие ситуативных педагогических решений, отвечает за регулирование взаимоотношений участников педагогического процесса. Необходимо понимать, что количество педагогических рисков зависит не только от методов, которые использует учитель в своей деятельности, оно зависит и от социальной обстановки, которая способствует разрешению или обострению различных проблемных вопросов. В целом, нестандартный подход к преподаванию, возможность вариативного изучения «острой» темы, усиливает риск.

Как уже было сказано, нетрадиционные методы обучения могут спровоцировать ряд педагогических рисков: от отсутствия дисциплины до создания ситуации психологической опасности. Описанные проблемы особенно ощутимы в преподавании социально-гуманитарных дисциплин, где содержание предметов хранит многочисленные риски для преподавателя:

- 1) сопоставляются различные точки зрения по актуальным и острым проблемам личностного и общественного развития,
- 2) сталкиваются ценностные аспекты эпох, социальных слоев, политических взглядов.

Зачастую предлагаемый для изучения материал априори не имеет однозначных ответов на вопросы. В одном из последних выступлений российский религиовед, социолог, доктор исторических наук Р.А. Силантьев высказал мысль, что наиболее сложные науки - это науки социально-гуманитарные, поскольку задача ученого не только обозначить факт, но и дать своему воспитаннику повод для размышления над этим фактом. В такой ситуации воспитанник начинает теряться в противоречивой информации, сомневаться в полученных знаниях, научных достижениях. Часто учащиеся не могут обосновать и защитить свою точку зрения или просто не имеют таковой, боятся высказать свое мнение и услышать неадекватную реакцию слушателей, одноклассников и наставника. Подобная ситуация возможна при изучении социального материала с использованием биографического метода, о котором рассказывается в работе. Одна из задач педагога в процессе использования биографического метода заключается в том, что необходимо донести до воспитанников понимание многовариантности и неоднозначности судьбы человека и жизни как таковой.

Общественная жизнь представляет непростой процесс взаимодействия множества индивидов. Каждый акт сотрудничества людей друг с другом влияет на ход исторического развития, изменение общественных норм, традиций и моральных норм. В.Е. Логинов писал: «... история - не фатальный, безликий процесс, а сложное и противоречивое явление, в котором участвуют не только большие массы людей, но и отдельные личности, в особенности выдающиеся, накладывающие отпечаток своей яркой и неповторимой индивидуальности на весь ход событий» [5, с. 197].

В представленной работе было показано, насколько сегодня важно не забывать опираться на биографии общественных деятелей.

СПИСОК ЛИТЕРАТУРЫ

1. Кондорсе Ж.А.Н. Эскиз исторической картины прогресса человеческого разума / Пер. И. А. Шапиро. – М., 1936. – 168 с.
2. Логинов В.Е. Роль личности в истории: анализ философских концепций // Метаморфозы истории. – 1997. – № 1. – С. 197.
3. Локк Джон. Два трактата о правлении / Пер. Е. С. Лагутина, Ю. В. Семенова. – М., Челябинск: Социум, 2019. – 245 с.
4. Половозрастные и индивидуально-типологические особенности подростков. URL: http://studopedia.ru/12_133440_polovozrastnie-i-individualno-tipologicheskie-osobennosti-podrostkov.html (Дата обращения 05.04.2016).
5. Саден Э. Тирания Я: конец общего мира / Пер. с фр. А. Захаревич. – СПб.: Издательство Ивана Лимбаха, 2023. – 336 с.

REFERENCES

1. Condorcet J.A.N. Sketch of the historical picture of the progress of the human mind / Trans. by I. A. Shapiro. – M., 1936. – 168 p.
2. Loginov V.E. The role of personality in history: analysis of philosophical concepts // Metamorphoses of history. – 1997. – No. 1. – P. 197.
3. Locke John Two treatises on government / Trans. by E. S. Lagutina, Yu. V. Semenova. – M., Chelyabinsk: Socium, 2019. – 245 p.
4. Age and gender and individual typological characteristics of adolescents. URL: http://studopedia.ru/12_133440_polovozrastnie-i-individualno-tipologicheskie-osobennosti-podrostkov.html.
5. Saden E. The Tyranny of Me: the end of the common world / Transl. from French by A. Zakharevich. – St. Petersburg : Ivan Limbach Publishing House, 2023. – 336 p.

DOI: 10.58168/BEING2024_100-103

УДК 37.02

**ИСТОРИЧЕСКИЙ АФОРИЗМ КАК ПАРЕМИОЛОГИЧЕСКАЯ ЕДИНИЦА
И ДИДАКТИЧЕСКАЯ МЕТОДИКА**
HISTORICAL APHORISM AS A PAREMIOLOGICAL UNIT
AND DIDACTIC METHODOLOGY

Квасов О.Н., доктор исторических наук, заведующий кафедрой социально-гуманитарных наук
ФГБОУ ВО «Воронежский государственный лесотехнический университет им. Г.Ф. Морозова», Воронеж, Россия,

Kvasov O.N., Doctor of Historical Sciences, associate professor, Head of the Department of Social Sciences and Humanities
Voronezh State University of Forestry and Technologies named after G.F. Morozov, Voronezh, Russia

Аннотация: в статье рассматриваются особенности восприятия исторической информации современной молодежью, отмечается возрастающий объем «комиксного» восприятия информации и клипового мышления учащихся. Эти новации требуют адаптации учебного процесса. В педагогической работе предлагается активнее задействовать потенциал многообразных русских паремий. Автор делает вывод о высокой дидактической продуктивности использования исторических афоризмом. Приводятся примеры, отмечаются особенности, характеризуются достоинства этой методики.

Abstract: The article examines peculiarities of the perception of historical information by modern youth, notes the increasing volume of «comic» perception of information and clip-thinking of students. These innovations require adaptation of the educational process. In pedagogical work it is proposed to actively use the potential of diverse Russian paremias. The author concludes about the high didactic productivity of using historical aphorisms. Examples are given, peculiarities are noted, and the advantages of this technique are characterized.

Ключевые слова: русская афористика, паремиологическая единицы, дидактическая методика, историческая афористика, исторический источник.

Keywords: Russian aphoristic, paremiological units, didactic methods, historical aphoristic, historical source.

Современное повышенное внимание к историческому воспитанию и образованию всем понятно и закономерно. Хотя ещё два десятилетия назад отечественные педагоги и историки предупреждали, что нельзя из традиций российской образовательной системы, в том числе высшей, выбрасывать воспитательные аспекты, их никто не услышал. Сейчас мы пытаемся компенсировать ущербные патриотизм и гражданственность молодежи усиленным вниманием к патриотическому воспитанию и ростом учебной нагрузки. На ряду с позитивными изменениями, в тоже время стоит отметить уже произошедшие пагубные последствия «вакуума патриотического и исторического воспитания», что проявляется в

отсутствие у подавляющего большинства учащихся фундаментальных знаний и фактических представлений в вопросах истории и обществознания, в оттоке граждан за рубеж, кризисе традиционной семьи, демографических проблемах и пр. Помимо этого, в значительной мере произошло изменение восприятия информации молодым поколением. Появление так называемого клипового мышления и комиксного восприятия, в значительной мере заставляют менять формат учебного процесса. Как и подобает, содержательно и ёмко суть этой новации сформулировал современный российский философ Ф.И. Гиренок: «Текст должен быть кратким. Я должен иметь возможность прочитать его между остановками в метро. В нём не должно быть ничего лишнего. Это должно быть концептуальное письмо. Текст должен очаровывать и занимать ... Одна метафора может быть дороже многостраничного эссе» [5]. Вполне вероятно, некоторые могут заметить, что ничего оригинального в этом утверждении нет. Однако, массовость, если не сказать глобальность «клиповизации», вытеснение абстрактно-логического мышления и повальные массмедийные формы клиповой подачи информации, требуют относиться к этому процессу как к антропологической новации и современному феномену. Данное сообщение представляет собой попытку сформулировать методику использования исторического источника, а именно афоризма, как дидактической единицы.

Собственно, целый пласт традиционной национальной культуры можно отнести к проявлениям клипового сознания, это паремии, т.е. устойчивые фразеологические единицы, представляющие собой целостное предложение дидактического содержания. К таковым относят пословицы, поговорки, крылатые выражения, афоризмы и пр. Их появление и использование отражает национальные традиции, религиозные обычаи, бытовые и культурные явления, социально-экономические и политические процессы и прочие стороны и особенности общественного развития. Именно поэтому русские паремии, особенно исторической семантики, несут огромный образовательный (дидактический, воспитательный) потенциал. В современных культурных условиях роста клипового восприятия информации значение паремий только возросло.

К особым формам паремий относят исторические афоризмы. Под таковыми понимают многочисленные цитаты на разнообразные темы с участием исторических персонажей или реальных исторических деятелей. Особенностью исторической афористики является обязательная связь персоналий с реальными событиями. Таким образом формируется исторический «хронотоп», объединяющий время, пространство и исторического человека. Сам человек, произнесенной короткой фразой, способен охарактеризовать всю глубину, исторические смысл и содержание действительности. Таким образом, фраза становится, не только «изречением, выражающим в лаконичной форме обобщенную, законченную мысль» [4, с. 85], но и символом исторического события или целого периода.

Для использования исторического афоризма дидактически важным является документальное подтверждение факта речи или оборота, в противном случае афоризм превращается просто в поговорку, крылатую фразу, назидательную сентенцию или иное, но теряя свой научно исторический смысл. Поэтому очень важно сохранять научность цитирования. То есть не использовать искусственные конструкции, недобросовестное цитирование или мифологемы.

Для иллюстрации данной методики предлагается ряд исторических афоризмов, которые, по мнению автора, дидактически точно и символически ярко характеризуют хронотоп российской истории.

Закономерно, традиционно и достаточно обоснованно начинать русскую историю известной цитатой из Повести временных лет. Фразу приписывают представителям чуди, славян, кривичей и веси, обращающимся к руси: «Земля наша велика и обильна, а порядка в ней нет. Приходите княжить и владеть нами» [3, с. 149]. Данная фраза, известным образом, позволяет объединить как естественную теорию происхождения государственности у славян, так и норманнскую её разновидность, по крайней мере отразить их взаимодополняемость и, шире, непротиворечивость. Используя эту фразу, безусловным является необходимость заострить внимание на сложных вопросах этногенеза славян. Однако сама фраза, диалектически верно отмечает созревшие объективные основания древнерусской государственности (экономические) и наличие административно-политических условий. Процесс создания Киевской Руси целесообразно завершить известной фразой, приписываемой той же ПВЛ, приемнику князя Рюрика: «И сел Олег княжить в Киеве, и сказал Олег: «Да будет это мать городам русским» [3, с. 150].

Повесть временных лет содержит очень сильные слова князя Святослава, которые в дальнейшем будут неоднократно и многообразно интерпретированы и перефразированы: «... не посрадим земли Русской, но ляжем здесь костьми, ибо мертвым не ведом позор. Если же победим – позор нам будет» [3, с. 170]. И несмотря на то, что эти слова произнесены в ходе захватнического похода княжеской дружины на Балканы, в российской истории содержательный смысл этой фразы применимо к каждому временному циклу и поколению будет одинаков. Сейчас он звучит и гордо, и для наших противников апокалиптически – «Русские не сдаются!» Таким образом, данная фраза позволяет проиллюстрировать не только историческую взаимосвязь поколений, добавив воспитательный аспект, но и охарактеризовать цивилизационную парадигму России: «... противовес мировому господству какой-либо страны, что будет продемонстрировано в противодействие Pax Britannica, Pax Franciscus, Pax Germanica. Именно, Россия является гарантом многообразия ойкумены» [1, с. 209].

Помимо хронологии событий, цитирования слов правителей, философских и религиозных рассуждений, ПВЛ содержит и фрагментарные ссылки на правовые документы и договорённости. Одной из важнейших правовых норм является запись, датируемая 1097 г. В этом году, итогом съезда в г. Любече шести русских князей рода Рюриковичей, станет известная форма феодального наследования: «каждо да держит отчину свою» [3, с. 248]. Несмотря на лексическую краткость этой фразы, большую семантическую ёмкость её содержания трудно переоценить. Именно эта формула, во-первых, позволяет дать правовое описание вотчинного землевладения, т.е. земельной собственности, передаваемой по наследству и обладающей феодальным иммунитетом, а, во-вторых, охарактеризовать особенности и специфику феодальной раздробленности на Руси, которую большинство историков склонны сводить только к политическому расколу русских княжеств. Поэтому особенно важно дать и начальную часть этой цитаты – «Да отныне объединимся чистосердечно и будем блюсти Русскую землю, и пусть каждый владеет отчиной своей».

Научная критика и полемика относительно субъективности и предвзятости содержания Повести временных лет не отменяют того факта, что само произведение является важнейшим

историческим источником изучения древней и средневековой истории Руси, а по сему её использование как источника исторической афористики вполне научно обосновано.

Помимо древних текстов, тем более целесообразно использовать цитирование известных исторических деятелей, речь которых документально подтверждена, образна и символична, а её факт не вызывает научных споров. Одной из наиболее часто цитируемых фраз стали известные слова премьер министра П.А. Столыпина, произнесенные им в беседе с журналистом саратовской газеты «Волга» Николаем Гарвеем 1 (14) октября 1909 г.: «Дружная, общая, основанная на взаимном доверии работа – вот девиз для нас всех, русских. Дайте Государству двадцать лет покоя, внутреннего и внешнего, и вы не узнаете нынешней России!» [2, с. 489]. Слова яркие и образные настолько, что их, наряду с не менее известным «не запугаете!», многократно цитировали в разных обстоятельствах. Эта фраза позволяет очертить не только перспективы развивающейся России начала XX века и идущей столыпинской аграрной реформы, но и потенциал российской цивилизации, ее горизонты. Печально, что эти слова выдающегося премьера за более чем 100 лет не стали пророческими, но рискуют превратиться в проклятушие. Об этом со студентами также есть смысл порассуждать.

Образные афоризмы древней Руси остаются в памяти, символическом и, что не менее важно, теоретическом представлении учащихся. Цитирование исторических деятелей ещё более востребовано потому, что оно формирует в сознании учащихся ещё и образ ярких личностей, на которые можно равняться, с которых можно писать свою судьбу. Таким образом, историческая афористика в современных условиях педагогического процесса может стать востребованным и, главное, очень продуктивным методом изучения истории России.

СПИСОК ЛИТЕРАТУРЫ

1. Квасов О.Н. Парадигма российской истории // Духовно-нравственное образование и патриотическое воспитание: традиции и перспективы: материалы Всероссийской научно-практической конференции. – Воронеж, ФГБОУ ВО «ВГЛУ». 2023. – 215 с.
2. П.А. Столыпин. Грани таланта политика. – М.: РОССПЭН, 2006. – 623 с.
3. Повесть временных лет. – Изд. 2-е, испр. и доп. – СПб.: Наука, 1999. – 667 с.
4. Русова Н.Ю. От аллегории до ямба. Терминологический словарь-тезаурус по литературоведению. – М., Флинта, Наука, 2004. – 304 с.
5. Interview with contemporary siberian philosopher Fyodor Girenok // Slovo: journal. – London, 2014. – № 2. – Pp. 2-7.

REFERENCES

1. Kvasov O.N. Paradigm of Russian history // Spiritual and moral education and patriotic education: traditions and prospects: materials of the All-Russian Scientific and practical conference. – Voronezh: Voronezh State Forest Engineering University named after V.I. G. F. Morozova, 2023. – 215 p.
2. P.A. Stolypin. The facets of a politician's talent. – M.: ROSSPAN, 2006. – 623 p.
3. A tale of bygone years. – 2nd edition, ispr. and add. – St. Petersburg: Nauka, 1999. – 667 p.
4. Rusova N.Yu. From allegory to iambic. Terminological dictionary-thesaurus on literary studies. – M., Flint, Nauka, 2004. – 304 p.
5. Interview with contemporary siberian philosopher Fyodor Girenok // Slovo: journal. – London, 2014. – № 2. – Pp. 2-7.

**РАБОЧИЙ ЛИСТ КАК СОВРЕМЕННЫЙ МЕТОД
В ОБРАЗОВАТЕЛЬНОМ ПРОЦЕССЕ**
WORKSHEET AS A MODERN METHOD IN THE EDUCATIONAL PROCESS

Цуканова Н.Ю., преподаватель СПО
ФГБОУ ВО «Воронежский государствен-
ный лесотехнический университет им.
Г.Ф. Морозова», Воронеж, Россия

Tsukanova N.Y., teacher of vocational education
Voronezh State University of Forestry and
Technologies named after G.F. Morozov,
Voronezh, Russia

Аннотация: рабочий лист в педагогике – это специально разработанный набор инструкций, заданий, упражнений или задач, предназначенный для использования в учебном процессе с целью активизации учебной деятельности учащихся. Рабочие листы могут быть использованы педагогами для организации самостоятельной работы школьников, структурирования учебного материала, проверки знаний, развития критического мышления и самостоятельности учащихся. Они помогают учащимся систематизировать и углубить знания, а также развивать умения и навыки в различных областях знаний.

Abstract: A worksheet in pedagogy is a specially designed set of instructions, tasks, exercises or tasks intended for use in the educational process in order to enhance the learning activities of students. Worksheets can be used by teachers to organize independent work of schoolchildren, structure educational material, test knowledge, develop critical thinking and independence of students. They help students systematize and deepen their knowledge, as well as develop skills in various fields of knowledge.

Ключевые слова: рабочий лист, педагогический метод, структура, систематизация, активное обучение.

Keywords: worksheet, pedagogical method, structure, systematization, active learning.

Обучение студентов использованию различных видов источников информации является одной из главных задач любого образовательного учреждения. Занятия должны быть интересными и содержательными для учеников с разным уровнем образовательных способностей. Метод рабочего листа является одним из наиболее эффективных способов организации учебного процесса. Рабочий лист – это новый педагогический метод, который активно используется в современном образовании. Он представляет собой определенную систему упражнений, которые выполняются учащимися в течение занятия с преподавателем или самостоятельно, а также задания в рабочем листе могут предполагать групповое выполнение.

Главной задачей рабочего листа является преподнесение информации обучающимся в структурированном определенным образом виде для того, чтобы они могли систематизировать материал и закрепить свои умения и навыки. Рабочий лист может включать

разноуровневые упражнения. Восходящая степень сложности заданий очень важна. Она позволяет дифференцировать процесс обучения, предлагая выбрать каждому учащемуся те упражнения, которые соответствуют его способностям и данному уровню познания темы.

Надо отметить, что данный метод имеет ряд преимуществ. Он дает импульс обучающимся к активной работе, к самостоятельному выполнению заданий. Также рабочий лист помогает и преподавателям эффективнее оценивать уровень и качество усвоения материала.

Рабочий лист является действенным, результативным, многофункциональным, многоцелевым методом, который позволяет студентам гораздо эффективнее усваивать информацию, развивать творческие способности и самоконтроль. Кроме того, этот метод положительно сказывается на мотивации обучающихся. Стремясь выполнить все задания, они стремятся к самосовершенствованию.

Актуальность применения данного метода не вызывает сомнений, потому что при правильном конструировании рабочий лист позволяет организовать не просто один из этапов занятия, а все занятие в целом. Рассмотрим некоторые аспекты актуальности и новизны.

Во-первых, рабочий лист позволяет преподавателю индивидуализировать процесс обучения, учитывая потребности и особенности каждого ученика. Учащийся может работать в своем темпе, выбирать задания, которые соответствуют его уровню знаний, и самостоятельно контролировать свой прогресс.

Во-вторых, рабочий лист стимулирует активное участие учащихся в учебном процессе. Ученик самостоятельно исследует информацию, осуществляет поиск решений, анализирует и обобщает полученные знания.

В-третьих, самоконтроль и рефлексия. Обучающийся сам может оценить и проанализировать свою работу и результат. «Это способствует развитию аналитического, критического мышления» [1, с. 5].

В-четвертых, рабочий лист может быть оформлен в виде интерактивного документа, что делает учебный процесс более интересным и увлекательным для учащихся. Появление новых технологий позволяет создавать интерактивные задания, игры, тесты и другие формы обучения, которые могут быть включены в рабочий лист.

Методика моделирования рабочего листа нуждается в отдельном рассмотрении. Преподавателю необходимо продумать организацию до мельчайших деталей. Важно помнить про выделение объема блока проверки (фрагмент занятия, конкретная тема, занятие в целом), отбор материала для контроля, формулировку вопросов и заданий, эстетическое оформление, учет времени на выполнение. Надо отметить, иллюстрирование рабочего листа выполняет не только эстетическую функцию, но и когнитивную. Верно подобранный иллюстративный материал расширяет информационное пространство любого занятия, а также создает условия для более продуктивного образовательного процесса.

Содержание рабочего листа может быть разнообразным, однако, как правило, есть несколько основных элементов, которые помогают ученику систематизировать информацию и успешно выполнять поставленные задания. В начале рабочего листа должен быть заголовок название темы или урока, к которому относится данное задание. Это помогает ученику понять, к какому блоку материала относится задание, и какие знания ему потребуются для

выполнения. Далее указываются цели и задачи задания. Это позволяет ученику понять, какие конкретные умения или знания он должен приобрести, выполнить задание.

Также содержание рабочего листа можно разделить на теорию и практику. В рабочем листе часто присутствует теоретическая часть, где даются основные понятия и теоретические сведения, необходимые для выполнения задания. Это может быть краткое описание темы, формулы, правила или примеры. Основная часть рабочего листа обычно содержит практические задания или упражнения, которые ученик должен выполнить. Это могут быть задачи на закрепление знаний, решение уравнений, решение кроссвордов, заполнение таблиц, анализ текстов и т.д.

В конце обычно предлагаются контрольные вопросы или задания для самопроверки знаний, а также вопросы для рефлексии. Например, как ученик оценивает свою работу, что было сложным, что не вызвало затруднений и т.д. Преподаватель на таком занятии не является главным источником знаний, а становится скорее проводником, координатором. Роль исследователей отводится студентам.

Верное конструирование рабочего листа способствует наиболее эффективному обучению и помогает студентам систематизировать учебный материал, выработать нужный алгоритм для решения поставленных задач.

Рассмотрим подробнее типы заданий практической части для студентов среднего и высшего профессионального образования.

Тип	Пример
Решение конкретных задач по специальности	Подсчет математических формул, разбор алгоритмов программирования, анализ текстов.
Кейс-задания	Анализ конкретных ситуаций или проблем в рабочей области студента, разработка плана действий и его обоснование.
Тестовые задания	Тесты для проверки знаний студентов по учебным материалам учебного курса.
Задания на развитие профессиональных навыков	Разработка проекта, создание презентации, проведение исследования и анализ полученных результатов
Задания на развитие коммуникативных навыков	Ролевые игры, дискуссии, презентации перед группой

Кроме того, рабочий лист отражает в себе 8 когнитивных процессов, которые выделил известный психолог Роберт Ганье. К ним относятся:

1. Пробуждение интереса;
2. Постановка цели и задач;
3. Актуализация прежних знаний;
4. Представление новой информации;
5. Руководство процессом;

6. Закрепление теоретических знаний практическими упражнениями;
7. Обратная связь;
8. Оценка и контроль успеваемости.

Прохождение этих процессов помогает ученику осознать и лучше запомнить ту или иную информацию. Также, обращаясь к современному образовательному стандарту, мы знаем, что в основе учебных занятий лежит системно-деятельностный подход. Именно на это и направлен данный метод, следовательно, он отвечает требованиям ФГОС.

Таким образом, можно сделать следующий вывод: рабочий лист – дидактический материал, отличающийся от других (например, рабочая тетрадь, карточки и т.д.) и «представляющий собой современный и инновационный метод обучения, который способствует развитию учебных навыков, формированию самостоятельности и критического мышления учащихся» [3, с. 32], а также улучшению качества учебного процесса в целом.

СПИСОК ЛИТЕРАТУРЫ

1. Горобец Л.Н. Потенциал педагогических технологий работы с текстом на современном уроке // Методический поиск: проблемы и решения. – Армавир: Изд-во ФГБОУ ВПО, 2014. – № 2. – С. 4-8.
2. Даутова О.Б. Проектирование учебно-познавательной деятельности школьника на уроке в условиях ФГОС. – Санкт-Петербург: Каро, 2019. – 184 с.
3. Комарова И.В. Технология проектно-исследовательской деятельности школьников в условиях ФГОС. – Санкт-Петербург: Каро, 2021. – 128 с.
4. Скаткин М.Н. Совершенствование процесса обучения. – Москва: Педагогика, 1971. – 205 с.
5. Щукина Г.И. Активизация познавательной деятельности в учебном процессе. – Москва: Просвещение, 1986. – 126 с.

REFERENCES

1. Gorobets L. N. The potential of pedagogical technologies for working with text in a modern lesson // Methodical search: problems and solutions. – Armavir: Publishing House of the Federal State Budgetary Educational Institution of Higher Education, 2014. – No. 2. – pp. 4-8.
2. Dautova O. B. Designing educational and cognitive activity of a student in the classroom in the conditions of the Federal State Educational Standard. – St. Petersburg: Karo, 2019. – 184 p.
3. Komarova I. V. Technology of design and research activities of schoolchildren in the conditions of the Federal State Educational Standard. – St. Petersburg: Karo, 2021. – 128 p.
4. Skatkin M. N. Improving the learning process. – Moscow: Pedagogy, 1971. – 205 p.
5. Shchukina G. I. Activation of cognitive activity in the educational process. – Moscow: Prosveshchenie, 1986. – 126 p.

**ВОИНСКИЕ ДОБЛЕСТИ И ТРАДИЦИИ КАК ОСНОВА
ПАТРИОТИЧЕСКОГО ВОСПИТАНИЯ****MILITARY VALOR AND TRADITIONS AS THE BASIS OF PATRIOTIC EDUCATION**

Фесикова О.В., кандидат философских наук, доцент

Шатилова В.А., студент

ФГБОУ ВО «Воронежский государственный лесотехнический университет имени Г. Ф. Морозова», Воронеж, Россия

Fesikova O.V., Associate Professor of the Department of Social and Human Sciences

Shatilova V.A., Student

Voronezh State University of Forestry and Technologies named after G.F. Morozov, Voronezh, Russia

Аннотация: в статье представлен анализ патриотического воспитания, основанный на воинских традициях, доблести и чести. Актуальность статьи заключается в рассмотрении роли символов в сознании молодежи, которые сопровождают мероприятия, посвященные памятным дням Вооруженных сил и историческим периодам. В наше время процесс воспитания нового поколения и формирование мировоззренческой устойчивости является одной из самых основных и важных тем развития современного общества. Ключевую и неотъемлемую роль в повседневной жизни и воспитании на протяжении всей истории нашей страны играют традиции, которые поддерживают целостность, сохранение культуры и духовности.

Abstract: The article presents an analysis of patriotic education based on military traditions, valor and honor. The relevance of the article lies in considering the role of symbols in the minds of young people, which accompany events dedicated to the memorable days of the Armed Forces and historical periods. Nowadays, the process of educating a new generation and the formation of ideological stability is one of the most basic and important topics of the development of modern society. Traditions that support the integrity, preservation of culture and spirituality have played a key and integral role in everyday life and education throughout the history of our country.

Ключевые слова: армия, традиции, воинская доблесть, честь, боевая деятельность, воспитание

Keywords: army, traditions, military valor, honor, combat activity, education

«Будем же уважать наше прошлое, ибо без него все мы – как дерево без корней. Будем чтить священную память людей из былого времени – с их нелегкой и сложной судьбой», – завещал нам писатель Валентин Пикуль [3].

Одним из традиционных институтов является армия - символ воинской доблести, дисциплины и мужества. Именно она представляет собой носитель прочных духовных традиций и патриотизма. Военная деятельность всегда была неотъемлемой частью истории и

культуры различных народов, и передача воинских традиций служит как способом сохранения этого наследия, так и обучением будущих защитников нации. Через воинские традиции молодежь учится ценить и любить Родину, уважать старших, развивать лидерские качества, трудолюбие и ответственность. Они также помогают формировать чувство коллективизма и солидарности, что является важным в военной службе.

Воинские традиции – исторически сложившиеся, обусловленные спецификой воинской службы фундаментальные идеи, детерминирующие определенную модель поведения военнослужащего и передающиеся из поколения в поколение. Эти обычаи придают смысл, действиям военнослужащих, ориентируя их на достижение государственно-значимых целей, создание и обеспечение устойчивости механизмов саморегуляции и саморазвития общественной жизни, в том числе и духовной.

Традиции глубоко уходят своими корнями в историю человечества и берут своё начало с моменты формирования различных вооружённых отрядов по защите родной земли от чужаков. Именно поэтому, с учетом многих исторических событий, в каждой стране постепенно появлялись свои военные обычаи и ритуалы, которые дошли и до наших дней. Также традиции зависят не только от географического местоположения, но и от вида и рода войск. Итак, уже в ранние исторические периоды было осознано мобилизующее значение воинских традиций, которые активно использовались в сплочении воинских коллективов, формировании высоких патриотических чувств, воспитании верности воинскому долгу, доблести и чести русских воинов. Стержнем этих традиций, по заключению В.П. Масыгина, был патриотизм, сформировавшийся на глубокой духовно-нравственной основе – любви к Родине [2, с. 40]. Они передаются через исторические события, памятные даты, традиционные обряды и обычаи. Обучение военным наукам, изучение военной истории, участие в военно-патриотических мероприятиях способствует формированию уважения к военной профессии и стимулирует молодых людей к служению Отечеству. Воинские традиции играют важную роль в воспитании будущих защитников Отечества, тем самым способствуя укреплению обороноспособности страны и формированию патриотизма у молодого поколения. Важно отметить, что воинские традиции не только способствуют формированию военной готовности и гражданской ответственности, но и играют ключевую роль в развитии характера и духовности личности.

По мнению Шайкина В.А., воинские ритуалы воплощают в себе благородные идеалы мужества, стойкости и героизма, единство высоких целей, за которые плечом к плечу борются народ и армия. По его мнению, воинские ритуалы также охватывают три основные сферы воинских отношений – сферу боевой деятельности, сферу учебно-боевой деятельности и сферу повседневной деятельности. В качестве примеров он приводит следующее:

– в сфере боевой деятельности – принятие военной присяги, вручение боевых знамен и государственных наград, торжественное чествование героев, захоронение с отдаванием почестей и др.;

– в сфере учебно-боевой деятельности – заступление на боевую службу, строевые смотры, общие вечерние поверки, развод и смену караулов и др.;

– в сфере повседневной деятельности – торжественные собрания и митинги, посвященные государственным праздникам, важным событиям в жизни страны, воинской части и учреждения [5].

Чрезмерное внимание культуре и истории своей страны, к её подвигам и победам, помогает молодым людям постигнуть важность понятий, как героизм, самоотверженность, справедливость и патриотизм. Воинская доблесть включает в себя героизм, смелость и отвагу, а также способность справляться с трудностями и испытаниями. Стремление к доблести побуждает людей к самопожертвованию, готовности рисковать ради блага общества и своей страны. Честь, в свою очередь, представляет собой нравственное достоинство, честное и благородное поведение, принципиальность и ответственность за свои поступки. Люди, обладающие честью, готовы отстаивать свою честность и достоинство, соблюдать нравственные принципы и ценности. Воинские традиции могут вдохновлять молодежь на самореализацию, на поиск своей собственной миссии. Кроме того, изучение военной истории позволяет понять ценность мира и важность сохранения мирных отношений между народами. Понимание того, какие усилия и жертвы принесли люди, защищая свою страну, помогает ценить мирное время и стремиться к его сохранению. Воинская доблесть и честь давно являются символами патриотического воспитания во многих культурах и странах. Эти качества отражают высокие моральные и духовные идеалы, которые позволяют человеку проявить самоотверженность, мужество, преданность и готовность защищать свою Родину.

Патриотическое воспитание на основе воинской доблести и чести способствует формированию у человека сильного характера, высоких нравственных принципов, уважения к своей стране, ее истории и культуре. Эти символы вдохновляют на принятие вызовов, на преодоление трудностей и на защиту своего Отечества в любых условиях. Именно они являются основными ценностями патриотического воспитания, поскольку они отражают высокие нравственные принципы и идеалы, которые должен придерживаться каждый гражданин своей страны [1].

Патриотическое воспитание направлено на формирование у людей глубокого чувства гордости за свою страну, уважения к ее истории, культуре и традициям. Воинская доблесть олицетворяет бескорыстие, отвагу и готовность жертвовать собой во имя общего блага, защищая свою Родину от внешних угроз и опасностей. Символы воинской доблести и чести, такие как медали, знамена, памятники, играют важную роль в формировании национального самосознания. Они напоминают о подвигах и жертвах предков, о необходимости бережно охранять историческое наследие и защищать духовные, моральные и социальные ценности. Патриотическое воспитание, основанное на воинской доблести и чести, формирует у человека чувство принадлежности к своей стране и готовность действовать в ее интересах. Оно помогает каждому гражданину стать достойным представителем своей нации и принести пользу обществу и государству.

Таким образом, воинские традиции представляют собой не просто культурное наследие, а мощный источник воспитания патриотов, которые готовы при необходимости стать защитниками своей Родины и сохранить ее независимость и свободу. Одним из важных аспектов передачи воинских ценностей является уважение к старшему поколению и поддержание связи между ветеранами и молодежью. Ветераны войн и военной службы играют

важную роль в передаче опыта, ценностей и мудрости. Общение с ветеранами, выезд на мероприятия памяти, участие в военно-исторических клубах позволяют молодым людям лучше понять и оценить вклад предыдущих поколений в обеспечение мира и безопасности. Эти встречи также помогают сохранять наследие военных традиций через живые рассказы о прошлом.

Кроме того, важным элементом военного воспитания является участие молодежи в военно-патриотических мероприятиях, как, например, парады, военно-спортивные игры, туристические походы к памятникам воинской славы и другие. Эти мероприятия способствуют формированию духовной связи поколений и укреплению патриотических чувств.

Хочется подчеркнуть, что понимание военной истории и наследия позволяет людям уважать и ценить мирное время, принимать ответственные решения, осознавая последствия военных конфликтов. Воинские традиции учат уважению к жизни, свободе и достоинству человека. Кроме того, изучение военной деятельности и традиций помогает развивать у молодых людей качества лидерства, организаторские способности, дисциплину, самоконтроль и принятие решений в условиях стресса. Воинские ценности также способствуют формированию правильного мировоззрения и позитивного отношения к служению обществу и государству. Использование воинских традиций в образовательном процессе и воспитании позволяет создать крепкую основу для духовного и нравственного развития молодежи. Это помогает формированию целостной личности, способной принимать вызовы современного мира с мудростью и достоинством, смотреть в будущее с оптимизмом и надеждой.

Таким образом, воинские традиции, примеры воинской доблести и чести играют очень важную роль в формировании характера, мировоззрения и патриотических чувств у молодого поколения, способствуя укреплению общественной гармонии и единства национального духа, они служат своеобразным фундаментом для стабильности и процветания общества в целом. Воинская доблесть, как качество храбрости, мужества и самопожертвования, является основой для формирования патриотических устремлений у людей. Традиции вооруженных сил тесно переплетены с историей государства, их символика и обряды способствуют сохранению национальной идентичности и единения народа.

СПИСОК ЛИТЕРАТУРЫ

1. Вопросы воинского воспитания. – Сборник статей. – М., Воениздат, 1985. – 178 с.
2. Масыгин В.П. Воспитание офицеров корабля на традициях ВМФ России: диссертация кандидата педагогических наук. – Москва, 1996. – 290 с.
3. О долге и чести воинской в Российской Армии. – Собрание материалов, документов и статей. – М., Воениздат, 1990. – 368 с.
4. Патриотическое воспитание военнослужащих на традициях Российской армии / под ред. В.А. Авдеева. – М.: Воен. ун-т, 1997. – С. 97-104.
5. Шайкин В.И. Военно-исторический сборник. Десантная идеология – основа победоносных традиций. – Рязань, Типография РВВДКУ, 2013. – С. 13.

REFERENCES

1. Issues of military education. – Collection of articles. – Moscow, Voenizdat, 1985. – 178 p.
2. Masyagin V.P. Education of ship's officers based on the traditions of the Russian Navy: dissertation of the candidate of pedagogical sciences. – Moscow, 1996. – 290 p.
3. On the duty and honor of military service in the Russian Army. – Collection of materials, documents and articles. – Moscow, Voenizdat, 1990. – 368 p.
4. Patriotic education of military personnel on the traditions of the Russian Army / edited by V.A. Avdeev. – M.: Military. Univ., 1997. – Pp. 97-104.
5. Shaikin V.I. Military historical collection. Amphibious ideology is the basis of victorious traditions. – Ryazan, Printing house RVVDKU, 2013. – P. 13.

**ТРАДИЦИОННЫЕ СЕМЕЙНЫЕ ЦЕННОСТИ КАК ФАКТОР ФОРМИРОВАНИЯ
СОЦИОКУЛЬТУРНОЙ ИДЕНТИЧНОСТИ РЕБЕНКА****TRADITIONAL FAMILY VALUES AS A FACTOR IN FORMATION
OF A CHILD'S SOCIO-CULTURAL IDENTITY****Белянская Т.Э.**, старший преподавательФГБОУ ВО «Воронежский государственный
лесотехнический университет
Г.Ф. Морозова», Воронеж, Россия**Belyanskaya T.E.**, Senior LecturerVoronezh State University of Forestry and
Technologies named after G.F. Morozov,
Voronezh, Russia

Аннотация: статья затрагивает проблему формирования социокультурной идентичности ребенка. Автор отмечает, что семейные ценности являются основой в становлении личности ребенка и подсознательно ориентируют в поиске собственной гражданской и социокультурной идентичности. Раскрывается сущность традиционной российской семьи. Отмечаются положительные стороны опыта предшествующих поколений. Вывод содержит рекомендательные предложения.

Abstract: The article touches upon the problem of the formation of a child's socio-cultural identity. The author notes that family values are the basis for the formation of a child's personality and subconsciously guide in the search for their own civil and socio-cultural identity. The essence of the traditional Russian family is revealed. The positive aspects of the experience of previous generations are noted. The output contains recommendation suggestions.

Ключевые слова: семья, традиции, идентичность, семейные ценности.

Keywords: family, traditions, identity, family values.

Социокультурная идентичность человека – необходимый ориентир для построения гражданского общества. Россия страна многонациональная, поэтому вопрос формирования социокультурной идентичности стоит особенно остро. Особенно важным является умение регулирования межконфессиональных отношений.

Одна из трудностей формирования социокультурной идентичности состоит в том, что разные взгляды на формулировку ценностного комплекса создают напряжение и конфликты между общностями, регионами и центром. Осложняется данный вопрос глобализацией, увеличением иммиграционного трафика, геополитической и экономической конкуренцией национальных государств, которые нарушают интеграционные процессы внутри государства, делают его более проницаемым и изменяемым, менее специфичным. Снижаются роль и влияние традиционных ценностей особенно важных для России.

Феномен идентичности заслужил внимание значительного числа как зарубежных, так и отечественных исследователей. Среди российских исследователей гражданской,

национальной и этнической идентичностей можно выделить Дробижеву Л.М., Тишкова В.А., Левочкину Н.А., Крылова М.П., Ващенко А.В.

Эрик Эриксон внес понятие идентичности в социологию, данный феномен стал изучением микросоциологии и социальной психологии. Позднее понятие идентичности стало предметом рассмотрения более крупных обществ: регионов, этносов, наций, рас и даже цивилизаций [6].

Появление идеи идентичности мы можем проследить еще в XII-XVIII вв., когда в трудах учёных и мыслителей начали появляться такие понятия как «национальный характер», «национальный дух», которые мы можем встретить как у зарубежных философов (И. Кант, Ж.-Ж. Руссо, Г. Гегель), так и у отечественных мыслителей (И.А. Ильин).

В рамках кантовского подхода в определении характеристик индивидуальной идентичности обязательным условием является учет социального контекста. Окружение оказывает влияние на формирование самосознания. Феномен самосознания расценивается Кантом как важнейшее преимущество человека, то, что формирует его личность. «То обстоятельство, что человек может обладать представлением о своем Я, бесконечно возвышает его над всеми другими существами, живущими на земле. Благодаря этому он - личность, и в силу единства сознания при всех изменениях, которые он может претерпевать, он одна и та же личность» [4, с. 365].

Самосознание – это предпосылка развития нравственности и моральной ответственности, переход из индивидуально-рефлексивной плоскости в культурно-коммуникативную.

Кант предполагает присутствие в сознании индивида, наряду с образом своего «эмпирического Я», образа другого лица. При этом совершенно не важно, является ли оно реальным или воображаемым, созданным разумом «... для самого себя» [4, с. 377].

Таким образом проблема «Я» в теории Канта приобретает аксиологическую окраску и социальную значимость. Кантовская постановка вопроса акцентирует то обстоятельство, что даже в своем глубоко индивидуальном самосознании индивид никогда не остается в рамках своей единичности, вольно или невольно он соотносит свое существование с мнением других индивидов и с абсолютным, лежащим вне его, нравственным законом.

Современные отечественные исследователи по-разному трактуют термин «идентичность». Так, Н.А. Левочкина описывает идентичность как «совокупность качественных и количественных характеристик, сопряженных со специфичностью какого-либо данного культурного или географического индивида (личности, группы, территориальной общности, территории)» [2, с. 48].

М.П. Крылов – как «совокупность пространственно-выраженных социокультурных отношений, связанных с понятием «малая родина» [5].

О.М. Зотова – как «общую память о прошлом, сознание преемственности, общей судьбы данного единства и его культуры, а также субъективное восприятие и понимание общего прошлого каждым поколением – этноистория этого коллектива...» [2, с. 52].

Л.М. Дробижева – как «сознание общности людей, базирующееся на представлениях о своей национальности, языке, культуре, истории, территории, интересах, эмоциональном

отношении к ним и при определенных условиях готовности действовать во имя этих представлений» [3, с. 34].

Термин «идентичность» в настоящее время считается наиболее общим и универсальным в круге понятий, которые описывают «совокупность качественных и количественных характеристик, сопряженных со специфичностью какого-либо данного культурного или географического индивида (личности, группы, территориальной общности, территории)» [3, с. 46].

По определению французского социолога А. Турена, «идентичность – осознанное самоопределение социального субъекта». При этом самоопределении происходит идентификация – «процесс эмоционального и иного самоотождествления индивида, социальной группы с другим человеком, группой или образцом, интериоризации занимаемых социальных статусов и освоения значимых социальных ролей» [2, с. 60].

Идентичность – это базовое качество в структуре личности, которое помогает самоотождествляться в пространстве и времени, благоприятно социализироваться, соответствуя убеждениям, ценностям и внутренним потребностям человека [1].

Мир меняется, меняются и ценности у поколений. Все сферы жизни трансформируются, вносят свои корректировки в жизнедеятельность человека. Под влиянием глобальных новшеств и происходит формирование личности, его характера, способов мышления. Под таким влиянием может образоваться сильная личность, способная на многое, или же слабый индивид, не способный ни на что.

С периода раннего детства малыш впитывает поведенческую модель семьи, имитирует взаимоотношения родителей в игровой деятельности. Влияние семьи неоспоримо огромно и оказывает влияние на всю последующую жизнь ребенка. Семья – это стержень в формировании личности, направление развития которой строится на понятиях патриотизма, высокого морального облика, человеколюбия, эмпатии.

Семья – это взаимосвязь поколений, передача семейных традиций, благодаря которым молодое поколение формирует свою идентичность, ориентируясь на образы предков и модели семейных взаимоотношений. Семейные сценарии прочно уживаются в нашем сознании и укореняются подсознательно. Поэтому необходимо осознавать всю ответственность в передаче такого опыта, построении крепких внутрисемейных связей. Социальный институт семьи в первую очередь удовлетворяет функцию укрепления позиций государства за счет успешной социализации детей. В этом вопросе прослеживается прямая логическая зависимость.

В настоящее время внутренняя государственная политика направлена на поддержку молодых семей, увеличение значимости зарегистрированного союза любящих друг друга мужчины и женщины, повышение демографии.

Указом Президента Российской Федерации от 1 июня 2012 г. № 761 «О национальной стратегии действий в интересах детей на 2012-2017 гг.» объявлен безусловный приоритет семьи и семейных ценностей, предусмотрено развитие государственной семейной политики. Именно дети должны стать активными участниками в реализации этих важнейших задач, направленных на возрождение и всемерное укрепление социального института семьи, семейных ценностей и традиций как основы основ российского общества и государства.

Распоряжением Правительства Российской Федерации от 25 августа 2014 г. № 1618-р утверждена «Концепция государственной семейной политики в Российской Федерации на период до 2025 г.», которая представляет собой целостную систему принципов, задач и приоритетных мер, направленных на поддержку, укрепление и защиту семьи как фундаментальной основы российского общества, сохранение традиционных семейных ценностей, повышение роли семьи в жизни общества, повышение авторитета родительства в семье и обществе, профилактику и преодоление семейного неблагополучия, улучшение условий и повышение качества жизни семей.

Будущее государства во многом зависит от укрепления традиционных семейных ценностей. Семья, в которой в приоритете нравственность, высокие моральные ценности, психологически благополучная обстановка – есть основа для воспитания ребенка.

2 июля 2023 г. президент России В.В. Путин утвердил новую Стратегию национальной безопасности, в которой традиционные духовно-нравственные и семейные ценности утверждаются как основа укрепления суверенитета страны, 2024 г. объявлен годом семьи.

В семье прививаются традиции, присущие твоему народу, чувство национальной гордости, бережное отношение к истории.

Современные молодые семьи сильно отличаются от семей наших бабушек и дедушек, становятся эгалитарными, малодетными, муж и жена в них посвящают себя профессиональной реализации.

В традициях старших поколений у молодежи было стремление жить под одной крышей с родителями, роль лидера отводилась старшему мужчине. Социальные роли строго разграничены: муж – кормилец, добытчик, жена – домохозяйка и воспитатель детей. Присутствовал авторитарный стиль общения мужчины по отношению к женщине и полная ее зависимость в материальных вопросах от супруга. Индивидуальные интересы каждого члена семьи находились в иерархии потребностей от старшего к младшему, где пожилые мужчины всегда в приоритете. Господство отцовской власти неограниченно, последнее слово во всех вопросах остается за ним и он представляет семью вовне. Мужчина освобожден от домашних обязанностей.

Жена является домохозяйкой, от нее требуется образцово вести хозяйство, создавать уютную и комфортную обстановку в доме. В ее обязанности входило также присмотр за детьми и их воспитание. Известный патриархальный образ – добродетельная жена. Социальная активность женщины ограничивалась кругом домашних дел и повседневной заботой о духовных и физических потребностях детей. Воспитывать детей нужно было в послушании и набожности. Смысл женской сексуальности усматривался в деторождении. Лучшими качествами женщины были признание зависимого положения и служение в браке своему мужу.

В патриархальных обществах, жена считалась «собственностью» мужа. Поскольку жена являлась имуществом мужа, а дочь являлась имуществом отца, на Руси сам брак представлял собой «покупку» невесты женихом у её отца с уплатой ему стоимости женщины – так называемый «выкуп невесты». Выйти замуж можно было лишь раз в жизни для женщины, однако на мужчин данное правило не распространялось. После смерти мужа вдовы оставались не нужными обществу, так как не могли больше выйти замуж.

Современное общество сильно изменилось с тех времен и брак – это больше про любовь друг к другу про то, чтобы наполнить жизнь некими чувствами, эмоциями и общим смыслом. Благополучная семья поможет воспитать психологически здоровых детей. Мальши учатся всему от родителей в процессе наблюдения за их поведением. Мальчик усваивает поведение и навыки от отца, дочь от матери. Они постепенно понимают, как нужно реагировать, как действовать, как достигать целей.

Благодаря навыкам, полученным от матери и отца, ребёнок в будущем сможет выстраивать отношения с противоположным полом. От родителей он узнает, что такое любовь и забота.

Если в одном доме живут сразу три поколения и они не нарушают границы друг друга, то это преимущество перед ядерной семьей. Прародители оказывают посильную поддержку молодым и подрастающее поколение перенимает опыт взаимоотношений разных поколений.

Традиционная семья сегодня становится более «современной», в данном типе семьи учитываются интересы всех сторон, она эгалитарна. Женщина, перестаёт быть «вещью», а становится желанной мечтой мужчины.

Строя семейные отношения, нужно взять из патриархального уклада все положительные моменты и постараться свести к минимуму его недостатки. И тогда вопрос «кто главный» будет навсегда снят с повестки – главной всегда и во всем будет сама семья.

Вопрос деторождения напрямую зависит от желания женщины становиться более «домашней» и при этом не потерять уважение супруга, иметь уверенность в завтрашнем дне. На воспитание детей уходит много ресурсов, как материальных, так и физических. Требуется здоровье для вынашивания полноценных детей и дальнейшего ухода за ними. Мир сегодня очень разнообразен и интересен, не замыкается на четырех стенах семейного очага, спектр жизненных интересов молодых девушек очень широк, они стараются проявлять себя и быть востребованными не только как инкубатор для вынашивания потомства и их воспитатель.

На мой взгляд, в такой позиции нет ничего плохого. Однако, взгляд на семейную историю старших поколений с учетом современных возможностей помощи: бытовая техника, няня, клининговые службы, делают доступным среду для создания многодетных семей. Позиция родителей будет передаваться молодому поколению и станет приоритетной моделью семьи в будущем.

Исследование мнения студентов по отношению к семейным ценностям, подтверждает значимость семьи для каждого человека. Приведу некоторые отрывки эссе студентов 1 и 2 курсов ВГЛТУ:

1. «В моем понимании, семья – это место, где человек находит поддержку и понимание. Это люди, которые всегда будут рядом, независимо от обстоятельств. Семья может быть большой или маленькой, но она всегда играет важную роль в жизни человека. Она обеспечивает эмоциональную поддержку, защиту и воспитание детей.

Поддержка в семье может быть разной: эмоциональной, финансовой, физической. Но самое главное – это поддержка моральная, когда человек чувствует, что его понимают и принимают таким, какой он есть».

2. «Семья – это большое сокровище в жизни каждого человека. Именно в ней мы рождаемся, проводим наше детство и юность, получая любовь, безграничную поддержку, жизненные уроки. Кажется, никто на целом свете не будет любить тебя также как твои родители, отдавать тепло, ласку, вкладывать в воспитание все свои силы, чтобы вырастить тебя примерным человеком. И даже если Вам, вдруг кажется, что родители Вас не любят, то знайте, что они будут любить Вас всегда, чтобы не случилось, и кем бы вы ни были. Роль семьи в жизни человека велика».

3. «Семья – это люди, связанные любовью и взаимопониманием, принимающие тебя таким, какой ты есть. Это место, где тебя всегда ждут и готовы помочь. Семья согревает, дает волю чувствам и отдых душе. Она делает человека счастливым и нужным. В семье нет места эгоизму и обидам. По моему мнению главное в семье это взаимопонимание, поддержка, ну и конечно же любовь, поскольку она является фундаментом семьи. Именно благодаря близким людям мы с самого рождения приобретаем опыт жизни, учимся взаимодействовать с людьми и обществом. Семья помогает человеку формировать характер, быть уверенным в себе и достигать поставленных целей. Каждому человеку необходимо понимать важность семьи, уважать своих родных, почаще навещать и звонить им. Ведь даже простой звонок родителям, бабушкам и дедушкам сделает их счастливыми и поможет зарядиться позитивом и энергией».

4. «Нашу жизнь можно представить, как длинную-длинную и трудную железную дорогу, кочковатую, извилистую, где-то немного сломанную, но все-таки вполне рабочую. Семья – это вокзал, с которого мы начинаем наш путь по этой дороге. Отправная точка в жизнь. Там нас «взрачивают», «строят» и отправляют познавать мир. Но несмотря на это, вокзал под названием «Семья» абсолютно всегда находится рядом, где бы мы не находились. Я считаю, что семья предопределяет будущее своего ребенка, потому что именно она служит первым этапом социализации. Любовь, взаимопонимание и поддержка семьи являются залогом «более ровной железной дороги». Любой человек закладывает в это понятие свой смысл, какой бы он ни был – плохой или хороший. Для меня семья – это те люди, которые были рядом со мной от моего рождения, которые были есть и будут в моем сердце на всю жизнь, которые закладывали в меня знания, «поливали» меня заботой и любовью, которые воспитывали и закаляли меня. Какие бы они не были, какие бы разногласия между нами бы не возникали, я все равно безмерно люблю и буду любить их всю свою жизнь, и если на этом свете есть перерождение душ, то в каждом своем перевоплощении я буду любить свою семью, потому что она занимает главное место в моей жизни».

Просветительская и воспитательная деятельность в вопросе формирования и сохранения значимости семейных ценностей – это первоочередная задача старшего поколения, педагогов всех уровней образования. Современное российское общество нуждается в пополнении полноправными представителями своего народа.

СПИСОК ЛИТЕРАТУРЫ

1. Барадакова Н.В. Формирование представлений о ценностях частной жизни у студентов вуза: дис. ... канд. психол. наук. – Ростов н/Д, 2017. – 175 с.

2. Белянская Т.Э. Проблема идентичности человека // Всероссийская научно-практическая конференция «Вызовы современного мира в рамках социально-гуманитарного знания. – Ижевск, ИжГТУ им. М.Т. Калашникова, 2023. – С. 153-155.
3. Дробижева Л.М. Государственная и этническая идентичность: противостояние или совместимость. – Москва, 2006. – 327 с.
4. Кант И. Сочинения в 6 т. – Москва: Мысль, 1965. – Т. 6. – 544 с.
5. Крылов М.П. Современная российская региональная идентичность. Общество и пространство. Теоретико-методологические и дискуссионные вопросы // Изв. Российского географ. общ-ва. – 2006. – Т. 138. – Вып. 6. – С. 19-28.
6. Эриксон Э. Идентичность: юность и кризис. – Москва: Университетская книга, 1996. – 344 с.

REFERENCES

1. Baradakova N.V. Formation of ideas about the values of private life among university students: dis. cand. psychological sciences. – Rostov n/A, 2017. – 175 p.
2. Belyanskaya T.E. The problem of human identity // All-Russian scientific and practical conference "Challenges of the modern world within the framework of social and humanitarian knowledge. – Izhevsk, IzhSTU named after M.T. Kalashnikov, 2023. – pp. 153-155.
3. Drobizheva L.M. State and ethnic identity: confrontation or compatibility. – Moscow, 2006. – 327 p.
4. Kant I. Works in 6 volumes. – Moscow: Mysl, 1965. – Vol. 6. – 544 p.
5. Krylov M.P. Modern Russian regional identity. Society and space. Theoretical and methodological and debatable issues // Izv. Russian Geographical Society, 2006. – vol. 138. – Issue 6. – pp. 19-28.
6. Erickson E. Identity: youth and crisis. – Moscow: University Book, 1996. – 344 p.

**ДУХОВНЫЕ ЦЕННОСТИ КАК ВАЖНЕЙШИЙ АСПЕКТ ФОРМИРОВАНИЯ
РЕГИОНАЛЬНОЙ ИДЕНТИЧНОСТИ****SPIRITUAL VALUES AS THE MOST IMPORTANT ASPECT OF THE FORMATION
OF REGIONAL IDENTITY**

Титова О.Ю., кандидат исторических наук, преподаватель
ФГБОУ ВО «Воронежский государственный лесотехнический университет им. Г.Ф. Морозова», Воронеж, Россия

Titova O.Yu., Candidate of Historical Sciences, teacher
Voronezh State University of Forestry and Technologies named after G.F. Morozov, Voronezh, Russia

Аннотация: в статье на примере Южнорусского историко-культурного региона предпринята попытка выявить роль важнейших духовных ценностей: языка, традиционной обрядности, мифологических представлений в формировании региональной идентичности личности.

Abstract: In the article, using the example of the South Russian historical and cultural region, an attempt is made to identify the role of the most important spiritual values: language, traditional rituals, mythological ideas in the formation of a person's regional identity.

Ключевые слова: духовные ценности, региональная идентичность, Южнорусский регион.

Keywords: spiritual values, regional identity, South Russian region.

Понятие «идентичность» включает в себя широчайший спектр различных элементов деятельности человека и общества. При этом индивиду свойственна принадлежность множеству идентичностей одновременно. Среди этого множества особую значимость представляет региональная идентичность, поскольку именно она выступает в качестве основы формирования норм поведения и системы ценностей населения, проживающего в регионе [3, с. 38]. Что же включает в себя понятие «региональная идентичность»? По мнению ряда современных исследователей, к его содержанию можно отнести местную интерпретацию истории страны, локальные традиции региона, предания, фольклор, мифы, язык [Там же, 5].

Данная работа посвящена региональной идентичности русских Южнорусской историко-культурной зоны. Специфика освоения этой территории, географические условия, обилие происходящих здесь этнических контактов легли в основу этнокультурной консолидации южнорусского населения и способствовали выработке в его культуре и традициях, помимо общерусских черт, специфических особенностей, подчеркивающих принадлежность их носителей именно к данному историко-культурному ареалу. Некоторые из этих особенностей, сохранившись до наших дней, демонстрируют поразительную устойчивость и неизменность

даже в условиях стремительно меняющихся современных реалий и, тем самым, являются связующим звеном современной личности с его историей и культурой.

В первую очередь, речь идет важнейших духовных ценностях – **обрядов, мифологических представлениях, диалектных особенностях**. Рассмотрим наиболее яркие из них.

Отчетливое своеобразие прослеживается в ряде элементов южнорусской календарной **обрядовой традиции**. Так, отличительной чертой южнорусской масленичной обрядности, относящейся исследователями к «среднерусско-поволжскому» типу, является преобладание аграрной тематики, где ядро праздника составляет обычай «проводов масленицы». Варианты обряда разнообразны. Зачастую апофеоз Прощеного воскресенья – сожжение Масленицы. Однако только преимущественно в Южнорусской зоне был распространен обряд похорон Масленицы: шуточная похоронная процессия всегда сопровождалась шумом и весельем [6, с. 47]. В настоящее время в регионе сохраняется масленичная обрядовая традиция. Более того, в последние годы наблюдается ее популяризация и охотное участие людей в проведении данных обрядовых мероприятий. И если в городах празднование чаще идет по «общерусскому» сценарию, в сельской местности периодически отмечается исконная южнорусская традиция похорон Масленицы [1, ДД. 2012, 2020].

Исключительно в Южнорусской зоне был известен особый обычай кумления в Троицкой обрядности, дополнявшиеся обрядом похорон и крещения кукушки. Для исполнения последнего специально изготавливали куклу кукушки, которую, по завершении троицких празднеств, хоронили [8, с. 200]. Традиция изготовления на Троицу кукушки сохранилась в некоторых селах региона вплоть до начала XXI века: в 2004 году информация об этом была записана фольклорно-этнографической экспедицией ВГАИ в селе Полубяновка Каширского района [7, с. 42].

Своеобразием южнорусской обрядовой традиции являлось и бытование в исследуемом регионе обычая зажигания костров в навечерье Рождества, Нового года и Крещения. В Воронежской губернии их зажигали вечером на Новый год и под Крещение, и это называлось «греть родителей». В некоторых районах Тамбовской области данный обряд сохранялся еще в 1960-е гг., его называли «греть Христа» [12, с. 65; 11, с. 621]. Современные полевые исследования фиксируют данные о том, что некоторые информанты помнят о существовании в далеком прошлом таких традиций, но сам обряд уже не проводят [1].

Важнейшей духовной ценностью являются **мифологические представления**, которые не только отражают историю и судьбу народа, но и составляют мировоззренческую основу его культуры [9]. Многочисленные исследования южнорусской мифологии XIX – начала XX в. наглядно демонстрируют ее выразительные региональные особенности. Авторы работ второй половины XX – начала XXI в., посвященных данной тематике, фиксируют бытование большинства из этих особенностей и в современных представлениях населения изучаемой историко-культурной области.

Наиболее отчетливо специфика южнорусской мифологии проявляется в наборе мифологических персонажей и их характеристиках. Так, обращает на себя внимание бытование исключительно или преимущественно в южнорусских быличках ряда особых мифологических персонажей, таких как полевой, коловерши, святочница. И если о последних

в современных нарративах региона не упоминается, то о полевом – персонаже, выступающем в качестве охранителя полей, в исследуемом ареале фиксируется достаточно много рассказов и в наше время [1, 9].

Для изучаемой нами зоны характерно и отсутствие (за редким исключением) женских параллелей мужским образам и представлений о превращении духов заведомо мужского пола в существ женского пола. Тогда как для севернорусской мифологии, напротив, характерны представления о парном характере большинства мифологических персонажей, наличие женских параллелей мужским образам (домовой – домовиха и т.д.) [9].

Наблюдается также специфика представлений, связанных с пространственной локализацией мифологических персонажей: для Южнорусской зоны более типично их обитание «над землей», тогда как для севернорусской традиции – «под землей». Так, в южнорусских нарративах основная локализация домового – чердак (потолок), местом же обитания севернорусского домового чаще всего является подполье [4, с. 120-121, 143].

Современные полевые исследования фиксируют достаточно высокую сохранность мифологических мотивов в нарративах современного населения изучаемого региона. При этом речь идет не только об общерусских представлениях, но и сохранении той специфики, которая на протяжении веков была присуща исключительно южнорусским быличкам. Так, в рассказе одной из жительниц Таловского района Воронежской области, переехавшей на изучаемую территорию в юности, говорится, что «на Севере полевых нет, он только здесь водится», то есть наблюдается четкая географическая привязанность персонажа к конкретному региону. То же касается представлений о домовом: все свои шалости, описанные в местных нарративах, персонаж совершает исключительно «с потолка» [1, Д. 2012].

Средством выражения мысли, передачи информации является **язык**. Особенности культуры, истории, традиций из поколения в поколение передаются именно им. Создавая условия для познания истоков своего народа, язык образует его этническую самобытность [13]. При этом, язык содержит как общие компоненты культуры народа, так и своеобразные элементы, присущие определенным культурным общностям, жителям некой территории, региона.

Не является исключением и рассматриваемый нами Южнорусский регион, входящий в зону распространения выделенного диалектологами южнорусского наречия по ряду общих черт. На фонетическом уровне таковыми являются: так называемые аканье, яканье, иканье, глухое г, не смешение ц и ч. Основными грамматическими особенностями южнорусского наречия выступают: образование формы родительного и винительного падежа личных местоимений 1-го и 2-го лица, а так же возвратного местоимения с окончанием – е; в третьем лице единственного и множественного числа глаголов флексия оканчивается смягченным т (если только этот звук вообще сохраняется во флексии); инфинитивы на согласный типа несть, плесть, идить в соответствии с нести, плести, идти. Лексические явления: ток 'площадка для молотбы', цеп 'орудие для обмолота', корец 'сосуд, которым черпают воду', рыга 'сенной сарай', люлька 'колыбель, подвешиваемая к потолку', зипун 'мужская верхняя одежда кафтанного покроя', курогод 'хоровод', брешет 'лает' (о собаке), гребовать 'брезговать' и т.д. [10, с. 149-150].

Многие диалектизмы отчетливо заметны в процессе общения с их носителями и сегодня. Наиболее очевидно данные особенности проявляются в говоре сельского населения исследуемого ареала, но и в речи городских жителей тоже нередко встречаются [1]. При этом, даже попадая в новую среду проживания (например, при переезде в другой регион), люди зачастую на протяжении всей жизни сохраняют в памяти и используют в речи специфические черты, распространенные на территории его первоначального места жительства. Таким образом, особенности говора, являясь своеобразным маркером принадлежности человека к определенной местности, выступают, на наш взгляд, ярчайшим проявлением региональной идентичности личности.

Опираясь на современные полевые материалы, в том числе, собственные, отметим, что в настоящее время определенное своеобразие важнейших духовных ценностей, таких как **обряды, мифологические представления, диалектные особенности** в изучаемом регионе во многом сохранено. В отличие от традиционных элементов материальной культуры – южнорусского жилища или народного костюма, представления о которых существуют на сегодняшний день лишь в памяти людей, диалектизмы, мифы, ряд компонентов обрядовой традиции не только «живут» в народе сегодня, но и воспринимаются как «местные», «наши», «здешние». Такая устойчивость и привязанность к определенной территории демонстрирует всю силу и значимость традиционных духовных ценностей в жизни людей, потребность человека в осознании причастности к той или иной культуре, и тем самым, к пониманию своей социокультурной идентичности, в сложной конструкции которой региональная идентичность занимает важнейшее место. Осознание такой идентичности прививает человеку чувство принадлежности к определенной общности и территории, ощущение «дома», ясность в поиске «себя», и очень важно не утратить это в условиях непрерывного нарастания процессов глобализации в современном мире. Именно поэтому необходимо сохранять существующие и, по возможности, восстанавливать утраченные исконные элементы духовной культуры, которые не только участвуют в формировании региональной идентичности, но и составляют, на наш взгляд, ее фундаментальную основу.

СПИСОК ЛИТЕРАТУРЫ

1. Архив учебной-научной лаборатории "Этнография Центрально-Черноземных областей России" ВГУ. Титова О.Ю. 2003, 2007, 2008, 2012, 2020. Воронежская область.
2. Великорус в своих песнях, обрядах, обычаях, верованиях, сказках, легендах и т.п.: в 2 т. / собр. П. В. Шейном. – СПб.: Имп. акад. наук, 1898-1900. – 2 т.
3. Дзякович Е.В. Локальные идентичности в контексте социокультурной динамики российских регионов: автореф. дис. ... докт. культурологии. – М.: МГИКИ, 2011 – 46 с.
4. Дынин В. И. Народные верования русских Европейской части России XIX-XX веков: сравнительно-географическое исследование. – Воронеж: Истоки, 2004. – 228 с.
5. Махинин А.Н., Коваленко М.С. Региональная идентичность как вид социокультурной идентичности: проблемы описания и диагностики // Ученые записки. Электронный научный журнал Курского государственного университета. 2021. №3 (59). URL: <https://cyberleninka.ru/article/n/regionalnaya-identichnost-kak-vid-sotsiokulturnoy-identichnosti-problemy-opisaniya-i-dagnostiki> (Дата обращения: 18.04.2024).

6. Носова Г.А. Картографирование русской масленичной обрядности: на материалах XIX – начала XX века // Советская этнография. – 1969. – № 5. – С. 46–51.
7. Пухова Т.Ф., Сидякина Е.Н. Об этнографическом своеобразии сел Каширского района Воронежской области // Этнография Центрального Черноземья России: сборник научных трудов. – Воронеж: Истоки, 2004. – Вып. 4. – С. 40–46.
8. Соколова В.К. Весенне-летние календарные обряды русских, украинцев и белорусов XIX – начало XX в. – М.: Наука, 1979. – 287 с.
9. Титова О.Ю. Ареальное исследование мифологических представлений русских Центрального Черноземья (конец 19 – начало 21 века): автореф. дис. ... канд. ист. наук. – М.: ИЭА РАН, 2015. – 28 с.
10. Титова О.Ю. К вопросу об этнокультурных особенностях южнорусского населения // Духовно-нравственное образование и патриотическое воспитание: традиции и перспективы: Сборник научных трудов по материалам Всероссийской научно-практической конференции. – Воронеж, ВГЛТУ, 2023. – С. 149-154.
11. Тульцева Л.А. Календарные праздники и обряды // Русские. – М., 1999. – С. 616 – 647.
12. Чичеров В.И. Зимний период русского земледельческого календаря XVI–XIX веков: очерки по истории народных верований // Труды Ин-та этнографии АН СССР. – М., 1957. – Т. 40. – 237 с.
13. Шаалы А.С. Историческая память как отражение этнического самосознания // Вестник Тувинского государственного университета. – Социальные и гуманитарные науки. – 2010. – № 1. – URL: <https://cyberleninka.ru/article/n/istoricheskaya-pamyat-kak-otrazhenie-etnicheskogo-samosoznaniya> (дата обращения: 13.04.2024).
14. Юхимец М.В. Влияние процесса мифологизации на трансформацию культурной идентичности в условиях глобализации // Казанский вестник молодых ученых. – 2021. – Т. 5. – № 2. – С. 175-181

REFERENCES

1. Archive of the educational and scientific laboratory "Ethnography of the Central Chernozem regions of Russia". VSU. Titova O.Yu. 2003, 2007, 2008, 2012, 2020. Voronezh region.
2. Velikorus in his songs, rituals, customs, beliefs, fairy tales, legends, etc.: in 2 volumes / collected by P. V. Shane. – St. Petersburg: Imp. akad. nauk, 1898-1900. – 2 vols.
3. Dzyakovich E. V. Local identities in the context of socio-cultural dynamics of Russian regions: abstract ... doc. cultural studies. Moscow: MGIKI, 2011 – 46 p.
4. Dynin V. I. Folk beliefs of Russians of the European part of Russia of the XIX–XX centuries : a comparative geographical study. – Voronezh: Istoki, 2004. – 228 p.
5. Makhinin A. N., Kovalenko M. S. Regional identity as a type of socio-cultural identity: problems of description and diagnosis // Scientific notes. Electronic scientific journal of Kursk State University. 2021. No.3 (59). URL: <https://cyberleninka.ru/article/n/regionalnaya-identichnost-kak-vid-sotsiokulturnoy-identichnosti-problemy-opisaniya-i-diagnostiki> (date of application: 04/18/2024).

6. Nosova G. A. Mapping of the Russian Maslenitsa rite: based on the materials of the XIX – early XX century // *Soviet ethnography*. – 1969. – No. 5. – pp. 46-51.
7. Pukhova T. F., Sidyakina E. N. On the ethnographic originality of the villages of the Kashirsky district of the Voronezh region // *Ethnography of the Central Chernozem Region of Russia: a collection of scientific papers*. Voronezh: Istoki, 2004. Issue 4. pp. 40-46.
8. Sokolova V. K. Spring-summer calendar rituals of Russians, Ukrainians and Belarusians of the XIX – early XX century. – M.: Nauka, 1979. – 287 p.
9. Titova O.Y. Areal research of mythological representations of Russians of the Central Chernozem region (late 19th – early 21st century) abstract of the thesis ... Candidate of Historical Sciences. M.: IEA RAS, 2015. 28 p.
10. Titova O. Yu. On the issue of ethnocultural features of the South Russian population // *Spiritual and moral education and patriotic education: traditions and prospects: Collection of scientific papers based on the materials of the All-Russian Scientific and Practical conference – Voronezh, VSFEU, 2023*. – pp. 149-154.
11. Tultseva L. A. Calendar holidays and rituals // *Russian*. – M., 1999. – pp. 616-647.
12. Chicherov V. I. Winter period of the Russian agricultural calendar of the XVI–XIX centuries: essays on the history of folk beliefs // *Proceedings of the Institute of Ethnography of the USSR Academy of Sciences*. – M., 1957. – T. 40. – 237 p.
13. Shaaly A. S. Historical memory as a reflection of ethnic identity // *Bulletin of the Tuvan State University. Social sciences and humanities*. 2010. No.1. URL: <https://cyberleninka.ru/article/n/istoricheskaya-pamyat-kak-otrazhenie-etnicheskogo-samosoznaniya> (date of application: 04/13/2024).
14. Yukhimets M.V. The influence of the process of mythologization on the transformation of cultural identity in the context of globalization // *Kazan Bulletin of young scientists*. – 2021. – vol. 5. – No. 2. – pp. 175-181.

**ДУХОВНЫЕ ЦЕННОСТИ КАК ОСНОВА
РОССИЙСКОГО ГОСУДАРСТВА-ЦИВИЛИЗАЦИИ**
SPIRITUAL VALUES AS THE BASIS OF RUSSIAN STATE-CIVILIZATION

Попова М.А., кандидат политических наук, доцент
АНОО ВО «Международный институт компьютерных технологий», Воронеж, Россия

Popova M.A., Candidate of Political Sciences, Associate Professor
International Institute of Computer Technologies, Voronezh, Russia

Аннотация: в данной статье кратко проанализированы взгляды русских философов – К.С. Аксакова, А.С. Хомякова, И.В. Киреевского, Н.Н. Стрехова, К.Н. Леонтьева – на исторически сложившиеся духовные ценности российского общества. Особое внимание уделено понятиям солидарности и соборности как основам русского коллективизма, противопоставленным западной ассоциативности (разрозненности). Рассмотрен пентабазис – идеология, разработанная современным российским государством, основанная на возрождении ценностей созидания, доверия, согласия, сотрудничества, единства, и ориентированная на сохранение российской цивилизационной идентичности.

Abstract: This article briefly analyzes the views of Russian philosophers – K.S. Aksakova, A.S. Khomyakova, I.V. Kireevsky, N.N. Strakhova, K.N. Leontyev – on the historically established spiritual values of Russian society. Particular attention is paid to the concepts of solidarity and conciliarity as the foundations of Russian collectivism, opposed to Western associativity (fragmentation). The pentabasis is considered – an ideology developed by the modern Russian state, based on the revival of the values of creation, trust, consent, cooperation, unity, and focused on preserving the Russian civilizational identity.

Ключевые слова: государство-цивилизация, цивилизационная идентичность, русские философы, славянофилы, духовные ценности, солидарность, соборность, простота, коллективизм, созидание, самодостаточность, этнос, культура, западный рационализм.

Keywords: state-civilization, civilizational identity, Russian philosophers, Slavophiles, spiritual values, solidarity, conciliarity, simplicity, collectivism, creation, self-sufficiency, ethnicity, culture, Western rationalism.

Государство-цивилизация – это исторически устойчивое и культурно преемственное сообщество, выработавшее собственную ценностную модель и обладающее значительным социально-политическим влиянием на мировую политику.

Основу России как государства-цивилизации на протяжении столетий составляют взаимодействие культуры русской и многонациональной, богатые традиции которых передаются из поколения в поколение. Государство, в свою очередь, объединяет и скрепляет многонациональный народ, хранит уникальный опыт, переданный предками.

В результате сформировался многоуровневый характер российской идентичности – цивилизационный, этнонациональный, политический, выраженный в краткой формуле: «Цивилизационно – русские, этнически – разные». То есть можно говорить о русских не только в узком значении нации, но и в более широком цивилизационном выражении: русские одновременно и русский этнос, и надэтническая общность, включающая другие этносы.

Отличием российской цивилизационной идентичности является ее формирование в сложных исторических условиях, связанных не только с национальным и конфессиональным многообразием, но и с масштабом государственного пространства, суровым климатом, внешними вызовами, как со стороны Востока, так и Запада.

Кроме того, большое значение имеют особенности русского характера, в котором выражены свободолюбие, сила воли, проявляющиеся особенно в периоды защиты Отечества от врагов, высокие нравственные качества, постоянный поиск абсолютного добра.

Русские философы-консерваторы и либералы-славянофилы – уделяли особое внимание сложной духовной системе ценностей, обычаев, традиций своего народа, усматривая в них красоту, силу и опору для дальнейшего развития самобытного русского государства. По их мнению, исторический путь России принципиально отличается от западноевропейского: основной чертой русской жизни является не отсталость, а своеобразие, выраженное в православной вере, духовности, солидарности и соборности.

Идеолог славянофильства К.С. Аксаков (1817-1860) полагал, что русский народ поставил христианскую веру главным основанием всего в жизни, отсюда его самобытные качества: терпение, смирение и простота. В русском мире, в отличие от западного, нет ничего гордого, ничего блестящего. Все просто. Русский народ не любит становиться в красивые позы, в его истории нет красивых эффектов. Русские одерживают невероятные победы над врагами, но не хвалятся ими, приписывая их помощи Божией.

И Господь возвеличил смиренную Русь. Вынуждаемая своими драчливыми соседями и пришельцами к отчаянной борьбе, она повалила их всех одного за другим. Ей дался простор на земле: в ее пределах невыносимое знойное лето и невыносимая вечная зима: в ее пределах солнце восходит на одном конце и заходит на другом в одно и то же время.

И вот гордая Европа, всегда презиравшая Русь, презиравшая и не понимавшая ее духовной силы, увидела страшное могущество силы материальной и для нее понятной, – и снедаемая ненавистью, в каком-то тайном ужасе, смотрит она на это страшное, полное жизни, тело, души которого понять не может... [1].

А.С. Хомяков (1804-1860) как один из ведущих представителей славянофильского направления русской либеральной мысли особенно подчеркивал идею коллективизма, заложенную в русском народе и отличающую его от западного мира: «При всем том перед Западом мы имеем выгоды неисчислимы. ... Теперь, когда эпоха создания государственного кончилась, когда связались колоссальные массы в одно целое, несокрушимое для внешней вражды, настало для нас время понимать, что человек достигает своей нравственной цели только в обществе, где силы каждого принадлежат всем и силы всех каждому. Таким образом, мы будем подвигаться вперед смело и безошибочно, занимая случайные открытия Запада, но придавая им смысл более глубокий, или открывая в них те человеческие начала, которые для Запада остались тайными...».

Солидарность и соборность как основа русского коллективизма в данном случае противопоставлялись западной ассоциативности (разрозненности), причем отражали не внешнее механическое единство, а свободное единство в деле совместного понимания правды и отыскания истины: «истина, недоступная для отдельного мышления, доступна только совокупности мышлений» [4].

Этой же точки зрения придерживался и И.В. Киреевский (1806-1856), по мнению которого, европейское мировоззрение, основанное на рационализме, приводит к индивидуализму, уединенности и «заброшенности» человека, его оторванности от других людей. Рассудку, анализу доступно лишь внешнее, формальное знание, которое никогда не является полным и адекватным отражением действительности, поэтому истинная наука, подлинное познание мира на рационалистическом Западе невозможно [5, с. 80].

Отсюда идет прямое противопоставление русского и западного человека: «западный человек – односторонне рассудочный, носитель духа отрицания, эгоизма и индивидуализма; русский человек – носитель соборного, «общинного духа», обладает целостной культурой, полученной от Византии и основанной на началах братства и смирения [2, с. 56].

Большой вклад в философское учение об особенном пути развития России внес Н.Н. Страхов (1828-1896), так же, как и И.В. Киреевский, критиковавший западноевропейский рационализм. Н.Н. Страхов полагал, что Россия основана на иных началах, чем европейские западные страны, и она пойдет своим путем, основанном на самобытности русской культуры, самобытности национального характера (смирение и кротость), самобытности верований.

«Все дело в том и состоит, чтобы ничего не переносить, ничему не подражать, а все развивать из того, что есть, и не разрушая того, что есть... Итак, необходимость собственной мысли, собственной точки опоры, собственной руководящей нити совершенно очевидна» [3].

Русский философ консервативного направления К.Н. Леонтьев (1831-1891) развил идею И.В. Киреевского о влиянии Византии на историческое развитие России, которая должна выбрать свой, отличный от Запада, путь, направленный на созидание.

По его мнению, самобытность России основана на ее истории, культуре, общинности, православии. России уготована участь быть «главной опорой православия на всем земном шаре», поэтому она должна защитить и своих сограждан, и восточных христиан, нуждающихся в покровительстве единоверного государства, объединить православные народы, что станет основой будущего государственного устройства России.

Современное российское государство ориентируется и на русскую философскую мысль, и на реалии сегодняшнего дня при разработке ценностной идеологии российского общества – пентабазиса, включающего в себя следующие принципы (константы):

1) Созидание и развитие, реализуемые на уровне человека как ключевого субъекта общественного бытия. Развитие человеческого капитала является творческой основой, сохраняющей российское государство-цивилизацию в эпоху глобальных экологических, политических и культурно-мировоззренческих вызовов и обеспечивающей конкурентоспособность страны.

2) Любовь и доверие, в полной мере выраженные в первичной форме общественной организации – семье. Семья сохраняет традиции добровольной и сознательной взаимопомощи, милосердия и бескорыстного человеколюбия, а также связывает личность и социальный мир.

3) Согласие и сотрудничество характерны для общества как цивилизационно обусловленной формы социальной организации. На уровне общества проявляются принципы солидарности и соборности, о которых говорили русские философы XIX века. Современное российское государство ориентировано на их дальнейшее развитие с помощью волонтерства, добровольчества и активной гражданской позиции всех групп населения.

4) Единство многообразия на уровне страны означает мирное сосуществование народов, вошедших в состав России, принятие их различий и особенностей; обеспечение единства, территориальной целостности и суверенитета Российской Федерации на своей территории; любовь к Отечеству.

5) Сила и ответственность реализуются на уровне государства, ответственного за сохранение своего самобытного цивилизационного пути. Содержание данной ценностной доминанты раскрывается через понимание деятельности государства как служения обществу и предполагает развитие механизмов участия граждан в управлении. На уровне государства национальным приоритетом России является защита суверенитета, обеспечение стабильности и развития государства без потрясений.

Таким образом, обретение самодостаточности во всех сферах через возрождение собственных духовно-нравственных цивилизационных ценностей является главной задачей современного российского государства.

СПИСОК ЛИТЕРАТУРЫ

1. Аксаков К.С. О русской истории. URL: http://dugward.ru/library/aksakovy/kaksakov_o_russkoy_istorii.html. (Дата обращения: 15.04.2024).
2. Киреевский И.В. Разум на пути к Истине / Сост. и вступ. ст. Н. Лазаревой. – М.: Правило веры, 2002. – 215 с.
3. Страхов Н.Н. Борьба с Западом в нашей литературе: исторические и критические очерки: [Кн. 3] / Н. Страхов. – С.-Петербург: тип. С. Добродеева, 1896. – 384 с.
4. Хомяков А.С. О старом и новом. Статьи и очерки / Под общей ред. Г.М. Фридендера. М.: Современник, 1988. URL: <https://dbs-lin.ruhr-uni-bochum.de/personalitaet/pdf/299.pdf>. (дата обращения: 15.04.2024).
5. Шпагин С.А. Россия и Запад в философии И.В. Киреевского (к 200-летию со дня рождения) / Вестник Томского государственного университета. – 2007. – № 296. – С. 76-83.

REFERENCES

1. Aksakov K.S. About Russian history. URL: http://dugward.ru/library/aksakovy/kaksakov_o_russkoy_istorii.html (date of application: 04/15/2024).
2. Kireevsky I.V. Reason on the path to Truth / Comp. and entry Art. N. Lazareva. – M.: Rule of Faith, 2002. – 215 p.
3. Strakhov N.N. The fight against the West in our literature: historical and critical essays: [Book. 3] / N. Strakhov. – St. Petersburg: type. S. Dobrodeeva, 1896. – 384 p.
4. Khomyakov A.S. About old and new. Articles and essays / Under the general editorship. G.M. Friedlander. M.: Sovremennik, 1988. – URL: <https://dbs-lin.ruhr-uni-bochum.de/personalitaet/pdf/299.pdf> (date of application: 04/15/2024).
5. Shpagin S.A. Russia and the West in the philosophy of I.V. Kireevsky (to the 200th anniversary of his birth) / Bulletin of Tomsk State University. – 2007. – No. 296. – P. 76-83.

**ГЛОБАЛИЗАЦИЯ КАК ФАКТОР ВЛИЯНИЯ НА РОССИЙСКУЮ
СОЦИОКУЛЬТУРНУЮ ИДЕНТИЧНОСТЬ**
GLOBALIZATION AS A FACTOR OF INFLUENCE ON RUSSIAN
SOCIO-CULTURAL IDENTITY

Китаева А.В., аспирант

ФГБОУ ВО «Воронежский государствен-
ный лесотехнический университет
им. Г.Ф. Морозова», Воронеж, Россия

Kitaeva A.V., postgraduate student

Voronezh State University of Forestry and
Technologies named after G.F. Morozov,
Voronezh, Russia

Аннотация: в статье анализируется влияние процесса глобализации на российскую социокультурную идентичность. Автор приводит исторические и статистические данные, которые показывают уровень влияния интеграционных процессов на Российскую Федерацию, а также обозначает позицию государства и граждан, направленную на эффективное поддержание традиционной социокультурной индивидуальности. В границах статьи сделаны выводы о том, что процессы глобализации и интеграции существенно не воздействуют на культурный и социальный уклад российского общества.

Abstract: The article analyzes the impact of the globalization process on Russian socio-cultural identity. The author provides historical and statistical data that show the level of influence of integration processes on the Russian Federation, and also indicates the position of the state and citizens aimed at effectively maintaining traditional socio-cultural identity. The article concludes that the processes of globalization and integration do not significantly affect the cultural and social structure of Russian society.

Ключевые слова: глобализация, интеграция, Россия, социокультурная идентичность.

Keywords: globalization, integration, Russia, socio-cultural identity.

На протяжении многих веков складывался процесс, который имеет название «глобализация». Сам термин «глобализация» был активно введен в международный оборот в середине XX в., после Второй мировой войны (1939–1945) [1, с. 65], когда стремительно начали складываться международные отношения между странами Запада и Востока в границах социокультурных, политических, экономических процессов. Глобализация проявлялась и продолжает выражаться, прежде всего, в организации единого мирового рынка, функционировании межгосударственного финансирования, производственных и торговых связей между государствами, образовании общего информационного, культурного пространства и т. д. [2, с. 245].

Глобализация включает в себя процесс интеграции между людьми, государствами, компаниями, основываясь, в первую очередь, на экономической составляющей. Также важно,

что она затрагивает все сферы жизни общества, страны в целом, преимущественно влияя на политику, экономику и культуру [1, с. 65].

В 1930-е гг. проблематика российской социокультурной идентичности приобрела актуальность при резком преобразовании традиционного (аграрного) общества в индустриальное. Традиционное общество отличается прозрачностью объяснений в части общественного устройства, поэтому индивид как элемент общества, имел такое же однозначное представление. Индустриальное общество характеризуется сложной системой социальных институтов, поэтому индивид, играя различные социальные роли, постепенно терял единое, традиционное основание для идентичности [3, с. 209].

В восстановительный период после Второй мировой войны начался процесс ускорения технологического развития стран в рамках индустриализации. В частности, транспортная инфраструктура стала на путь качественного улучшения, который коснулся железнодорожных, воздушных и морских перевозок; международная торговля расширяла свои границы для выгодного денежно-товарного обмена, что предопределило устранение политики протекционизма (введение таможенных и торговых сборов на импортные товары). Европейский Союз (ЕС), созданный в 1992 г. [1, с. 65], также стал полем для «принудительного» распространения глобальных процессов на страны Европы.

На интернет-портале «Statista» была опубликована статья «Top 50 countries in the Globalization Index 2023» («Топ-50 стран по индексу глобализации за 2023 год»). Исходя из представленных данных, наиболее высокий уровень влияния глобализации имеет Швейцария (90,75%), находящаяся на первом месте рейтинга; закрывает рейтинг Катар (71,41%). В данном рейтинге нет Российской Федерации, поскольку государство имеет меньший процент влияния глобализации, чем у вышеуказанных стран [4].

В настоящее время Россия как одна из сверхдержав продолжает функционировать в качестве участника международных экономических, политических и других организаций, форумов и объединений: Шанхайская организация сотрудничества (ШОС), Организация Объединенных Наций (ООН), Евразийское экономическое сообщество (ЕЭС), Азиатско-Тихоокеанское экономическое сотрудничество (АТЭС), БРИКС, Содружество Независимых Государств (СНГ) и т.д. На встречах стран-участниц обсуждаются актуальные вопросы, касающиеся геополитики и экономики, а также формулируются общие позиции в различных областях на ближайшее будущее. Являясь членом международных организаций, Российская Федерация впитывает в себя и внедряет во внутренней и внешней политике многие рычаги интегративных компонентов, которые позволяют эффективно сотрудничать с другими странами, использовать их опыт в своей практико-ориентированной деятельности.

Однако Российская Федерация, взаимодействуя со странами Европы и Азии в рамках глобальных, универсальных проблем и интересов, осознает свою суверенность в историческом отношении. На протяжении многих веков складывалась особая российская социокультурная идентичность, основанная на самоопределении, традиционных и культурных особенностях. За столетия до настоящего времени Россия не потеряла этот статус, а, наоборот, его укрепила. В Указе Президента Российской Федерации от 31.03.2023 г. № 229 «Об утверждении Концепции внешней политики Российской Федерации» впервые на

государственном уровне было закреплено официальное употребление словосочетания «самобытное государство-цивилизация» по отношению к России [5].

Термин «государство-цивилизация» стал широко употребляться в науке относительно недавно. Феномен данного термина в совокупности с его значением изучали и продолжают изучать отечественные исследователи: А. Г. Дугин, С. Г. Киселев и др.

Обратимся к одному из мнений. Советский и российский философ, социолог, политолог, общественный деятель и переводчик А. Г. Дугин часто обращается к концепции евразийства. Цивилизация, по его мнению, обладает внутренней структурой и сложной организацией, а также отличается обладанием исключительных черт. Философ полагает, что создание цивилизации связано с интересом причастности социальных групп или определенной личности к власти. Тем не менее, цивилизации функционируют до того времени, пока ее лица поддерживают и защищают свои идентичность, ценности и принципы [6, с. 84]. Вместе с тем Дугин подчеркивает, что понятие «цивилизация» входит в теоретическую основу содержания теории многополярности [7, с. 33]. Многополярность, в свою очередь, взаимосвязана с курсом государств на сохранение социокультурной идентичности.

Одним из элементов российской социокультурной идентичности является культурный код России – комплекс отличительных черт, складывающихся на протяжении тысячелетней истории государства-цивилизации, которые характерны исключительно для государственности страны. В данный комплекс входит система норм, ценностей, обычаев, традиций, символов и т.д., которые образуют специфику и особенности определенной национальной культуры.

Глава Всероссийского центра изучения общественного мнения (ВЦИОМ) Валерий Федоров в рамках Всероссийского молодежного образовательного летнего форума «Территория смыслов» в июле 2023 г. выступал с открытой лекцией на тему «Культурный код русского народа». Переходя непосредственно к статистическим показателям, он также подробно выделил универсальную базу понимания сущности культурного кода. Главной проблемой лекции стал вопрос: «Что объединяет русский народ?». По данным ВЦИОМ, которые основывались на мнении граждан Российской Федерации, культурный код России имеет следующие позиции: патриотизм и любовь к родине, семья и традиции, гостеприимство и дружелюбие, трудолюбие и настойчивость, уважение к культуре и образованию, коллективизм и взаимопомощь, справедливость и равенство, суверенитет и независимость. При этом, по данным на 2023 г., 91% от всех опрошенных россиян считают себя патриотами своей страны (этот показатель вырос на 7% по сравнению с итогами опроса 2000 г.) [8]. Именно наличие высоко уровня патриотизма говорит о продолжающемся сохранении социокультурной независимости россиян.

Подведем итоги. Во-первых, глобализация не оказывает всеобъемлющее влияние на российскую социокультурную идентичность; во-вторых, Россия отчетливо осознает свою самобытность, которая отражается в позиции «Россия – государство-цивилизация» и высоком уровне патриотизма, пониманием и сохранением гражданами культурного кода и исключительных особенностей сверхдержавы.

СПИСОК ЛИТЕРАТУРЫ

1. Кручинин И.Н. Процесс глобализации: проблема неравенства в глобализации // Хроноэкономика. – 2019. – № 5(18). – С. 64–69.
2. Галкин А.А. Глобализация // Большая российская энциклопедия. – Москва, 2007. – Т. 7. – С. 245–247.
3. Тихонов О.В. Диалектика идентичности и кризиса идентичности в контексте глобальных социокультурных трансформаций // Ученые записки Казанского университета. Серия: Гуманитарные науки. – 2012. – Т. 154. – № 1. – С. 208–213.
4. Top 50 countries in the Globalization Index 2023 // Statista: [сайт]. – URL: <https://www.statista.com/statistics/268168/globalization-index-by-country/> (дата обращения: 15.04.2024).
5. Указ Президента Российской Федерации от 31.03.2023 г. № 229 «Об утверждении Концепции внешней политики Российской Федерации» // Собрание законодательства РФ. – 03.04.2023. – № 14. – ст. 2406.
6. Государство-цивилизация: понятие, сущность, структура / Л.А. Журавлева, Е.В. Зарубина, А.В. Ручкин [и др.] // Образование и право. – 2023. – № 9. – С. 80–88.
7. Дугин А.Г. Концептуальные подходы к понятию «цивилизация» // Вестник Московского университета. – 2013. – Серия 18. Социология и политология. – № 1. – С. 33–41.
8. Федоров В.В. Культурный код русского народа // Территория смыслов. – 2023. – URL: https://vk.com/video-89015898_456240285 (дата обращения: 15.04.2024).

REFERENCES

1. Kruchinin I.N. The process of globalization: the problem of inequality in globalization // Chronoeconomics. – 2019. – № 5(18). – Pp. 64–69.
2. Galkin A.A. Globalization // The Great Russian Encyclopedia. – Moscow, 2007. – Vol. 7. – Pp. 245–247.
3. Tikhonov O.V. The dialectics of identity and identity crisis in the context of global sociocultural transformations // Scientific notes of Kazan University. Series: Humanities. – 2012. – Vol. 154. – No. 1. – Pp. 208–213.
4. Top 50 countries in the Globalization Index 2023 // Statista: [website]. – URL: <https://www.statista.com/statistics/268168/globalization-index-by-country/> (date of application: 04/15/2024).
5. Decree of the President of the Russian Federation dated 03/31/2023 No. 229 "On approval of the Concept of Foreign Policy of the Russian Federation" // Collection of Legislation of the Russian Federation. – 04/03/2023. – No. 14. – Art. 2406.
6. State-civilization: concept, essence, structure / L.A. Zhuravleva, E.V. Zarubina, A.V. Ruchkin [et al.] // Education and Law. – 2023. – No. 9. – Pp. 80–88.
7. Dugin A.G. Conceptual approaches to the concept of "civilization" // Bulletin of the Moscow University. – 2013. – Series 18. Sociology and Political Science. – No. 1. – Pp. 33–41.
8. Fedorov V.V. The cultural code of the Russian people // Territory of meanings. – 2023. – URL: https://vk.com/video-89015898_456240285 (date of application: 04/15/2024).

DOI: 10.58168/BEING2024_134-138

УДК 159.923

**ФОРМИРОВАНИЕ АУТЕНТИЧНОСТИ В ПРОЦЕССЕ ПРЕПОДАВАНИЯ КУРСА
«СОВРЕМЕННЫЕ ТЕОРИИ И ТЕХНОЛОГИИ РАЗВИТИЯ ЛИЧНОСТИ»
FORMATION OF AUTHENTICITY IN THE PROCESS OF STUDYING THE COURSE
“THEORIES AND TECHNOLOGIES OF PERSONALITY DEVELOPMENT”**

Кандыбина Е.Л., кандидат
филологических наук, доцент
ФГБОУ ВО «Воронежский государствен-
ный лесотехнический университет им.
Г.Ф. Морозова», Воронеж, Россия

Комышова Л.Н., программный директор
ФГБОУ ВО «Воронежский государствен-
ный технический университет», Воронеж,
Россия

Kandybina E.L., Candidate of Filological
Sciences, Associate Professor
Voronezh State University of Forestry and
Technologies named after G.F. Morozov,
Voronezh, Russia

Komyshova L.N., Program Director
Voronezh State Technical University, Voronezh,
Russia

Аннотация: в статье анализируется понятие аутентичности и его формирование при преподавании дисциплины «Теории и технологии развития личности». В процессе изучения курса студенты знакомятся с различными современными взглядами на природу личности, основные её составляющие. Дается описание личностных моделей А. Маслоу, З. Фрейда, К. Роджерса. Дифференциация этих концепций позволяет студентам сформировать своё отношение к психологическим теориям, а также лучше понять константы собственной индивидуальности. Интериоризуя понятие аутентичности, студенты по-новому могут взглянуть и на своё поведение, и на поведение окружающих людей. Всё это способствует самопознанию и развитию личности.

Abstract: We find out the concept authenticity and its formation in the course «Theories and technologies of personality development». In the process of studying of given course students get known nature of personality in the modern theories, main components of the personality. The article gives personality models by A. Maslow, Z. Freud, K. Rodgers. The differentiation of the given concepts allow student to formulate their attitude to towards to the introduced theories. It also helps students realize themselves. Interiorizing the concept of authenticity, students consider their behavior and behavior of the surrounding people differently. All this components contribute to self-knowledge and personality development.

Ключевые слова: аутентичность, дефицитарные потребности, безусловная любовь, самоактуализация, личностные защиты.

Keywords: authenticity, deficit needs, unconditional love, self-knowledge, personal protections.

В программы магистратуры и специалитета включено преподавание дисциплины «Современные теории и технологии развития личности» с опорой на современные психологические теории. Данный курс, с точки зрения автора, может быть направлен на развитие одного из важных личностных качеств – аутентичности.

Для дальнейшего рассмотрения нам необходимо определить данный феномен в нашем понимании. Истоки данного понятия мы находим в концепциях такого направления психологии, как гуманистическое. А. Маслоу в своей основной работе «Мотивация и личность» так определяет это понятие: «Человек должен быть тем, чем он может быть (...) эту потребность мы можем назвать самоактуализацией» [1]. Маслоу подчёркивает, что человек рождён быть аутентичным, это его естественное состояние. Что же мешает человеку реализовывать это свое предназначение? Ответ очевиден: преградой на пути в самореализации становятся общественные связи и общественные институты.

Рождаясь, ребёнок с первых дней жизни уже принадлежит такому общественному институту, как семья. Там он усваивает первые правила жизни в обществе, а вместе с ними и первые ограничения. Родители далеко не всегда, а, может быть, и почти никогда не настроены раскрывать внутренние ресурсы индивидуальности своего ребенка. Очень часто уже здесь ребёнку транслируется необходимость приспособления, а не обращения к себе, своей интуиции, своим потребностям, своему опыту. Это воздействие, направленное скорее на подавление собственного «я», продолжается и в школе.

Однако, с точки зрения продуктивного и всестороннего развития личности, необходимо не «выкраивать её (личность) по уже сложившимся лекалам», но формировать, исходя из установки индивидуальности и неповторимости той своеобразной реальности, той «самости», с которой каждый человек приходит в мир.

Препятствием на пути свободного развития становятся общественные институты, то есть те люди, которые их представляют. Как воспитателю в детском саду, так и учителю в школе сложнее работать с россыпью индивидуальностей. Соответственно, лучшим выходом становится «причесывание всех под одну гребенку». Так, индивидуальность максимально затушёвывается, превращается в обыкновенного человека.

Итогом данного процесса становятся студенты, у которых учёба не вызывает никакого интереса, стремящиеся лишь получить диплом. На занятиях такие студенты присутствуют формально, так же они готовятся к экзаменам.

Но необходимо заметить, что личность, сформированная как автомат, не может создавать новое, проявлять себя творчески, а способна лишь механически повторять ранее выученные модели. Самое главное – творческое начало в таком образом сформированном человеке отсутствует.

С помощью курса «Теории и технологии развития личности», транслирующего множество разных взглядов на природу человека и теорий личности, можно поставить студентов перед новой проблемой. Она (проблема) заключается в новом осмыслении не только представленных теорий личности, но и в обращении к своей собственной модели поведения.

Приведём пример. Наиболее уместной моделью в контексте нашего размышления является концепция А. Маслоу. Он создал широко известную пирамиду потребностей,

поэтапное удовлетворение которых может привести к самоактуализации. Обозначим эту модель: все человеческие потребности разделяются на пять уровней. К первому уровню относятся физиологические потребности (в пище, дыхании, сне). Неудовлетворение этой группы потребностей приводит к смерти либо к дефицитарным состояниям, которые рождают жёстко запрограммированное поведение, направленное на удовлетворение этих примитивных потребностей. Второй уровень содержит потребность в безопасности. Он (уровень) также является важным, так как человек неуверенный в стабильности своего положения (наличие работы, зарплаты) стремится к обретению «почвы под ногами». Потребности третьего порядка включают в себя принадлежность к социальным группам и признание в них. С нашей точки зрения, эта группа потребностей помогает вписаться и интериоризовать в себя общественные институты. Наконец, потребность в самоуважении заставляет индивидуума вновь обратиться к глубинам своей личности, но уже в новом, несколько измененном качестве. Все эти четыре группы потребностей А. Маслоу назвал дефицитарными, то есть с ними связано состояние человека, когда он стремится восполнить те ресурсы, которых ему не хватает. Необходимо подчеркнуть, что переход с одного уровня пирамиды на другой возможен только при удовлетворении потребностей предшествующего уровня. Так, голодный человек будет думать только о еде, человек без работы станет интенсивно искать её.

Если же человек удовлетворил потребности четырёх уровней, то у него возникает абсолютно новое состояние, он стремится использовать свои умения и возможности для собственной самореализации, самосовершенствования.

Пятая ступень пирамиды А. Маслоу в отличие от первых четырёх предполагает множество вариантов [1]. Ведь каждый человек нетождественен другому, люди отличаются друг от друга своими способностями, склонностями, различными видами направленности. Именно поэтому в любом обществе есть талантливые ученые, художники, архитекторы, политики. Но в какой мере выбор профессии обусловлен самоактуализацией?

Конечно, множество выборов обусловлено потребностями первых четырёх ступеней. Но, к счастью, так бывает не всегда. Человека уже самоактуализировавшегося отличают следующие особенности: он «адекватно воспринимает реальность, принимает себя, других и мир вокруг, толерантен к неопределенности, свободно мыслит и выражает свои чувства, умеет формировать крепкие отношения с другими, умеет ценить жизнь и быть благодарным ей, постоянно черпает в жизни силы и вдохновение, хорошо приспосабливается к новой культуре, но не дает себя поглотить, в большей степени руководствуется внутренними целями и ценностями, осознаёт, что быть собой лучше, чем нравиться всем.

Вышеперечисленные признаки самоактуализирующегося человека широко известны. Но мы попробуем сделать выводы порой неочевидные.

Первым из них станет то, что процесс самоактуализации это всегда развитие, он не может быть завершён. Человек, остановившийся в своём движении вперед, застывший на месте, теряет это состояние.

Другим следствием данной концепции является то, что самоактуализация является отправной точкой для каждого человека. А. Маслоу говорил: «Человек, достигший самореализации, — это в моем понимании не личность, к которой что-то прибавили, а личность, у которой ничего не забрали» [1]. Таким образом, человек приходит в мир уже с

«некоторой программой» и реализация её становится его целью. Итак, человек, перешедший к самоактуализации, аутентичен.

Другой психолог-гуманист К. Роджерс полагал, что стремление человека к совершенству к достижению личностных высот заложено природой. К. Роджерс описывал два типа детского развития. Следуя одному типу, ребёнок уже в детстве осознаёт заложенный в нём потенциал. Альтернативной моделью развития выступает формирование ребенка в условиях тотального контроля и ограничений. Такие дети вырастают людьми, отчуждёнными от своих основ.

Не менее важным понятием концепции К. Роджерса является позитивное принятие. В данной теории это понятие включает в себе деятельное сочувствие другому человеку. Именно оно позволяет ему идти своей дорогой, делать внутренне обоснованные выводы, быть непохожим на других, не страшиться отвержения [2].

Здесь уместно вспомнить европейские исследования, которые изучали, насколько часто дети играют в игры, предпочитаемые ими самими, находясь в присутствии родителей или без них. В данных исследованиях учёные пришли к выводу, что присутствие родителя (матери) сокращает свободный выбор игр (дети выбирают игры, которые нравятся матери).

К. Роджерс полагал, что свободное развитие ребёнка происходит при наличии двух условий. Первым является власть над своей собственной судьбой. Если ребёнок имеет свободу действий при отсутствии тотального контроля, то он становится творцом своего жизненного плана.

Вторым условием полноценного развития становится чувство сопричастности к обществу, которым в первую очередь для ребенка, как правило, является семья.

Учёный констатировал, дети, не включённые в эмоциональные семейные связи, испытывали психологические проблемы и не могли чувствовать себя аутентично. Они строили своё поведение таким образом, чтобы соответствовать ожиданиям других людей. Для таких детей аутентичность оказалась полностью заменена социальной желательностью.

К. Роджерс подчёркивает тот факт, что индивидуальность, неповторимость каждого человека, присущая ему от природы, постепенно отступает на второй план, уступая место стремлению вписаться в общественные институты [2].

На занятиях по предмету «Теории и технологии личности» необходимо познакомить студентов с теориями А. Маслоу и К. Роджерса, а также с понятием аутентичности как важным интегральным составляющим личности.

В этом курсе необходимо присутствуют и менее оптимистические взгляды на природу человека. Ярким примером этому может стать концепция З. Фрейда.

Ученый-психолог полагал, что человеку, вышедшему из глубин животного мира, свойственны агрессия и сексуальное влечение. Культура загоняет эти основополагающие константы человеческой природы вглубь. Но подавляя животную природу, человек лишается своих основ. Выходом из этого тупика становится искажение реальности с помощью психологических защит, таких как вытеснения, рационализации, проекции и других [3].

Таким образом, преподавание обозначенного курса позволяет не только познакомить студентов с современными психологическими теориями личности, но и провести работу по развитию личности.

СПИСОК ЛИТЕРАТУРЫ

1. Маслоу А.Г. Мотивация и личность. – СПб: Евразия, 1999. – 480 с.
2. Роджерс К. Становление личности. Взгляд на психотерапию. – М.: Институт общегуманитарных исследований, 2018. – 240 с.
3. Фрейд З. Эго и защитные механизмы. – М.: Эксмо, 2003. – 256 с.

REFERENCES

1. Maslow A. Motivation and personality. – SPb.: Eurasia, 1999. – 480 p.
2. Rodgers K. Personality formation. A look at psychotherapy. – M.: The institute of humanities studies, 2018. – 240 p.
3. Freud Z. Ego and defense mechanisms. – M.: Eksmo, 2003. – 256 c.

**ОСВЕЩЕНИЕ М.Н. КАТКОВЫМ СУДЕБНОЙ РЕФОРМЫ 1864 Г.
НА СТРАНИЦАХ «МОСКОВСКИХ ВЕДОМОСТЕЙ»
M.N. KATKOV'S COVERAGE OF THE JUDICIAL REFORM OF 1864
ON THE PAGES OF THE MOSCOW VEDOMOSTI**

Подлесных С.Н., кандидат юридических наук, доцент
ФГБОУ ВО «Воронежский государственный лесотехнический университет им. Г.Ф. Морозова», Воронеж, Россия

Podlesnykh S.N., Candidate of Law, Associate Professor
Voronezh State University of Forestry and Technologies named after G.F. Morozov, Voronezh, Russia

Аннотация: в работе анализируются многочисленные статьи выдающегося русского публициста, одного из видных представителей отечественной консервативной мысли XIX в. М.Н. Каткова, опубликованные им в газете «Московские ведомости» в 1860–1880-е гг. и посвященные судебной реформе 1864 г. Особое место в статье занимает анализ газетных публикаций Каткова, раскрывающих основные принципы нового судопроизводства после 1864 г.

Abstract: the paper analyzes numerous articles by the outstanding Russian publicist, one of the prominent representatives of the Russian conservative thought of the XIX century, M.N. Katkov, published by him in the newspaper «Moskovskie Vedomosti» in the 1860s-1880s and devoted to the judicial reform of 1864. A special place in the article is occupied by the analysis of Katkov's newspaper publications, revealing the basic principles of the new judicial procedure after 1864.

Ключевые слова: М.Н. Катков, судебная реформа 1864 г., контрреформы, газета «Московские ведомости», публицистика, Александр II, принципы судопроизводства.

Keywords: M.N. Katkov, judicial reform of 1864, counter-reforms, Moskovskie Vedomosti newspaper, journalism, Alexander II, principles of judicial proceedings.

Михаила Никифоровича Каткова (1817 или 1818-1887) по праву можно назвать выдающимся российским публицистом XIX в. Его работы отличались остротой анализируемых вопросов, полнотой раскрытия темы и красотой литературного языка. Катков прекрасно ориентировался в проблемах общественного и государственного устройства имперской России, привлекал в качестве сравнительного материала опыт построения государства в зарубежных странах. Однако, как пишут исследователи, личность и деятельность публициста Каткова «вызывали и до сих пор вызывают самые противоречивые оценки» [2, с. 136]. У М.Н. Каткова были и идейные противники, и почитатели его литературно-философской деятельности.

М.Н. Катков был не только талантливым журналистом, Михаил Никифорович также был отличным редактором периодических изданий. Наибольшую известность, как редактора,

ему принесли «Московские ведомости». Катков был редактором «Московских ведомостей» в два периода: в 1850–1855 гг. и в 1863–1887 гг. (вплоть до своей смерти). Самостоятельная литературная деятельность Каткова началась в 1856 г., когда он стал издавать «Русский вестник».

Материалы М.Н. Каткова, публиковавшиеся в «Московских ведомостях», позволяют проанализировать взгляды известного российского публициста относительно судебной реформы 1864 г. «Московские ведомости» в рассматриваемый период были одним из самых влиятельных печатных органов в России. Таким положением дел газета была обязана именно талантливому журналисту Каткову [3, с. 3], который писал на злобу дня практически по всем острым вопросам общественно-политической и государственной жизни России 1860–1880-х гг.

В период с 1863 г. по 1875 г. редактором газеты «Московские ведомости» также был член-корреспондент Санкт-Петербургской Академии наук, заслуженный профессор Московского университета П.М. Леонтьев. «С начала 1863 года «Московские ведомости» были отданы в аренду редакторам «Русского вестника» Каткову и Леонтьеву. Катков оказался, таким образом, во главе ежедневной газеты, и притом весьма распространенной, так как «Московские ведомости» имели в 1862 году около шести тысяч подписчиков. По условиям тогдашнего времени это была, без сомнения, выдающаяся цифра» [14, с. 163] – писал в 1888 г. издатель С.Г. Неведенский (псевдоним – Щегловитов). Исследователь издательской деятельности М.Н. Каткова Е.В. Перевалова старт газеты «Московские ведомости» в 1863 г. описывает так «... спустя несколько недель «Московские ведомости» стали одним из самых читаемых и авторитетных общественно-политических изданий не только в Москве, но и во всей России» [12, с. 132].

Первоначально М.Н. Катков в своих многочисленных государствоведческих статьях доказывал целесообразность и пользу от Великих реформ. «Особенно сочувственно он отнесся к судебной реформе, когда наконец заговорил о ней» [13, с. 58]. «Катков с большой энергией поддерживал мысль о судебном преобразовании в России. Отношение его к судебной реформе было еще более сочувственным, чем к земской реформе. Он больше от нее ожидал» [14, с. 464]. На страницах «Московских ведомостей» в 1860–1880-е гг. публицистом Катковым было опубликовано более двухсот статей (разного объема), посвященных судебной реформе Александра II, новому судопроизводству, судоустройству, наиболее заметным судебным процессам, а после 1881 г. – также контрреформам.

Публикации М.Н. Каткова в «Московских ведомостях» (с 1863 г., когда он стал во главе газеты, и до 1887 г., когда знаменитый литератор умер), отражающие реализацию судебной реформы Александра II, формально можно разделить на два периода:

– 1863–1878 гг. – период поддержки (нейтралитета) в реализации судебных уставов 1864 г.;

– 1879–1887 гг. – период пересмотра основных положений судебных уставов 1864 г.

Мы умышленно обозначаем периодизацию публицистической деятельности Каткова формально, ибо изменение позиции знаменитого консерватора не произошло в один год. На самом деле еще до 1878 г. с нарастанием деятельности революционеров-террористов, большим количеством оправдательных приговоров с участием суда присяжных, в том числе

по политическим преступлениям, статьи Каткова принимают совершенно иной тон относительно ранее изданных публикаций восторженно-эмоционального характера. «Дальнейшее изменение взглядов Каткова... произошло главным образом в 1879 и 1880 гг., после дела Веры Засулич. Прежнее сочувствие превратилось в негодование и злобу» [14, с. 481]. Однако последовательно и ожесточенно позиция Каткова как консерватора проявляется после убийства Александра II.

Убийство императора Александра II 1 марта 1881 г. явилось не только причиной к смене политического курса в России, но и последним поводом оглянуться на реализацию судебных уставов 1864 г. За полтора десятка лет уже накопился определенный объем судебной практики, позволяющий сделать некоторые выводы, обобщения относительно целесообразности в целом проведения судебной реформы, ее состоятельности.

В 1866 г. М.Н. Катков на волне всеобщей эйфории, которая тогда витала в просвещенном обществе, достаточно пафосно писал: «Да здравствует правда и милость в судах! Вот девиз нового суда. Правду и милость, вот что обещает нам новая судебная реформа. Дай Бог, чтобы практика угадала истинный смысл этих слов, чтобы вместо указания прямого пути они не подали повода к каким-либо уклонениям» [7, с. 236].

Как показала история, опасения Каткова были не напрасными: «правда и милость» все же подали серьезнейший повод к пересмотру некогда введенных в российских судебных учреждениях принципов. Новая программа развития России императором Александром III была изложена 29 апреля 1881 г. в манифесте «О незыблемости самодержавия». Почти все либеральные программы переустройства Российской империи сворачивались или изменялись. В том числе в некоторых вопросах подверглась изменению судебная система России.

Именно поэтому по одним и тем же вопросам позиция М.Н. Каткова 1860–1870-х гг. могла разниться с позицией, которую он обозначал в 1880-е гг., совершенно противоположно.

В большинстве своем Катков был консерватором. Выступал за самодержавие, как единственно верную форму правления в России. В вопросах централизации власти публицист выступал за сосредоточение власти у коронных органов. Такая позиция нашла свое отражение и в редакторском курсе «Московских ведомостей» 1860–1880-х гг., которые М.Н. Катков называл консервативным органом: «От пронизательности петербургских газет не укрылось, что Московские ведомости стали в сравнении с ними органом консервативным. Московские ведомости не восторгаются от каждого проекта, долженствующего осчастливить Россию; не ясно ли, что они ударились в крайность, что они проповедуют *statu quo* [Существующее состояние вещей (лат.)]?» [11, с. 1].

Первые свои статьи в «Московских ведомостях» по судебным преобразованиям Александра II журналист Катков опубликовал еще до подписания императором судебных уставов 1864 г. К примеру, еще в сентябре 1863 г. в своей статье «Новые реформы» публицист писал: «Судоустройство, равно как и судопроизводство, принадлежит к самым разработанным вопросам, и проект, как сочинение, может выйти очень удачным сочинением. Но нет сомнения, что для страны требуется не устав судоустройства, а самые суды. Устроить хорошо из существующих в стране элементов хороший и удовлетворительный суд дело великое; но для этого необходимо тщательное изучение средств желаний и потребностей страны» [10, с. 1].

Основную роль в реализации на практике судебных уставов 1864 г. М.Н. Катков отдавал «деятелям» судебных учреждений, их личным качествам. В 1866 г. он отмечал: «Теперь было бы преждевременно и неуместно предусматривать, что и каким образом обнаружит нам практика, но можно и теперь с полным убеждением сказать, что все будет зависеть от личных достоинств деятелей, призванных начать у нас новое судебное дело» [7, с. 235–237].

Немалое количество статей М.Н. Каткова было посвящено принципам нового судопроизводства и судоустройства. Так, в статье «В защиту нового гласного суда» (1869 г.) публицист отстаивает один из важнейших принципов – гласность судопроизводства [5]. Этот принцип и сейчас является одним из основных в российском судопроизводстве. Порой принцип гласности судопроизводства оборачивался против самих судей: «Случится ли какая-нибудь неправильность со стороны кого-либо из лиц судебного ведомства, тотчас же поднимаются крики против новых судов. Виноватым оказывается не виновник, а учреждение, между тем как напротив, благодаря свойству новой судебной организации, личная ошибка или неправильность остается без вредных последствий для дела» [5, с. 366].

В статье «Гражданская свобода и политическая свобода (Догмат несменяемости судей)» (1884 г.) Катков анализирует принцип несменяемости судей, который является одним из элементов независимости судей [8, с. 48–49]. По мнению современного исследователя Н.И. Биюшкиной именно принцип несменяемости судей на практике предусматривал «ограждение судей от давления со стороны администрации, так как непосредственный надзор за нижестоящими судами осуществляли вышестоящие суды» [1, с. 103].

Принцип непрерывности судебного разбирательства был рассмотрен М.Н. Катковым в статье «Вопрос о непрерывности заседаний суда». В начале публикации автор приводит пример из судебной практики: «Заседание Московского окружного суда по делу о похищении сундука с деньгами из богаделенного дома Рогожского кладбища длилось двадцать часов» [6, с. 27]. В рассматриваемой статье публицист справедливо задается вопросом, в чем именно заключается принцип непрерывности судопроизводства, зафиксированный в ст. 633 Устава уголовного судопроизводства. Названная статья устава обозначала: «Судебное заседание по каждому делу должно происходить непрерывно, за исключением времени, необходимого для отдохновения» [15, с. 485]. Катков делает вывод о том, что непрерывность уголовного процесса не стоит трактовать буквально, заседания могут быть отсрочены, «чрезмерная продолжительность судебного заседания сопряжена с опасностью для здоровья участвующих лиц». В качестве иллюстрации вреда здоровью, который был нанесен длительным судебным заседанием, Катков приводит следующую историю судебного процесса 11 января 1867 г.: «Один из защитников подсудимых почувствовал себя дурно с самых первых слов своей защитительной речи, до которой очередь дошла в 3-м часу пополудни, та что председатель должен был приостановить заседание на $\frac{1}{4}$ часа. Мы слышали, что на другой день после заседания помянутый адвокат серьезно заболел» [6, с. 27–28].

Пример с заседанием Московского окружного суда по делу о похищении сундука с деньгами говорит о том, что судьи в первые годы реализации судебных уставов 1864 г. не совсем четко ориентировались в новой системе принципов нового судопроизводства и

судоустройства. Работа с судьями (их обучение и (или) переобучение) после введения новых судебных уставов не была проведена.

Не смотря на все сложности в реализации новых принципов судопроизводства публицист Катков в конце 1860-х гг. все же приходил к следующим выводам: «Судебная реформа, что бы не говорили тайные и явные ее недоброжелатели, крепнет с каждым днем и все глубже пускает свои корни» [5, с. 366].

В ряде своих статей М.Н. Катков обращается к теме гуманизма в российских судах, одному из основных принципов в праве вообще. Например, в статье «Наш уголовный кодекс и наши суды», опубликованной в 1884 г., литератор задается вопросом: «В чем цивилизация, в чем гуманность?» и пытается ответить на эти вопросы с отсылкой на сравнение европейского законодательства [9, с. 1]. Размышляя о «милостивом суде» и праве высшей власти на помилование, Катков пишет: «Говорят о суде «милостивом». Если бы судебные доктринеры понимали бы истинный смысл своего учреждения, то они искали бы милостивого суда не в окружных судах, не в судебных палатах. Суды находятся под законом, а законом определяется только правое и неправое. Закон только воздает справедливость, а не милует; стало-быть и суды, долженствующие быть верными органами закона, ни имеют права ни отступать от него, ни превышать его. Милостивый суд может быть только на вершине судебного устройства, выше его, только у верховного судьи ... Если подзаконные и подвластные суды захватывают в каком бы то ни было виде право помилования, то в этом следует видеть признак отнюдь не цивилизации, но ненормального состояния судов» [9 с. 1]. Вопрос о помиловании преступников Катков отдает на откуп императору.

По мнению Каткова суд должен быть политически нейтральным, независимым ни от какой политической воли. В 1883 г. по этому поводу он писал следующее: «Мы желаем, чтобы наши суды прониклись своим призванием и были достойны его; чтоб они ни в каком случае не были органом ни консерватизма революционного, ни либерализма революционного, а были бы лишь органом правосудия, независимым от каких бы то ни было веяний» [4, с. 217].

Многочисленные публикации М.Н. Каткова позволяют проанализировать тенденции отечественной общественной мысли относительно судебной реформы 1864 г., увидеть проблемные вопросы, которые волновали современников в ходе реализации Великих реформ в 1860–1880-е гг. Еще до введения судебных уставов 1864 г. публицист Катков писал: «Великие результаты достигаются всегда простыми способами, и мудрость состоит не в том, чтобы придумывать какие-нибудь запутанные и сложные формулы, а в том, чтобы понять находящееся у нас перед глазами и воспользоваться тем, что у нас под рукой» [10, с. 1]. Публицистика М.Н. Каткова дает возможность современным исследователям глубже понять, насколько великими были задумки реформаторов 1860-х гг. и насколько их результаты соотносились с возможностью тогдашнего российского общества принять необходимые перемены.

СПИСОК ЛИТЕРАТУРЫ

1. Биюшкина Н.И. Принципы правосудия по судебной реформе 1864 года в Российской империи // Юридическая техника. – 2020. – № 14. – С. 102–105.

2. Гаврилов И.Б. М.Н. Катков. Жизнь, труды, мировоззрение // Труды кафедры богословия Санкт-Петербургской Духовной Академии. – 2018. – № 1(2). – С. 136–176.
3. Дергачева Л.Д. Московский университет и газета «Московские ведомости» в 1880-х гг. // Вестник Московского университета. Сер. 8. История. – 2008. – № 6. – С. 3–29.
4. Катков М.Н. Апофеоз новых судов в «Русских ведомостях» и цитируемые ими места из «Московских ведомостей» // Собрание передовых статей «Московских ведомостей». 1883 г. – Москва: Тип. В.В. Чичерина, 1897. – С. 217.
5. Катков М.Н. В защиту нового гласного суда // Собрание передовых статей «Московских ведомостей». 1869 г. – Москва: Тип. В.В. Чичерина, 1897. – С. 365–367.
6. Катков М.Н. Вопрос о непрерывности заседаний суда // Собрание передовых статей «Московских ведомостей». 1867 г. – Москва: Тип. В.В. Чичерина, 1897. – С. 27–29.
7. Катков М.Н. Все значение, вся сила суда заключается в правде // Собрание передовых статей «Московских ведомостей». 1866 г. – Москва: Тип. В.В. Чичерина, 1897. – С. 235–237.
8. Катков М.Н. Гражданская свобода и политическая свобода (Догмат несменяемости судей) // Собрание передовых статей «Московских ведомостей». 1884 г. – Москва: Тип. В.В. Чичерина, 1898. – С. 48–49.
9. Катков М.Н. Наш уголовный кодекс и наши суды // Московские ведомости. – 1884, 20 декабря. – № 353. – С. 1.
10. Катков М.Н. Новые реформы // Московские ведомости. – 1863, 14 сент. – № 200. – С. 1.
11. Катков М.Н. Условия плодотворности реформ // Московские ведомости. – 1864, 1 января. – № 1. – С. 1.
12. Перевалова Е.В. «Это был гуманный и заботливый хозяин типографии...»: М.Н. Катков как издатель // Текст. Книга. Книгоиздание. – 2018. – № 16. – С. 119–147.
13. Сементковский Р.И. М.Н. Катков, его жизнь и литературная деятельность. – Санкт-Петербург: Тип. Ю.Н. Эрлих, 1892. – 80 с.
14. Щегловитов С.Г. Катков и его время. – Санкт-Петербург: Тип. А.С. Суворина, 1888. – 570 с.
15. Щегловитов С.Г. Судебные уставы императора Александра II с законодательными мотивами и разъяснениями. Устав уголовного судопроизводства. – Санкт-Петербург: Тип. А.С. Суворина, 1907. – 992 с.

REFERENCES

1. Biyushkina N.I. Principles of justice on judicial reform of 1864 in the Russian Empire // Legal technique. – 2020. – No. 14. – pp. 102–105.
2. Gavrilov I.B. M.N. Katkov. Life, works, worldview // Proceedings of the Department of Theology of the St. Petersburg Theological Academy. – 2018. – № 1(2). – Pp. 136–176.
3. Dergacheva L.D. Moscow University and the newspaper "Moskovskie Vedomosti" in the 1880s. // Bulletin of the Moscow University. Ser. 8. History. – 2008. – No. 6. – pp. 3–29.
4. Katkov M.N. Apotheosis of new ships in the "Russian Vedomosti" and the passages quoted by them from the "Moscow Vedomosti" // Collection of leading articles of the "Moscow Vedomosti". 1883 – Moscow: Type. V.V. Chicherina, 1897. – p. 217.

5. Katkov M.N. In defense of the new public court // Collection of leading articles of the Moscow Vedomosti. 1869 – Moscow: Tip. V.V. Chicherina, 1897. – pp. 365–367.
6. Katkov M.N. The question of the continuity of court sessions // Collection of leading articles of the Moscow Vedomosti. 1867 – Moscow: Type. V.V. Chicherina, 1897. – pp. 27–29.
7. Katkov M.N. All the meaning, all the power of the court lies in the truth // Collection of leading articles of the Moscow Gazette. 1866 – Moscow: Tip. V.V. Chicherina, 1897. – pp. 235–237.
8. Katkov M.N. Civil freedom and political freedom (The Dogma of the irremovability of judges) // Collection of leading articles of the "Moscow Vedomosti". 1884 – Moscow: Type. V.V. Chicherina, 1898. – pp. 48–49.
9. Katkov M.N. Our Criminal Code and our courts // Moskovskie Vedomosti. – 1884, December 20. – No. 353. – p. 1.
10. Katkov M.N. New reforms // Moskovskie vedomosti. – 1863, 14 Sep. – No. 200. – p. 1.
11. Katkov M.N. Conditions of fruitfulness of reforms // Moskovskie vedomosti. – 1864, January 1. – No. 1. – p. 1.
12. Perevalova E.V. "It was a humane and caring owner of the printing house ...": M.N. Katkov as a publisher // Text. Book. Book publishing. – 2018. – No. 16. – pp. 119–147.
13. Sementkovsky R.I. M.N. Katkov, his life and literary activity. – St. Petersburg: Type. Yu.N. Ehrlich, 1892. – 80 p.
14. Shcheglovitov S.G. Katkov and his time. – St. Petersburg: A.S. Suvorin Type, 1888. – 570 p.
15. Shcheglovitov S.G. Judicial statutes of Emperor Alexander II with legislative motives and explanations. The Statute of Criminal Proceedings. – St. Petersburg: A.S. Suvorin Type, 1907. – 992 p.

**АГРАРНЫЙ ТЕРРОР ЭСЕРОВ-МАКСИМАЛИСТОВ:
СУЩНОСТЬ И ПРАКТИКА****THE AGRARIAN TERROR OF THE SOCIALIST-REVOLUTIONARIES-MAXIMALISTS:
ESSENCE AND PRACTICE**

Мязин В.А., ассистент кафедры социально-гуманитарных наук

ФГБОУ ВО «Воронежский государственный лесотехнический университет им. Г.Ф. Морозова», Воронеж, Россия

Myazin V.A., Assistant of the Department of Social Sciences and Humanitie,

Voronezh State University of Forestry and Technologies named after G.F. Morozov, Voronezh, Russia

Аннотация: в статье анализируется деятельность партии эсеров-максималистов, их истоки, методы деятельности и идеология. Рассматривается определение термина «аграрный террор», подходы к его трактовке. Исследуются проявления аграрного террора в годы первой русской революции, его идеологическое обоснование в трудах деятелей ССРМ. Особое внимание уделяется акциям максималистов и противодействию им со стороны полиции. Кроме того, уделяется внимание разгрому организации.

Abstract: The article analyzes the activities of the Socialist-Revolutionary maximalist party, their origins, methods of activity and ideology. The definition of the term "agrarian terror" and approaches to its interpretation are considered. The manifestations of agrarian terror during the first Russian Revolution and its ideological justification in the writings of SSRM figures are investigated. Special attention is paid to the actions of maximalists and the opposition to them by the police. In addition, attention is paid to the defeat of the organization.

Ключевые слова: эсеры, эсеры-максималисты, аграрный террор, Россия.

Keywords: Social Revolutionaries, maximalist social Revolutionaries, agrarian terror, Russia.

Терроризм представляет собой одно из самых опасных, сложных и малоизученных явлений современного мира. В наше время, это явление приобрело угрожающие масштабы. Его опасность также заключается в том, что для многих людей путь террора является единственным способом добиться решения политических, социально-экономических и религиозных проблем.

Россия имеет давний опыт использования террора в политических целях. Ещё в 1866 г. член ишутинской организации Д. Каракозов попытался убить Александра II, что привело к целой цепочке покушений, завершившийся событиями 1 марта 1881 г. В дальнейшем, опыт народовольческого террора был перенят эсерами. Особенно это заметно в условиях революции 1905-1907 гг.

В первой русской революции (1905-1907 гг.), а в особенности в крестьянском движении преобладали такие формы борьбы как разгромы и поджоги домов и хозяйственных построек, принадлежащих помещикам, порубки лесов, потравы лугов и пастбищ, а иногда и убийства наиболее ненавидимых представителей помещичьего сословия. Такие действия получили в исторической науке наименование «аграрный террор». Этой тактики придерживалась партия эсеров-максималистов. Это радикальное крыло партии эсеров, выступающих на позициях всестороннего социального переустройства, который совершится руками всего трудового народа.

Исследователь К.В. Гусев, под термином «аграрный террор» понимал «насильственные действия против имущества или против личности экономических угнетателей крестьянства» [1, с. 53]. Аграрный террор, наряду с фабричным был частью «экономического» террора эсеров.

Эсеры изначально не верили в революционные возможности крестьянства. Однако после крестьянских волнений 1902 г., в Харьковской, Полтавской и Самарской губерниях, вызванных объективными обстоятельствами (в первую очередь малоземельем, а также наложившимся на это неурожаем 1901-1902 гг.) и имевших ярко выраженный аграрно-террористический характер, убедились в необходимости работы с крестьянством. Но, имевшие место захваты отдельными крестьянами помещичьих земель, не могли найти отклика у лидеров эсеров, опасавшихся развития частновладельческих отношений в деревне, что не соответствовало идеям о социализации земли.

Партия эсеров-максималистов выросла из группы Лозинского-Соколова, сформировавшаяся внутри эсеровской партии в 1904 г. Они подвергали критике тактику эсеров в деревне и настаивали на создании боевых дружин в деревне, под руководством которой должно подготовится общероссийское крестьянское выступление. Эту группу поддержала и «бабушка русской революции» Е. К. Брешко-Брешковская. Она полагала, что «аграрный террор» – это главный способ борьбы крестьян с помещиками и правительством, а задачей партии должно стать создание боевых дружин в деревнях, которые бы агитировали крестьян на использование таких форм борьбы как потравы, поджоги помещичьих усадеб и т.д.

Агитация этой группы возымела успех и 14 ноября 1904 г. на собрании женеваской группы эсеров 25 голосами за против 12 против была принята резолюция «О боевых дружинах в деревне в связи с аграрным террором». В данном документе указывалось на необходимость создания боевых дружин в целях «возможно большего расширения и обострения экономической и политической борьбы крестьянских масс» [3, с. 40].

Арест М.Н. Соколова и ряда его единомышленников в Курске во время заседания местной эсеровской организации не повлиял на существование союза максималистов. Наоборот, партия в 1905 г. провозгласила курс на вооружённое восстание, отводя в нём большое внимание крестьянскому восстанию. В работе «Сущность максимализма» (1906 г.) указывалось, что задачей максималистов в деревне является развитие широкой партизанской войны. «Конечная цель этой борьбы – захват всех земель и передача их в общественное уравнительное землепользование». Далее отмечалось, что партия будет поддерживать любые формы борьбы – от широких стачек и бойкотов до аграрного террора включительно [5, с. 38].

В связи с этим, справедливо замечание О.Н. Квасова, который отметил, что позиция максималистов строилась на солидарности с анархистской концепцией социальной революции и бунтарском характере политической борьбы [2, с. 134].

Большую роль в определении тактики сыграли сторонники аграрного террора, коих внутри партии было достаточное количество. И в этих условиях её теоретики находились в затруднительном положении, так как лозунг на захват помещичьих земель не соответствовал политике социализации земли. Первоначально эсеровский ЦК отрицал тактику «аграрного террора», однако уже на I съезде, под давлением части делегатов, приняла решение, что «не считает возможным вести аграрный и фабричный террор в программу», но и не предлагает вести агитацию против террора. Более того, в директивах, относящихся к позднему этапу революции прямо указывалось: «Вести агитацию, усиленную среди крестьян, на случай если не дадут землю и волю и разгонят Думу. Помещиков убивать, поместья жечь» [4, с. 266].

Целью террора эсеры считали дезорганизацию правительственного аппарата самодержавия, запугивание помещиков и буржуазии, подъём революционного движения и подготовка массы к вооружённому восстанию. Таким образом, террор в тактике максималистов должен был быть сильнейшим агитационным средством, который сможет поднять народ на революцию.

Выйдя из состава ПСР, максималисты не отказались от террористической тактики. На первой учредительной конференции, прошедшей в финском городе Або 10-24 октября 1906 г. в открытую говорилось, что «наряду с широким распространением идей максимализма, Союз будет вести самую энергичную террористическую и партизанскую борьбу как в деревне, так и в городе, завершая эту борьбу всеобщим вооружённым восстанием» [5, с. 34].

К весне 1905 позиции «аграрных террористов» укрепились на Северо-Западе, в Воронежской, Курской и ряде других губерний. Одной из основных форм «аграрного террора» были отравы помещичьих угодий, однако были и эксцессы. В ночь на 4 июля 1905 г. 150 бывших помещичьих крестьян сл. Копанной и хут. Кривая Берёза Луценковской волости Бирюченского уезда напали на хут. Высокий, принадлежавший графу Шереметеву. В результате были сожжены дома управляющего и конторщика, сарай с земледельческими орудиями, кладовая, погреб и два сарая [6, с. 54].

26-27 ноября того же 1905 г. бывшие помещичьи крестьяне хут. Пирогова Воронцовской вол. и хут. Сторожева Семёновской вол. Павловского уезда напали на имение гр. Воронцовой – Дашковой. Любопытно, что если ранее нападения совершались с использованием подручных средств (колья, дубины, холодное оружие), то здесь активно использовалось огнестрельное оружие (ружья, револьверы). В результате, крестьянам удалось прогнать служащих хутора и полицейских, захватить более 3200 пудов хлеба, сжечь постройки. Отмечается, что по пути обратно бунтовщики вступили в перестрелку с казаками, в результате чего 1 крестьянин был убит, 2 – ранены и 20 – арестованы [6, с. 80].

Сами максималисты обладали своей боевой организацией, во главе которой был М.И. Соколов («Медведь»). Под его руководством была взорвана дача Столыпина на Аптекарском острове 12 августа 1906 г., в результате которого погибло около 27 человек, ещё около 70, включая детей премьер-министра – получили ранения различной степени тяжести.

Закономерно, что подобное преступление не могло остаться без реакции со стороны органов полиции. В ноябре-декабре 1906 г. были арестованы основные исполнители теракта на Аптекарском острове, а по приговору военно-полевого суда, «Медведь» был приговорён к смертной казни, а сама боевая организация прекратила своё существование.

В 1907-1908 гг. разгром организации продолжился. В крупных городах были проведены аресты максималистов, а уже летом 1908 г. прошли судебные заседания, в результате которых 30 человек были приговорены к различным срокам каторги (от 5 до 15 лет), четыре – на вечное поселение или полтора года в крепости, пятеро – оправданы.

Таким образом, эсеры-максималисты – это крыло партии эсеров, выделившиеся в 1904 г. и ставившие своей целью проведение всеобщего крестьянского восстания. Главный способ достижения этой цели виделся в проведении аграрного террора, под которым понимались акции против личности или собственности экономических угнетателей крестьянства. В условиях первой русской революции главной формой террора стали потравы помещичьих земель, порубки лесов, но также имели место нападения на помещичьи усадьбы и их поджоги.

В результате работы полиции, в 1906-1908 гг. основные руководители и члены БО максималистов были арестованы и приговорены к различным видам наказаний. В дальнейшем активность организации снижается, в 1911 г. она распускается.

СПИСОК ЛИТЕРАТУРЫ

1. Гусев К. В. Партия эсеров: от мелкобуржуазного революционаризма к контрреволюции. – Москва: Мысль, 1975. – 383 с.
2. Квасов О.Н. Терроризм в российском революционном движении (вторая половина XIX – начало XX вв.). – Воронеж: Министерство науки и высшего образования РФ, ФГБОУ ВО «ВГЛТУ», 2022 – 308 с.
3. Павлов Д.Б. Эсеры-максималисты в первой русской революции. – Москва: Изд-во Всесоюз. заоч. политехн. ин-та, 1989. – 239 с.
4. Партия социалистов-революционеров. Протоколы Первого съезда Партии социалистов-революционеров / Партия социалистов-революционеров. Съезд (1; 1905). – Санкт – Петербург: Красное знамя, 1906. – 290 с.
5. Союз эсеров-максималистов. 1906-1924 гг. Документы, публицистика. – Москва: РОССПЭН, 2002. – 423 с.
6. Степынин В.А. Хроника революционных событий в деревне Воронежской губернии (1861-1917 гг.). – Воронеж: Издательство Воронежского университета, 1977 – 175 с.

REFERENCES

1. Gusev K.V. The Socialist Revolutionary Party: from petty-bourgeois revolutionism to counterrevolution. – Moscow: Mysl, 1975. – 383 p.
2. Kvasov O.N. Terrorism in the Russian revolutionary movement (the second half of the XIX – early XX centuries). – Voronezh: Ministry of Science and Higher Education of the Russian Federation, VGLTU, 2022 – 308 p.
3. Pavlov D.B. The Socialist Revolutionaries-maximalists in the first Russian Revolution. – Moscow: Publishing House of the All-Union. part-time Polytechnic University. in-ta, 1989. – 239 p.

4. The Party of Socialist Revolutionaries. Minutes of the First Congress of the Socialist Revolutionary Party / Party of Socialist Revolutionaries. Congress (1; 1905). – St. Petersburg: Red Banner, 1906. – 290 p.

5. The Union of Socialist-Revolutionaries-Maximalists. 1906-1924. Documents, publicistics. – Moscow: ROSSPAN, 2002. – 423 p.

6. Stepynin V.A. Chronicle of revolutionary events in the village of Voronezh province (1861-1917). – Voronezh: Voronezh University Press, 1977 – 175 p.

DOI: 10.58168/BEING2024_151-156

УДК 271.2(470.324)

**К ВОПРОСУ ОБ УЧЕБНОМ ПРОЦЕССЕ В ВОРОНЕЖСКОМ ЕПАРХИАЛЬНОМ
ЖЕНСКОМ УЧИЛИЩЕ**

**ON THE ISSUE OF THE EDUCATIONAL PROCESS
AT THE VORONEZH DIOCESAN WOMEN'S SCHOOL**

Крючкова Н.Ю., преподаватель

Kriuchkova N.Yu., lecturer,

Zyablitseva N.A., lecturer,

Зяблицева Н.А., преподаватель

ФГБОУ ВО «Воронежский государствен-
ный лесотехнический университет
им. Г.Ф. Морозова», Воронеж, Россия

Voronezh State University of Forestry and
Technologies named after G.F. Morozov,
Voronezh, Russia

Аннотация: в данной статье рассматривается вопрос ретроспективного подхода к образованию на примере женских духовных школ в России второй половины 19 века. Появление нового типа учреждений, таких как Женские епархиальные училища. Выделены отличительные особенности Воронежского епархиального женского училища, от других женских духовных школ того времени. Авторы приводят перечень, каким был учебный процесс в стенах этого учреждения, цели и задачи. И делают вывод что опыт этой женской духовной школы может быть полезен и сегодня.

Abstract: this article examines the issue of a retrospective approach to education on the example of women's theological schools in Russia in the second half of the 19th century. The emergence of a new type of institution, such as Women's Diocesan Schools. The distinctive features of the Voronezh Diocesan Women's College from other women's theological schools of that time are highlighted. The authors provide a list of what the educational process was like within the walls of this institution, goals and objectives. And they conclude that the experience of this women's theological school can be useful today.

Ключевые слова: Российская империя, Русская Православная Церковь, женское духовное образование, женское епархиальное училища в дореволюционной России, женские духовные учебные заведения, женская духовная школа.

Keywords: Russian empire, Russian Orthodox Church, women`s theological, women`s diocesan schools in prerevolutionary Russia, women`s theological school.

Современный исторический период, пришедший не так давно на смену эпохе «водораздела» [12, с. 12], закономерно ставит перед обществом ряд вопросов, решение которых необходимо для формирования новых социальных ориентиров на очередном витке истории. Многовековое культурное наследие человечества и сама история, на которой это наследие зиждется, ясно показывают, что прочным фундаментом для любого нового этапа

развития является хорошо усвоенный опыт прошлого. Именно поэтому в поиске методологии, отвечающей условиям современности, так важна ретроспектива.

Постановка подобных вопросов естественным образом коснулась сферы образования и воспитания, как той стороны социальной жизни, от которой, с одной стороны, во многом зависят условия этой жизни и которая должна при этом ориентироваться на интеллектуальную и духовную ситуацию общественной среды – с другой. В частности, в сфере высшего образования все чаще поднимается тема актуальности Болонской системы, которая в 2003 г. пришла на смену специалитету, традиционному для российского и советского образования. Разумеется, этим вопросом проблематика данной сферы не ограничивается. Сегодня особенно важной задачей сферы образования и воспитания становится формирование у молодежи ценностно-идеологических ориентиров, направленных на развитие будущего России [1, с. 105]. Именно в рамках данного вопроса предпринимается попытка изучения учебного процесса женского духовного училища.

Опыт XIX столетия, как времени расцвета культурной и творческой мысли в нашей стране, дарит исследователям богатый материал для изучения духовных и нравственных основ, на которых должно строиться общество. Философия славянофильства и почвенничества, имеющая значительное влияние на многие умы второй половины века, в поисках самобытного пути России опирается всецело на христианские ценности, для которых основанием общественного единства является идея о его существовании вне времени, в вечности согласно божественному замыслу. В дальнейшем развитие этой мысли приводит к пониманию взаимосвязи прошлого, настоящего и будущего, необходимости наличия общих целей для развития общества, к подлинному пониманию принципа свободы как качества, присущего прежде всего духу, и находящего свое выражение в свободе выбора при поиске истины, добра, справедливости [4, с. 215].

В условиях такого культурно-исторического контекста закономерно, на наш взгляд, рождается гуманистическая идея о необходимости образования девушек из духовного сословия. Стремление мужчин духовного сана обрести счастье идти рука об руку не просто с доброй и хорошей хозяйкой, но подругой, с которой можно разделить свои мысли и душевные чаяния, оказало в дальнейшем воздействие не только на семейный быт священников, но и на общество в целом. С одной стороны, явное, потому что внесло свою лепту в развитие педагогического образования в стране и подготовку кадров для работы в начальных классах [5., с. 174]. С другой стороны, неявное, поскольку уровень образования и воспитания женщин является тем негласным фактором, который поддерживает уровень культурного развития всего общества.

Надо понимать, что женское духовное образование XIX в. имело отличительные и характерные черты, сообразно с особенностями той роли, которую играла женщина в социуме того времени. Тем не менее оно также базировалось на передовых педагогических идеях, восходящих к Песталоцци и Канту. Как отмечает в этой связи доктор философских наук Игорь Павлович Смирнов, «Кант формулирует заслуживающее особого внимания положение: «Целью общественного образования должно быть повышение качества семейного воспитания» ... Полезно вспомнить также, что в некоторых странах педагогика вводилась в учебный план средней школы в качестве обязательного предмета, широко обсуждалась

проблема всеобщего педагогического образования. Так, в женских гимназиях России 60-х гг. XIX в. окончившим семь классов давалось право быть учительницами начальной школы, а выпускницы восьмого класса получали диплом домашних учительниц» [14].

Дворянское сословие - одно из первых, которое обеспокоилось дать женщинам образование. К этому благородному делу вскоре подключилось и духовенство. Наряду с институтами благородных девиц стали появляться женские духовные училища, которые имели свои цели, программу и определенную специфику. Сеть таких учебных учреждений раскинулась почти по всей Российской Империи [8, с. 84], и наша Воронежская губерния не стала исключением.

Женское образование девиц духовного сословия в Воронеже, берет свое начало с открытия 1 октября 1865 г. Епархиального Женского училища. Существует две учебные программы этого училища. Проект устава, опубликованный в 1866 г. (по сути это набросок, состоящий из 33 параграфов, по которому определялось, что местные епархиальные власти могут организовать исходя из своих возможностей) [9, с. 12-15], и единый устав Священного Синода, состоящий из 111 параграфов, разосланный по всем училищам для унификации всех подобных женских духовных училищ [11, с. 798]. Если даже бегло сравнить этих два учебных устава, то последний был более детализирован: приводилась даже почасовика предметов в неделю, по которой в каждом из шести классов девочки должны были заниматься по 18 часов в неделю обязательными учебными предметами. Так, девиц в Воронеже принимали не с восьми лет, а с десяти – двенадцати. Обучались девушки шесть лет. По два года в каждом отделении: низшем, среднем и высшем [11, с. 798].

Если говорить про предметную составляющую, то девицы изучали православный катехизис, Священную Историю Ветхого и Нового Заветов, объяснения богослужения (сейчас это Литургия), чтение на русском и славянском языках, чистописание, арифметику в четырех действиях, русскую историю и географию, кратко всеобщую историю с географией, церковное пение по нотам и по слуху, различные рукоделия (кройка, вязание, шитье и вышивание шелком), причем упор на это делался настолько, что потом училище принимало заказы на пошив ученицами церковного облачения и других предметов рукоделия [6, с. 813]. Имело место и практическое обучение ведению домашнего хозяйства. Через год после открытия училища, вводится преподавание педагогики в старших классах (это было синодальное распоряжение по всем училищам), что в будущем давало возможность епархиалкам заниматься педагогической деятельностью. А оттачивали они свое педагогическое мастерство в образцовой церковно-приходской школе при епархиальном женском училище [3].

Одно дело программы, но другое дело, как обучение проходило фактически. В этом помогает очерк о времяпрепровождении воспитанниц. Они вставали в 6 часов утра на службу часом ранее. В Храм ходили двумя частями по очереди, чтобы не стеснять прихожан. Зимой всенощная совершается в училище. В богослужении участвовали как псаломщицы. Утром, вставши, заправляют кровати, умываются и потом, одевшись по звонку, около 7 часов собираются в столовую на молитву. По очереди читают молитву, одну главу из Евангелия и Псалтирь. Затем садятся завтракать. За ними следят три помощницы. В 7:30 идут в классы для произвольного повторения уроков до 9 часов, прохаживаясь по зале, а в летнее время выходят в сад. Учебные занятия в классах проходили с 10 до 14 часов. Приходило три учителя, и

занятия длились по часу, с получасовыми перерывами между уроками. Потом девочки шли на обед. А после обеда занимались рукоделием до вечера, с перерывом на чай в пять часов. В процессе рукоделия воспитанниц развлекали чтением либо сама начальница училища, либо девочки по очереди. Более искусные девушки в рукоделии были наставницами для своих младших подруг. Девочки обшивали себя сами и принимали заказы по рукоделию, а также при окончании училища могли полностью кроить и шить одежду духовных лиц. По вечерам к ним приходил педагог по музыки и занимался с ним хоровым пением и игрой на инструменте индивидуально (кто платил 15 рублей в год). Чтобы ученицы могли выполнять уроки по музыки и поочередно музицировали, училищу пожертвовали рояль, и они собирались приобрести второй. С семи часов вечера до девяти была прогулка, ужин, молитва, и в 10 часов вечера девушки ложились спать [6, с. 810-815].

Каждый год выпускницы держали публичный экзамен, и это была возможность показать себя, свои труды, найти новых покровителей. Спрашивали выпускниц по трем предметам: Закону Божьему, Русской истории и Русской грамматике. Интересен по этому случаю отзыв начальника из одной духовной семинарии, опубликованный в Епархиальных Ведомостях: «ответы воспитанниц, по основательности и отчетливости знания предметов, превосходят воспитанниц других учебных заведений и выше епархиального училища, стоящих». В перерыве Воспитанницы услаждали слух гостей хоровым пением и музицированием на рояле [7, с. 695].

Характер обучения имел религиозно-нравственную направленность, где во главу угла ставилась религиозность, как свойство воспитания. При этом каждая девица свои религиозные обязанности должна была выполнять с охотой, по внутреннему расположению, а не по принуждению. Знания по наукам ценилось, но не выше, чем правильный взгляд на себя и свое место в обществе. Также прививалось чувство ко всему доброму, прекрасному и трудолюбию [10, с. 33-35].

Изначально Воронежское училище задумывалось как приют для девушек-сирот и девушек из бедных семей. Такова была задумка при открытии училища, а чуть позже в это учебное заведение стремились отдать девиц и из обеспеченных семей, даже при нехватке мест. Так, в 1869 г., Елену Соколову начальница училища пожелала поместить в своей комнате, по уважению к особенной благотворительности для училища ее отца благочинного священника Андрея Соколова [2, с. 603]. И такая популярность этого учебного заведения была неспроста. Нужность и важность воспитания своих дочерей духовенство видело на деле, как помощниц своих отцов и мужей в деле народного просвещения. Как высказался по этому поводу преосвященный Амвросий в своей речи в Харьковском епархиальном женском училище: «влияние наших образованных женщин на народ может быть благотворно в семейных отношениях прихожан; в воспитании их детей, в искоренении суеверий и диких способов лечения у знахарей, в устройении хозяйства, в распространении рукоделия и т. д.» [13, с. 636].

В целом же можно сделать вывод, что несмотря на всю разницу исторических условий, некоторые аспекты организации учебного процесса в Воронежском епархиальном женском училище имеют значение и для современности. Таким образом, ретроспектива может быть использована в интересах перспективы.

СПИСОК ЛИТЕРАТУРЫ

1. Вилков А.А. Ценностно-идеологический фактор формирования у современной молодежи образа будущего России (региональный кейс) // Известия Саратовского университета. – 2022. – № 1. – С. 101-107.
2. Выписка из журнала совета Воронеж. епархиального жен. Училища от 23 июля 1869 года // Воронежские епархиальные ведомости. – 1869. – №15. – С. 602-604.
3. Государственный архив Воронежской области. Ф. И-73. Оп. 1. Д. 2. Л. 1.
4. Гаврилова Ю.В., Головки Ю.В., Курилов С.Н. Консервативно-либеральный синтез русской социально-философской мысли второй половины XIX – первой половины XX вв. и проблема общественного идеала // Социально-гуманитарные знания: научно-образовательное издание. – 2022. – №4. – С. 213-226.
5. Иконников С.А. Приходское духовенство Воронежской епархии (вторая половина XIX – начало XX). – Воронеж: Научная книга, 2014. – 396 с.
6. Отдел неофициальный. Очерк времяпрепровождения воспитанниц Воронежского училища девиц духовного звания. Воронежские епархиальные ведомости. – 1868. – № 24. – С. 810-817.
7. Отдел неофициальный. Первый выпуск воспитанниц воронежского епархиального женского училища // Воронежские епархиальные ведомости. – 1869. – №17. – С. 694-708.
8. Попова О.Д. Епархиалки и российское общество рубежа XIX – начало XX в. Социальный статус, стремления и возможности: монография. – 2-е изд., стер. – Санкт-Петербург: Лань, 2021. – 423 с.
9. Проект устава Воронежского училища девиц духовного звания// Воронежские епархиальные ведомости. – 1866. – №1. – С. 12-19.
10. Речь по случаю открытия Воронежского училища девиц духовного звания// Воронежские епархиальные ведомости. – 1866. – №2. – С. 30-40.
11. Указы Св. Синода, о высочайше утвержденном уставе Епархиальных женских училищ // Воронежские епархиальные ведомости. – 1868. – №24. – С. 783-798.
12. Фурсов А.И. Методология исследования современных политических тенденций в контексте исторического развития (Конец эпохи водораздела (1989-2021): глобальный порядок versus международный порядок) // Международное сотрудничество евразийских государств: политика, экономика, право. – 2021. – №1. – С. 12-19.
13. Что может сделать полезного образованная женщина духовного сословия в приходе мужа или отца? // Воронежские епархиальные ведомости. – 1898. – №16. – С. 633-637.
14. [Электронный ресурс]. URL: <https://ug.ru/prevyshe-very> (Дата обращения 05.04.2024).

REFERENCES

1. Vilkov A. A. The value-ideological factor of the formation of the image of the future of Russia among modern youth (regional case) // Izvestiya Saratov University. - 2022. – No. 1. – pp. 101-107.
2. Extract from the journal of the Voronezh Council. diocesan wives. Schools of July 23, 1869// Voronezh Diocesan Gazette. – 1869. – No. 15. pp. 602-604.

3. GAVO. F. I-73. Op. 1. D.2.L.1

4. Gavrilova Yu.V., Golovko Yu.V., Kurilov S.N. Conservative-liberal synthesis of Russian socio-philosophical thought of the second half of the XIX – first half of the XX centuries. and the problem of the social ideal // Socio-humanitarian knowledge: scientific and educational edition. - 2022. – No. 4. – pp. 213-226.

5. Ikonnikov S.A. Parish clergy of the Voronezh Diocese (the second half of the XIX – early XX). – Voronezh: Scientific Book, 2014. – 396 p.

6. The department is unofficial. An essay on the pastime of pupils of the Voronezh College of girls of spiritual rank. Voronezh Diocesan Gazette. – 1868. – No. 24. – pp. 810-817.

7. The department is unofficial. The first graduate of the Voronezh Diocesan Women's College // Voronezh Diocesan Gazette. – 1869. – No. 17. – pp. 694-708.

8. Popova O.D. Diocesan and Russian society of the turn of the XIX – early XX century. Social status, aspirations and opportunities: a monograph. – 2nd ed., revised. – St. Petersburg: Lan, 2021. – 423 p.

9. Draft charter of the Voronezh College of girls of spiritual rank // Voronezh Diocesan Gazette. – 1866. – No.1. – pp. 12-19.

10. Speech on the occasion of the opening of the Voronezh College of girls of spiritual rank// Voronezh Diocesan Gazette. – 1866. – No.2. – pp. 30-40.

11. Decrees of the Holy Synod, on the most highly approved charter of Diocesan women's schools// Voronezh Diocesan Gazette. – 1868. – No. 24. – C. 783-798.

12. Fursov A.I. Methodology for the study of modern political trends in the context of historical development (The end of the watershed era (1989-2021): global order versus international order) // International cooperation of the Eurasian states: politics, economics, law. – 2021. – No. 1. – pp. 12-19.

13. What can an educated woman of the clergy do useful in the parish of her husband or father? // Voronezh Diocesan Gazette. – 1898. – No.16. – pp. 633-637.

14. [Electronic resource]. URL: <https://ug.ru/prevyshe-very> (Accessed 05.04.2024).

ЛЕВ ТОЛСТОЙ И ГИМНАСТИКА
LEO TOLSTOY AND GYMNASTICS

Волвенкин М.Н., ассистент

ФГБОУ ВО «Воронежский государственный
лесотехнический университет им.
Г.Ф. Морозова», Воронеж, Россия

Volvenkin M.N., assistant

Voronezh State University of Forestry and
Technologies named after G.F. Morozov,
Voronezh, Russia

Аннотация: в тезисах рассматривается такая популярная для середины XIX в. телесная практика, как гимнастика, преломленная в восприятии Льва Толстого. Объектом нашего анализа являются, прежде всего, дневники писателя, в которых он с известной регулярностью отмечал в частности свои достижения в занятиях гимнастикой. При этом в исследовании подчеркивается этический оттенок его восприятия телесной деятельности. Особое внимание уделяется сопоставлению толстовской концепции самовоспитания и гимнастического дискурса.

Abstract: The theses examine such a popular bodily practice in the mid-19th century as gymnastics, refracted through the perception of Leo Tolstoy. The object of our analysis is, first of all, the writer's diaries, in which he noted with certain regularity, in particular, his achievements in gymnastics. At the same time, the study emphasizes the ethical connotations of his perception of bodily activity. Particular attention is paid to the comparison of Tolstoy's concept of self-education and gymnastic discourse.

Ключевые слова: телесные практики XIX в., гимнастика, методология самонаблюдения, дневники Льва Толстого.

Keywords: bodily practices of the 19th century, gymnastics, methodology of introspection, diaries of Leo Tolstoy.

Лев Толстой практически всю жизнь увлекался гимнастикой, любил физическую работу. Биографических данных об этом много. Регламентация гимнастических упражнений, оценка их выполнения занимают не последнее место в дневниковых записях писателя. В. Порудоминский в книге «Если буду жив, или Лев Толстой в пространстве медицины» (2004) достаточно подробно и точно реконструирует его физический облик на основе различных биографических данных [5, с. 49–69], начиная с особенностей походки, стремления двигаться, «точить» и «тратить» себя в труде и заканчивая мелкими, но выразительными чертами его внешности.

Внимание Толстого к воспитанию собственного тела было настолько яркой и значительной его чертой, что, например, А.А. Фет одно из писем завершает следующей фразой: «Жму Вашу гимнастическую руку» [8, с. 308]. Но, конечно, внешний облик писателя часто сливался в восприятии современников с тем, что за ним скрывалось. Порудоминский

отмечает, что физическая сила, энергичность Толстого порой соединялись с его «духовной мощью»: «Творческая, духовная мощь Толстого, его телесная энергия и сила, сливаясь воедино, создают образ, который его давний приятель, поэт Афанасий Афанасиевич Фет, обозначает словом *богатырь*» [5, с. 59].

Толстовские характеристики, относящиеся к занятиям гимнастикой, привлекают внимание не только своей регулярностью. Многие из них имеют этический оттенок: «Гимнастику дѣлать неосновательно, т. е. слишкомъ мало соображаясь съ своими силами, эту слабость я вообще назову: *заносчивость*, отступление отъ дѣйствительности» [6, с. 48]; «На гимнастикѣ хвалился (самохвальство)» [6, с. 48]; «Въ гимнастикѣ *тщеславіе*» [6, с. 49]. Однако подобным образом в раннем дневнике Толстой следит за тем, как читает и пишет, ведет себя в обществе, играет, общается и т. д.: «Съ Михалковымъ трусость, желаніе выказать и неисполненіе правилъ» [6, с. 49], «Писалъ выписки, замѣчанія и дневникъ, слишкомъ торопясь» [6, с. 54], «Вечеромъ читалъ безъ системы, *необдуман[ность]*» [6, с. 54]. Б. Эйхенбаум, анализируя ранние дневники Толстого, отмечает: «Свою душевную жизнь Толстой старается заковать в правила – он, как педагог – экспериментирует сам над собой» [9, с. 38]. Добавим от себя: и телесную жизнь тоже. «Методология самонаблюдения» поначалу связывает всё воедино. Однако позже, вместе с формированием концепции труда, Толстой всё больше сопрягает различные моральные отклонения с отсутствием физической усталости от работы, а саму гимнастику уже старается не упоминать, хотя не перестает ее практиковать.

Например, в 1884 году он, ретроспективно анализируя причины юношеских соблазнов, приходит к следующему выводу: «Перечитывал дневник тех дней, когда отыскивал причину соблазнов. Всё вздор, одна – отсутствие физической напряженной работы. Я недостаточно ценю счастье свободы от соблазнов после работы. Это счастье дешево купить усталостью и болью мускулов» [7, с. 107]. «Усталость» и «боль мускулов» вновь находятся не столько в сфере физических явлений, сколько в сфере этических. Растраченное тело дарует спасение и счастье. Кроме того, оно становится своеобразным местом столкновения упорядочивающего разума и того хаоса, к которому всякий раз направляет человека его телесность.

Нужно отметить, что гимнастика в середине XIX в. – занятие в светских кругах весьма популярное. В воспоминаниях Фета, относящихся к середине 1850-х гг., есть такое свидетельство: «В то время у светской молодежи входили в моду гимнастические упражнения, между которыми первое место занимало прыганье через деревянного коня. Бывало, если нужно захватить Льва Николаевича во втором часу дня, надо отправляться в гимнастический зал на Большой Дмитровке. Надо было видеть, с каким одушевлением он, одевшись в трико, старался перепрыгнуть через коня, не задевши кожаного, набитого шерстью конуса, поставленного на спине этого коня. Неудивительно, что подвижная, энергическая натура 29-летнего Л. Толстого требовала такого усиленного движения, но довольно странно было видеть рядом с юношами старцев с обнаженными черепами и выдающимися животами. Один молодой, но женатый человек, дождавшись очереди, в своем розовом трико, каждый раз с разбегу упирался грудью в круп коня и спокойно отходил в сторону, уступая место следующему» [8, с. 260]. Поэт подчеркивает, что посещение гимнастического зала в Москве того времени занимает не только людей по возрасту и телесному складу похожих на Толстого, но и тех, кто явно не отягощает себя регулярной физической нагрузкой. Кроме того, в

пособиях по гимнастике (по большей части переводных), выходявших с конца 1840-х гг., отдельно оговариваются рекомендации для женщин и детей, например, в «Домашней врачебной гимнастике, для обоюго пола и для всех возрастов, начиная от 3-х и свыше 60-ти лет: составленной по методам Шребера и Клосса с присовокуплением правил: борьбы, плавания, катания по льду и гимнастических игр: с 69-ю изображениями» (1858) или «Врачебно-комнатной гимнастике, или изображении и описании врачебно-гимнастических движений, не требующих ни снарядов, ни пособий и потому всегда и везде удобоисполнимых, для всякаго возраста и пола» (1855) Д.Г. Шребера, пользовавшейся огромной популярностью во второй половине XIX в.

Судя по всему, светское общество Санкт-Петербурга охватило волной увлечения гимнастикой несколькими годами ранее. Граф В.А. Соллогуб уже в 1847 г. опубликовал в «Санкт-Петербургских ведомостях» в рубрике «Петербургская летопись» фельетон «Гимнастика. – Маскарад Благородного Танцевального Общества. – Художественный базар», позже включенный им в сборник «Черты петербургской жизни 1847 года». В этом произведении он последовательно высмеивает основные элементы гимнастического дискурса.

Во-первых, гимнастика не требует постоянного присутствия дипломированного врача, она представляется доступным средством лечения множества заболеваний, не требующим прохождения обучения на медицинском факультете: «Теперь такой вѣкъ, что все можно знать, ничему не учившись. Кому угодно быть докторомъ – сдѣлайте одолженіе, попросту, безъ церемоніи, я докторъ, вы докторъ, онъ докторъ, мы всѣ доктора: стоитъ только встать въ хорошемъ расположеніи духа, или прибить кого-нибудь хорошенько» [5, с. 31]. Во-вторых, ее преимущество не только в доступности, но и в универсальности: «Гимнастика не только вылечиваетъ отъ всѣхъ тѣлесныхъ недуговъ, но, въ добавокъ, ободряетъ духъ, оживляетъ и веселитъ сердце» [5, с. 33]. Многочисленные упражнения не только приводят в порядок тело, но и оздоравливают дух: «Гимнастическія упражненія имѣютъ также вліяніе на духъ, ибо при многихъ изъ нихъ тѣлесная сила подчиняется духовной...» [3, с. 19] В-третьих, необходимость гимнастики обуславливается образом жизни светских людей, исключаящую необходимую мышечную активность: «Въ настоящее время гимнастика составляетъ искусство, необходимое по нашимъ жизненнымъ отношеніямъ, имѣющимъ вредное вліяніе на здоровье большего числа людей, какъ-то: чиновниковъ соетоящихъ на службѣ, людей ученыхъ, купцовъ, ремесленниковъ и вообще дѣловыхъ, тѣмъ самымъ, что, ведя сидячую жизнь, лишенную потребнаго движенія, они не обращаютъ должнаго вниманія на свое тѣлесное состояніе» [3, с. 6]. «Неповоротливый образ жизни» – главная причина большинства недугов: «У кого голова болить, у кого бокъ; каждый лечится отъ какой-нибудь хронической болѣзни. Еще бы немного – и весь Петербургъ захворалъ бы. <...> В все это отъ сидачей жизни отъ недостатка движенія, отъ незнанія гимнастики. Къ тому же, при неповоротливомъ образѣ жизни, кровь сгущается, нервы ослабѣваютъ, воображеніе гаснетъ, умъ тупѣетъ» [5, с. 33]. Это механическое восприятие тела Н.Г. Чернышевский иронически осмыслит в рецензии на переведенное в 1856 году сочинение Д.Г. Шребера «Врачебно-комнатная гимнастика». С точки зрения Чернышевского, гимнастика в изложении немецкого доктора экспансивна: выполнение предписанных упражнений вытесняет любую другую деятельность.

Между тем, именно мускульная механика, наблюдение за ней, измерение и фиксация её результатов – главное нововведение гимнастики XIX в. Жорж Вигарелло, французский историк, специализирующийся в частности на изучении различных телесных практик, отмечает: «Иными словами, в новый проект были включены упражнения, называвшиеся “гимнастическими” еще с Античности, но центральное место в нем по-прежнему занимали ритмизированные движения. Однако он не просто довел до конца легитимацию термина “гимнастика”, но и сообщил ему, совершенно новое понимание механики, последовательности, цепочки движений» [2, с. 311]. Мускульная механика стремится вытеснить любую другую телесную деятельность, сделать её лишь каким-то возможным своим дополнением. Она значительно регламентирует жизнь человека, приводит ее в порядок, пытаясь сформировать, воспитать его во всех отношениях здоровым.

Судя по всему, подобное восприятие тела было в какой-то мере сообразно тому восприятию человека в целом, которое раскрывается в ранних дневниках Толстого. Идея «всестороннего развития», овладевшая им на первых порах, провоцирует стремление к упорядочиванию жизни, необходимому для движения, для гармоничного воспитания тела, разума и души: «Какая бы ни была точка исхода моего разсуждения, что бы я ни принималъ за источникъ онаго, я прихожу всегда къ одному заключенію: цѣль жизни челоуѣка есть всевозможное способствованіе къ всестороннему развитію всего существующаго» [6, с. 30]. Мышечная работа (воспитание «телесной воли») является для него лишь одним из компонентов, необходимых для обретения здоровья: работа мысли, например, в большей степени способствует избавлению от телесных недугов. Гимнастика у Толстого – одно из проявлений логики порядка. В этой комплексной работе над собой также нет необходимости присутствия посторонних, в том числе врача, нужна только бумага, позволяющая формулировать программы и правила, а затем фиксировать результаты. В ней также можно найти спасение от «развращающего» влияния среды и принятого в ней образа жизни.

Изучая дневники Толстого 1860-х гг., Бибихин фиксирует любопытное наблюдение: «В заботе о гигиене, диете, гимнастке Толстой угадывает старание умереть» [1, с. 94]. Прослеживая толстовский эксперимент с диетой, он отмечает, что стремление к упорядочиванию, в конце концов, не приводит к решению проблем. Регламентация, правила не совместимы с «живой жизнью». Потому Толстой в этом стремлении периодически замечает «старание умереть». И именно тело отрезвляет, выводит из тех ловушек, в которые заводит разум, не желая ему подчиняться. Однако окончательно отказаться от «генерализации» всё же не получается. Толстой формулирует новую концепцию. Тело, «животная личность» человека – это «лопата», которую нужно трать в работе.

СПИСОК ЛИТЕРАТУРЫ

1. Бибихин В.В. Дневники Льва Толстого. – СПб.: Изд-во Ивана Лимбаха, 2023. – 464 с.
2. Вигарелло Ж. Работа над телом. Гимнасты и спортсмены в XIX веке // История тела: в 3 т. – М.: Новое литературное обозрение, 2018. – Т. 2. – С. 262–318.
3. Домашняя врачебная гимнастика, для обоего пола и для всех возрастов, начиная от 3-х и свыше 60-ти лет: составлена по методам Шребера и Клосса с присовокуплением правил:

борьбы, плавания, катания по льду и гимнастических игр: с 69-ю изображениями. – М.: Типография Т. Волкова и комп., 1858. – 191 с.

4. Порудоминский В. Если буду жив, или Лев Толстой в пространстве медицины. – СПб.: Алетея, 2012. – 376 с. – (Серия «Русское зарубежье. Коллекция поэзии и прозы»).

5. Соллогуб В.А. Черты петербургской жизни 1847 года // Сочинения графа В.А. Соллогуба: Т. 1-5. – СПб.: Издание придворного книгопродавца А. Смирдина, 1856. – С. 16–106.

6. Толстой Л.Н. Дневник 1847–1854 гг. // Полн. собр. соч. («Юбилейное»): в 90 т. – М.: Гос. изд-во художественной литературы, 1937. – Т. 46. – 606 с.

7. Толстой Л.Н. Дневники и Записные книжки 1858–1880 // Полн. собр. соч. («Юбилейное»): в 90 т. – М.: Гос. изд-во художественной литературы, 1952. – Т. 48. – 576 с.

8. Фет А.А. «Был чудный майский день в Москве»: Стихи. Поэмы. Страницы прозы и воспоминаний. Письма / А.А. Фет; сост. : А.Е. Тархова и Г.Д. Аслановой; вступит. статья А.Е. Тархова; примеч. Г.Д. Аслановой. – М.: Московский рабочий, 1989. – 400 с. – (Московский Парнас).

9. Эйхенбаум Б. Молодой Толстой. – Екатеринбург; М.: Кабинетный ученый, 2019. – 192 с.

REFERENCES

1. Bibikhin V.V. Dnevniky L'va Tolstogo. – SPb.: Izdatel'stvo Ivana Limbakha, 2023. – 464 s.

2. Vigarello Zh. Rabota nad telom. Gimnasty i sportsmeny v XIX veke / Zh. Vigarello, R. Khol't; per. s fr. O. Aver'yanova // Istoriya tela: v 3 t. – М.: Novoe literaturnoe obozrenie, 2018. – Т. 2. – S. 262–318.

3. Domashnyaya vrachebnaya gimnastika, dlya oboego pola i dlya vsekh vozrastov, nachinaya ot 3-kh i svyshe 60-ti let: sostavlena po metodam Shrebera i Klossa s prisovokupleniem pravil: bor'by, plavaniya, kataniya po l'du i gimnasticheskikh igr: s 69-yu izobrazheniyami. – М.: Tipografiya T. Volkova i komp., 1858. – 191 s.

4. Porudominskii V. Esli budu zhiy, ili Lev Tolstoi v prostranstve meditsiny. – SPb.: Aleteiya, 2012. – 376 s. – (Seriya «Russkoe zarubezh'e. Kolleksiya poezii i prozy»).

5. Sollogub V. A. Cherty peterburgskoi zhizni 1847 goda // Sochineniya grafa V.A. Solloguba: T. 1-5. – SPb.: Izdanie pridvornogo knigoprodavtsa A. Smirdina, 1856. – S. 16–106.

6. Tolstoi L. N. Dnevnik 1847–1854 gg. // Poln. sobr. soch. («Yubileinoe»): v 90 t. – М.: Gos. izd-vo khudozhestvennoi literatury, 1937. – Т. 46. – 606 s.

7. Tolstoi L. N. Dnevniky i Zapisnye knizhki 1858–1880 // Poln. sobr. soch. («Yubileinoe»): v 90 t. – М.: Gos. izd-vo khudozhestvennoi literatury, 1952. – Т. 48. – 576 s.

8. Fet A. A. «Byl chudnyi maiskii den' v Moskve»: Stikhi. Poemy. Stranitsy prozy i vospominanii. Pis'ma / A. A. Fet; sost. : A. E. Tarkhova i G. D. Aslanovoi; vstupid. stat'ya A. E. Tarkhova; primech. G. D. Aslanovoi. – М.: Moskovskii rabochii, 1989. – 400 s. – (Moskovskii Parnas).

9. Eikhenbaum B. Molodoi Tolstoi / B. Eikhenbaum. – Ekaterinburg; М.: Kabinetnyi uchenyi, 2019. – 192 s.

DOI: 10.58168/BEING2024_162-165

УДК 93/94

**ВСПОМНИМ ВСЕХ ПОИМЕННО: ВETERАНЫ ВЕЛИКОЙ ОТЕЧЕСТВЕННОЙ
ВОЙНЫ В ВОРОНЕЖСКОМ ГОСУДАРСТВЕННОМ
ЛЕСОТЕХНИЧЕСКОМ УНИВЕРСИТЕТЕ**

**LET'S REMEMBER EVERYONE: VETERANS OF THE GREAT PATRIOTIC WAR
AT VORONEZH STATE UNIVERSITY OF FORESTRY AND TECHNOLOGIES**

Разиньков М.Е., кандидат исторических наук, доцент
ФГБОУ ВО «Воронежский государственный лесотехнический университет им. Г.Ф. Морозова», Воронеж, Россия

Razinkov M.E., Candidate of Historical Sciences, associate professor
Voronezh State University of Forestry and Technologies named after G.F. Morozov, Voronezh, Russia

Аннотация: статья посвящена предварительным результатам изучения сообщества преподавателей и сотрудников Воронежского государственного лесотехнического университета – ветеранов Великой Отечественной войны, их биографий, персональному и коллективному вкладу в дело Великой Победы.

Abstract: The article is devoted to the preliminary results of a study of the community of teachers and staff of the Voronezh State Forestry University – veterans of the Great Patriotic War, their biographies, personal and collective contribution to the cause of the Great Victory.

Ключевые слова: Великая Отечественная война, ветераны, просопография, военно-историческая антропология, история ВГЛТУ.

Keywords: Great Patriotic War, veterans, prosopography, military-historical anthropology, history of VSUFT.

Работа выполнена при поддержке внутривузовского гранта ВГЛТУ 14В/24

С 1960-х гг. в нашем вузе собирались сведения о преподавателях – участниках Великой Отечественной войны, работал Совет ветеранов. В результате этой работы составлялись списки ветеранов, которые на данный момент хранятся в Лесотехническом музее. В музее также хранится комплект фотографий ветеранов-преподавателей, сделанных, вероятно, к 40-летию Победы, а также отдельные фото. Было выпущено несколько сборников воспоминаний ветеранов [1, 2, 3], некоторые данные о них публиковались в вузовской газете «За лесные кадры». Однако списки ветеранов никогда не публиковались. Биографии их также изучены слабо. Материалы о наших ветеранах на данный момент, таким образом, не сведены в единый комплекс. В частности, нет даже общего полного списка преподавателей-ветеранов, поскольку увольнявшиеся люди не вносились в последующие списки. Существует также вероятность, что в ближайшее время личные дела преподавателей будут изыматься из архива и уничтожаться (согласно имеющимся архивным правилам, за истечением срока давности), что приведет к безвозвратной потере информации.

На данный момент существует возможность не только публикации указанных списков ветеранов, но и составления биографических справок о каждом из них, с приложением персональных фотографий. Более того, есть возможность, на основании наградных документов, которые теперь опубликованы на официальном сайте «Подвиг народа», выяснить подвиги многих наших преподавателей. Существуют также некоторые неопубликованные воспоминания преподавателей – участников Великой Отечественной войны.

Помимо научно-исследовательской актуальности, которая заключается в изучении ветеранского сообщества нашего вуза, в конечном итоге – важного элемента истории Воронежского государственного лесотехнического университета, у исследования очевидна и общественная актуальность. Это преддверие 80-летия Великой Победы, сохранение памяти о борцах с фашизмом последующим поколениям, столь важное в настоящее время. Следует также подчеркнуть, что подобное комплексное исследование, с последующей публикацией полученного материала, несет в себе и элемент уникальности – столь подробных и комплексных исследований ветеранских сообществ вузов не существует.

Итогом всей этой работы должен стать биографический справочник, который бы содержал информацию о каждом ветеране: даты рождения и смерти, время и место службы, краткие данные о карьере в нашем вузе. Согласно имеющейся традиции, в список ветеранов включаются не только преподаватели, но и сотрудники вуза, в т.ч. работники отделов ВЛТИ-ВГЛТА, разнорабочие. Одновременно, в список и справочник будут включаться только лица, служившие в армии, но не труженики тыла. Информация о последних очень разрозненна, требует дополнительных исследований. Кроме того, мы исходим из того, что каждый человек, работавший тогда на производстве и, например, в вузах, внес свой вклад в победу. Однако этот подход был бы слишком расширительным, превращающим задачу организации знания в невыполнимую.

На данный момент проведена только предварительная поисковая работа: существующие списки ветеранов сведены в один, все имеющиеся в архиве ВГЛТУ личные дела этих лиц найдены. Однако уже эта предварительная работа дала осязаемые результаты.

Во-первых, имеющийся на стенде в нашем музее список ветеранов включает 119 фамилий. Этот список, судя по всему, отражает состояние знаний о количестве и персональном составе ветеранов в ВЛТИ на конец 1980-х гг., когда создавалась первая версия музея. Объединенный список ветеранов, на основании которого проведена поисковая работа, включает 222 фамилии, т.е. почти в 2 раза больше. В то же время, и эта информация не является полной. Дело в том, что списки, содержавшие дополнительные фамилии, составлялись, видимо, в середине 1960-х – 1970-х гг. Это означает, что часть работников вуза 1940-х – 1950-х гг. в них не попала. Поэтому проводится фронтальное исследование описей 2 и 3 архива ВГЛТУ, которые содержат информацию о них. В результате, уже сейчас обнаружено 22 фамилии дополнительно (в основном на буквы А и Б). Вероятнее всего, итоговый список ветеранов будет составлять более 300 человек.

Во-вторых, информация о сотрудниках, содержащаяся в наградных документах, позволяет все же определить степень значимости вклада того или иного человека в дело Победы. Наибольшую ценность имеет информация о тех героях, которые провели основную часть войны на передовой, принимали непосредственное участие в боях с врагами. Их личный

подвиг не должен быть забыт, и он найдет отражение в обобщающей статье, которая будет предварять сборник. Среди сотрудников ВГЛТУ были генералы, командовавшие крупными воинскими подразделениями, защитник Брестской крепости, артиллеристы и танкисты, на счету которых было немало подбитых немецких машин и т.д.

В-третьих, очевидно, что большинство ветеранов не все время провели на фронте. Кто-то выбывал по ранению, кто-то уходил обучать пополнения, кто-то попадал в плен, кто-то был призван в последние годы войны. Информация об этом тоже имеет научную значимость, в т.ч. с помощью биометрических данных (даты рождения и смерти) мы надеемся получить информацию о влиянии тяжелых ранений на продолжительность жизни. Предварительные данные показывают, что такое влияние было.

В-четвертых, особенно интересно выявить степень успешности жизненной карьеры участников войны после ее окончания. Полученные данные позволяют, например, уже сейчас развеять сложившийся миф о широко распространенных девиациях поведения в ветеранской среде (прежде всего, увлечение алкоголем или, например, повышенная агрессивность). Такие случаи фиксировались в личных делах, но являлись единичными. Нужно, конечно, понимать, что преподаватели вуза представляют собой интеллигентную среду и, естественно, лица с девиантным поведением здесь не задерживались бы. Однако материалы личных дела опять же не дают нам возможности утверждать, что существенная часть поступавших к нам на работу страдала теми или иными психическими или психофизиологическими отклонениями. Зато мы можем сказать, что четверо директоров/ректоров вуза являлись ветеранами Великой Отечественной войны, ветераны возглавляли кафедры, работали проректорами, хотя, конечно, большинство из них трудились рядовыми преподавателями.

Совокупность биографий ветеранов-преподавателей дает еще один любопытный предварительный вывод. Все же большинство из них служили в тыловых частях, частях обеспечения, имея за это различные награды, в том числе ордена. Этот факт нуждается в объяснении, но оно будет получено только после статистических обобщений. Предварительная гипотеза заключается в следующем: получая на войне (в тыловых частях) определенную техническую специальность, ветераны более успешно реализовывали себя в стенах вуза. Примерно то же происходило с политработниками.

Конечная задача исследования заключается не только в выявлении наиболее полного перечня ветеранов, но и организация последующей работы по популяризации этого знания среди студентов и преподавателей ВГЛТУ. Последняя может проводиться, например, в виде ежегодной лекции ко Дню Победы, способствуя военно-патриотическому воспитанию.

Научная ценность исследования также очевидна. Ветеранское сообщество не так уж часто исследуется, тем более, что работа эта связана с довольно значительными усилиями (на данный момент над проектом справочника работают четверо человек, выигран внутренний грант). Обычно публикуемые сведения – это справочники о тех или иных (в т.ч. произвольных) совокупностях ветеранов, не сопровождающиеся анализом полученных данных, хотя порой весьма удачные и академичные [4, 5, 6, 7]. Стратегии адаптации ветеранов в мирной жизни, их переживание войны, отраженное в воспоминаниях и личной судьбе – все это является аспектами широкого научного направления: исторической антропологии.

СПИСОК ЛИТЕРАТУРЫ

1. Бойцы вспоминают... / ред.-сост. Л.Н. Суркова. – Воронеж: ВГЛТА, 2008. – 64 с.
2. Бугаков В.М., Мильцын А.Н. Огни Великой Победы. – Воронеж: ВГЛТА, 2010. – 84 с.
3. Бугаков В.М., Мильцын А.Н. И радость салюта победного. – Воронеж: ВГЛТУ, 2015. – 62 с.
4. Вернулись с Победой: преподаватели и сотрудники КГУ – ветераны Великой Отечественной войны: справочник / отв. ред. К.Ю. Кладова. – Курган: Изд-во Курганского гос. ун-та, 2022. – 204 с.
5. Участники Великой Отечественной войны на страницах биографических и биобиблиографических словарей и справочников: аннот. библиогр. указ. (1956–2000 гг.): в 2 ч. / под ред. Н.А. Сидоренко. – СПб.: Библиотека Академии Наук, 2012.
6. Они не дрогнули в военном лихолетье... : преподаватели, сотрудники и студенты Воронежского государственного медицинского университета имени Н.Н. Бурденко, участвовавшие в Великой Отечественной войне 1941 – 1945 годов. Страницы истории под общ. ред. И.Э. Есауленко. – Воронеж: Научная книга, 2020. – 347 с.
7. Есауленко И.Э., Сементковский В.М. Фронтовые подвиги профессоров ВГМУ им. Н.Н. Бурденко в Великой Отечественной войне 1941-1945 годов. – Воронеж: Научная книга, 2020. – 190 с.

REFERENCES

1. Soldiers remember... / ed. L.N. Surkova. – Voronezh: VGLTA, 2008. – 64 p.
2. Bugakov V.M., Miltsyn A.N. Lights of the Great Victory. – Voronezh: VGLTA, 2010. – 84 p.
3. Bugakov V.M., Miltsyn A.N. And the joy of the victorious fireworks. – Voronezh: VGLTU, 2015. – 62 p.
4. Returned with Victory: teachers and staff of KSU - veterans of the Great Patriotic War: reference book / rep. ed. K. Yu. Kladova. – Kurgan: Kurgan State Publishing House. Univ., 2022. – 204 p.
5. Participants of the Great Patriotic War on the pages of biographical and biobibliographical dictionaries and reference books: annotations. bibliogr. decree. (1956–2000): in 2 parts / ed. by A. N. Sidorenko. – St. Petersburg: Library of the Academy of Sciences, 2012.
6. They did not flinch in the hard times of war...: teachers, staff and students of the Voronezh State Medical University named after N.N. Burdenko, who participated in the Great Patriotic War of 1941 - 1945. History pages under general. ed. I.E. Esaulenko. – Voronezh: Scientific. book, 2020. – 347 p.
7. Esaulenko I.E., Sementkovsky V.M. Front-line exploits of professors of VSMU named after. N. N. Burdenko in the Great Patriotic War of 1941-1945. – Voronezh: Scientific. book, 2020. – 190 p.

DOI: 10.58168/BEING2024_166-179

УДК 94(47) «1941/1943»

**ИТОГИ И ЗНАЧЕНИЕ ЧИЖОВСКОЙ НАСТУПАТЕЛЬНОЙ ОПЕРАЦИИ
40-Й АРМИИ (15 СЕНТЯБРЯ – 4 ОКТЯБРЯ 1942 Г.)**
RESULTS AND SIGNIFICANCE OF THE CHIZHOVSKY OFFENSIVE OPERATION
OF THE 40TH ARMY (SEPTEMBER 15 – OCTOBER 4, 1942)

Панин Д.А., преподаватель

ФГБОУ ВО «Воронежский государствен-
ный лесотехнический университет им.
Г.Ф. Морозова», Воронеж, Россия

Panin D.A., Lecturer

Voronezh State University of Forestry and
Technologies named after G.F. Morozov,
Voronezh, Russia

Аннотация: в статье рассматриваются вопросы результативности боевых действий 40-й армии в Чижовской операции, выполнения её войсками стратегических, оперативно-стратегических и оперативно-тактических задач, а также подводятся итоги операции в целом.

Abstract: the article discusses the effectiveness of the 40th army's combat operations in the Chizhovsky operation, the fulfillment of strategic, operational-strategic and operational-tactical tasks by its troops, and also summarizes the results of the operation as a whole.

Ключевые слова: Великая Отечественная война, Воронежский фронт, Чижовская наступательная операция, Чижовский плацдарм, 40-я общевойсковая армия, Н.Ф. Ватулин, М.М. Попов.

Keywords: Great Patriotic War, Voronezh Front, Chizhovskaya offensive operation, Chizhovsky bridgehead, 40th Combined Arms Army, N.F. Vatutin, M.M. Popov.

Чижовская наступательная операция 40-й армии (15 сентября – 4 октября 1942 г.) принадлежит к числу важнейших сражений летне-осенней кампании 1942 года – периода, когда решалась судьба Советского Союза, а вместе с ним и народов всего мира. Наступательные операции советских войск в этот период хотя и не приводили непосредственно к разгрому крупных сил противника или освобождению значительных территорий, однако их роль и значение не менее велико, чем победоносные кампании 1943-1945 гг.

Чижовская операция стоит в одном ряду со схожими по основным задачам операциями Ленинградского, Волховского, Калининского, Западного и Брянского фронтов. Все эти операции помимо конкретной задачи разгрома вражеской группировки, имели и общую цель – лишить противника возможности маневрировать резервами, сковать его силы, нанести максимальный урон и вырвать из рук фашистского командования стратегическую инициативу.

Наиболее ярким примером может служить Синявинская наступательная операция (1942 г.) Ленинградского и Волховского фронтов, которая хотя и не привела к деблокадированию Ленинграда, но полностью сорвала план фашистского наступления группы армий «Север» и

заставила фашистское командование навсегда отказаться от попыток взятия Ленинграда штурмом.

Кроме того, в результате этой операции были уничтожены или значительно ослаблены резервы группы армий «Север», что не позволило перебрасывать их на другие участки советско-германского фронта.

Для целостного представления об условиях в которых проводились советские наступательные операции в этот период, в то числе Чижовская операция, необходимо подчеркнуть тот факт, что переход экономики Советского Союза на военные рельсы на тот момент еще не завершился. Это в свою очередь не позволяло использовать социалистическую экономику на полную мощность, и не давало возможности обеспечить подавляющее превосходство в силах и средствах над государствами фашистского блока. Наступательные операции проводились в условиях, когда численное превосходство над оборонявшимся противником было небольшим, причем оно достигалось, чаще всего, за счет перегруппировки сил армий и фронтов, артиллерийские средства ограничены, существовал недостаток в боеприпасах и транспорте. Кроме того, наступательные операции приходилось проводить в условиях преобладания, а в ряде случаев и почти полного господства, фашистской авиации в воздухе. Все эти обстоятельства крайне важны для правильного понимания событий 1941-1942 гг. на советско-германском фронте.

Вокруг итогов Чижовской наступательной операции уже давно идет непрекращающаяся до сих пор дискуссия, в которой принимают активное участие, как профессиональные историки, так и публицисты самых разных направлений и политический пристрастий. Особенно ярко, участие последних, было заметно в 1990-е и начале 2000-х гг., когда действия советских войск подвергались самой огульной критике, ничем, однако, чаще всего, не аргументированной.

В данной статье будут рассмотрены различные позиции, высказываемые исследователями, публиковавшимися только на страницах научной и научно-популярной печати. Различные публицистические измышления, как не имеющие к реальной истории отношения, приниматься в расчет не будут.

В научной монографии В.П. Морозова, вышедшей в 1956 г., было кратко рассмотрено сентябрьское наступление Воронежского фронта, в том числе и Чижовская операция. Автор не проводил подробного анализа операции, но сделал важные выводы о её результатах. В частности, он говорит, что 40-я армия смогла овладеть поселком Чижовка и юго-западной окраиной города Воронеж. К сожалению, не были рассмотрены причины оперативно-тактического неуспеха наступательной операции.

В общем труде по истории Великой Отечественной войны, вышедшем в начале 1960-х годов, есть упоминание о наступлении Воронежского фронта в сентябре 1942 г. О наступлении говорится очень кратко, однако, в работе обозначены цели, хронологические рамки и результаты операции [7, с. 476.].

В 1971 г. вышли воспоминания М.И. Казакова, занимавшего в сентябре 1942 г. должность начальника штаба Воронежского фронта [8]. В них он, в том числе, рассматривал вопрос, и о подготовке и проведении Чижовской операции. М.И. Казаков дал свой краткий анализ результатов операции. Основной его вывод сводился к тому, что в результате

наступления Воронежского фронта (в том числе 40-й армии) в сентябре 1942 г. противник был вынужден использовать против советских войск, части, переброшенные с других участков фронта, что лишало его резервов на главных стратегических направлениях. Относительно осуществления оперативно-тактических целей операции, стоявших перед 40-й армией, он пишет, что «в течение первых двух дней войска 40-й армии добились лишь некоторого тактического успеха (овладели Чижовкой и южной окраиной Воронежа, а дивизия, наступавшая в центре города, очистила от противника еще несколько улиц)» [8, с. 125].

В вышедшем 1975 г. в пятом томе «Истории второй мировой войны» Чижовской операции уделено достаточно много места (если принять во внимание то, что том охватывает все события Второй мировой войны с апреля по ноябрь 1942 г.) Ход и результаты операции даются в основном по воспоминаниям М.И. Казакова. Вместе с тем, делается важное обобщение о роли наступательных операций лета – осени 1942 г.: «В июле-ноябре напряженная борьба развернулась на северо-западном и западном участках фронта и в районе Воронежа. Советские войска, находившиеся в обороне, предприняли несколько частных наступательных операций, в которых, наряду с конкретными задачами (улучшение оперативного положения войск под Москвой и Ленинградом, ликвидация демянского плацдарма врага, освобождение Воронежа) преследовалась общая стратегическая цель – сковать как можно больше войск противника, нанести ему потери в живой силе и боевой технике, вынудить гитлеровское командование ввести в бой резервы, чтобы не допустить их переброски на сталинградское и кавказское направления» [9, с. 228].

В 1979 г. вышла научно-популярная работа А.И. Гринько «В боях за Воронеж». В ней автор впервые достаточно подробно рассматривает Чижовскую операцию. Были освещены основные и наиболее яркие события наступления, сделаны выводы об итогах операции. Работа А.И. Гринько является важным шагом вперед в освещении сентябрьских боев 40-й армии.

Первой крупной в российской историографии работой, в которой рассматривалась Чижовская операция, была кандидатская диссертация С.В. Марковой [10]. Эта диссертация внесла определенный вклад в изучение темы, был более подробно, чем в предыдущих работах, рассмотрен ход боевых действий, введены в научный оборот некоторые новые источники. Однако, несмотря на открывшуюся возможность широкого привлечения архивных документов, С.В. Маркова в основном ограничилась использованием журнала боевых действий 40-й армии. Многочисленные документы штабов дивизий и полков не были использованы. Вследствие этого ход операции был освещен достаточно бегло и поверхностно. Чижовская операция оценивалась как «незавершенная», и повлекшая за собой большие потери советских войск.

В коллективной работе «Воронежский фронт» наступление 40-й армии в сентябре 1942 г. почти не освещено. А.М. Аббасов, автор соответствующего раздела, не сообщает ничего нового ни о ходе, ни о результатах операции [11, с. 66]. Более того, почти не используются даже результаты предшествующих исследований.

Вышедшая в 2005 г. научно-популярная книга «Битва за Воронеж» [12] также не внесла ничего нового в разработку темы. Наступательной операции 40-й армии в ней уделено всего несколько предложений. Вместе с тем, автор соответствующего раздела, М.М. Литвинов, сделал акцент на недочеты в проведении операции и совсем не упомянул о её достижениях.

Причем, в большинстве своем, факты, приводимые им, не находят подтверждения в архивных документах. Так, например, он утверждает, что «маневр артиллерии вперед, за ушедшей пехотой, продуман не был». Это опровергается существовавшими планами взаимодействия артиллерии со стрелковыми и танковыми соединениями. Кроме того, М.М. Литвинов пошел и на сознательное очернение бойцов и командиров Красной Армии. Описывая переправу танков на западный берег реки Воронеж, автор делает неподтвержденное документами утверждение: «остановившиеся машины из-за отсутствия средств эвакуации приходилось подчас просто спихивать в воду» [12, с. 182]. В действительности же средства эвакуации у 40-й армии имелись. За все время переправы утонул только один танк (67-й танковой бригады) и отнюдь не от того, что его «спихнули в воду», а вследствие разрушения под ним наведенного моста. Все остальные застрявшие в реке танки были впоследствии эвакуированы. Нет архивных документов, хотя бы намекающих на то, что советские солдаты «спихивали» свои танки в воду. Сочинение М.М. Литвинова больше напоминает пропагандистскую статью из «Völkischer Beobachter», нежели научное исследование.

Научной новизны не внесла и статья Е.А. Шендрикова, опубликованная в 2014 г. [13, с. 194-199]. Автор большую часть статьи посвятил цитированию мемуарных источников, вышедших, в основном ещё в советское время. Архивные документы почти не использовались. Е.А. Шендриков достаточно неопределенно пишет о результатах наступательной операции 40-й армии. Говоря о том, что «победа досталась очень дорогой ценой», он вместе с тем несколькими предложениями ниже утверждает, что итогом наступления был незначительный результат [13, с. 198].

В 2015 г. вышел второй том из трилогии В.А. Шамрая о боях на Воронежском направлении летом – осенью 1942 г. [14]. В этом томе автор посвятил описанию Чижовской операции несколько десятков страниц. В своей работе он подробно, с привлечением гораздо большего числа источников, чем прежде, провел анализ данной операции. Были охарактеризованы действия родов войск в наступательной операции, а также названы основные причины оперативно-тактического неуспеха операции. Однако и в этой работе практически (за исключением 100-й стрелковой дивизии) не использовались документы дивизий и полков 40-й армии. Ряд выводов автора нуждается в пересмотре в связи с большим количеством архивных документов, которые не были использованы В.А. Шамраем.

Вызывает большое недоумение то обстоятельство, что большинство историков, занимающихся исследованием боевых действий на Воронежском фронте в указанный период, не смогла в должной мере изучить эту тему. Однако, если советские историки не могли это сделать по объективным причинам (большинство документов в то время оставалось засекречено), то вопрос о причинах неудовлетворительной деятельности современных исследователей остается открытым. Особенно показателен здесь пример М.М. Литвинова, который проявил вопиющий непрофессионализм, а, возможно, и пошел на сознательное очернение Красной Армии. Немного более объективно подошли к этой теме и большинство других современных историков. Между тем, современная источниковая база уже давно позволяет рассмотреть ход и итоги Чижовской наступательной операции 40-й армии и сделать соответствующие выводы о ее результативности.

Источниками для написания данной статьи были многочисленные документы штабов Воронежского фронта, 40-й армии, ряда соединений и частей, принимавших участие в операции. Широко привлекались статистические и аналитические материалы, а также многочисленные критические отчеты, предназначавшиеся только для верхнего эшелона советского военного командования.

Для рассмотрения итогов и значения Чижовской операции необходимо, прежде всего, обозначить основные задачи, стоявшие перед советскими войсками. Кроме того, для более объективного восприятия будет лучше рассмотреть итоги операции отдельно на стратегическом, оперативно-стратегическом и оперативно-тактическом уровнях. Необходимо также кратко охарактеризовать основные этапы Чижовской операции, выделив ее ключевые события.

Чижовская наступательная операция была частью общей фронтовой операции Воронежского фронта. Ее основной замысел состоял в том, чтобы мощными ударами 40-й и 60-й армий прорвать оборону фашистских войск, выйти им в тыл западнее Воронежа замкнув кольцо окружения, а затем полностью уничтожить воронежскую группировку противника. Вспомогательный удар наносила 38-я армия, наступавшая севернее.

Главная роль в этом замысле отводилась 40-й армии М.М. Попова, наступление которой в юго-западной части Воронежа и получило название Чижовской операции.

Рассмотрим основные задачи Чижовской наступательной операции.

Стратегическая цель операции состояла в том, чтобы сковать войска противника, расположенные в полосе 40-й армии, вынудить его задействовать резервы и тем самым лишить фашистское командование инициативы на воронежском направлении. В случае успеха операции, силы воронежской группировки противника были бы неспособны вести наступательные действия против войск Воронежского фронта. Кроме того, фашистское командование не смогло бы в случае необходимости перебрасывать свои соединения на другие направления, в первую очередь, на сталинградское и кавказское.

Оперативно-стратегическая цель наступления 40-армии заключалась с одной стороны в окружении и разгроме воронежской группировки противника, а с другой – в нанесении фашистским войскам максимального урона, чтобы обескровить их и лишить противника возможности маневрировать силами.

В оперативно-тактические задачи операции входило:

- 1) Обеспечить скрытную перегруппировку и сосредоточение войск в полосе наступления;
- 2) Организовать правильное и непрерывное взаимодействие родов войск в операции;
- 3) Провести мощное артиллерийское наступление, которое обеспечило бы подавление большей части огневых точек противника на участке предполагаемого прорыва.
- 4) Добиться преобладания своей авиации в районе наступления и обеспечить поддержку с воздуха наступающим войскам.
- 5) Наладить бесперебойное снабжение ударной группировки на западном берегу реки Воронеж.
- 6) Прорвать оборону противника на всю её глубину с помощью стрелковых частей и танков поддержки пехоты (14-я танковая бригада).

7) Своевременно ввести в бой танковые части (67-я, 111-я, 162-я, 175-я танковые бригады), обеспечив им выход на оперативный простор.

Перейдем к рассмотрению первого этапа Чижовской операции (15-19 сентября 1942 г.). Он характеризовался активными наступательными действиями советских войск. В 5.40 утра 15 сентября началось артиллерийское наступление на участке предполагаемого прорыва. В течение 55-и минут артиллерия 40-й армии вела огонь по огневым точкам и узлам сопротивления на переднем крае обороны противника. Штаб 40-й армии так оценивал результаты действия своей артиллерии: «Вся система огня противника была нарушена. Огонь нашей артиллерии свыше двух часов заставил молчать огневые средства противника и нарушил все средства управления. Противник в первые часы атаки нашей пехоты не в состоянии был сопротивляться» [5, Л. 33].

Во многом благодаря успешному проведению артиллерийского наступления, 15 сентября соединения 40-й армии достигли значительных успехов. Передний край обороны противника был прорван, соединения армии смогли продвинуться вперед на отдельных участках вглубь полосы обороны противника на 800-2000 метров. К концу дня был освобожден поселок Чижовка и часть юго-восточной окраины правобережной части Воронежа. Стрелковые соединения вышли на рубежи: 6-я дивизия - переулок Кутузова, улица Льва Толстого, улица Тихонов бугор, Комаров переулок, Сажнев переулок; 100-я дивизия – кирпичный завод, южная окраина Военного городка, «пятиэтажная» школа; 229-я стрелковая бригада и 159-я дивизия – «пятиэтажная» школа, западная окраина Чижовки; 206-я - дивизия южная окраина Чижовки и лес южнее.

Однако выполнить задачу дня смогла только 6-й дивизия, остальным соединениям не удалось прорвать оборону противника на всю ее глубину. Это дало противнику возможность подтянуть к участку прорыва значительные резервы и начать мощные контратаки с утра 16 сентября. 6-я дивизия, не имея поддержки соседа слева, была отеснена на рубеж: улица Аксенов бугор, южная окраина улицы Веры Фигнер, дом Райсовета, южная окраина улицы Одоевского, кирпичный завод. Другие стрелковые соединения, несмотря на возросшее сопротивление противника, продолжали медленно продвигаться вперед. Поскольку ввод танковых соединений в прорыв не мог быть осуществлен, командование 40-й армии приняло решение использовать танки для непосредственной поддержки стрелковых дивизий. К исходу 16 сентября было захвачено здание «пятиэтажной» школы на северо-западной окраине Чижовки, стрелковые соединения вышли к юго-западной окраине «пос. Психбольница».

17 сентября вновь была сделана попытка прорыва обороны противника, но из-за плотного огня неприятеля удалось продвинуться лишь на несколько сотен метров и выйти на рубеж северо-восточнее «пос. Психбольница». 18 сентября части дивизий сумели выйти на рубеж ул. Чеховская и Чапаевская севернее «пятиэтажной» школы, овладеть большей частью «пос. Психбольница» и перерезать дорогу Воронеж-Малышево. 19 сентября немецкие войска предприняли сильные контратаки на всех направлениях, однако им удалось отеснить советские войска только от дороги Воронеж-Малышево. Соединения армии продолжали вести наступательные бои и смогли занять западную окраину «пос. Психбольница», где перешли к обороне. Начиная с 16 сентября, бои стали носить встречный характер, а после 19 сентября

наши войска перешли к обороне, предпринимая частные атаки для улучшения своего тактического положения.

Период с 20 сентября по 2 октября характеризовался, с одной стороны, активными попытками противника ликвидировать Чижовский плацдарм, а с другой, – действиями штурмовых групп советских стрелковых соединений с целью улучшения своего тактического положения. Особенно сильные контратаки противник предпринял 22 сентября. К концу сентября вследствие больших потерь он был вынужден прекратить атаки и также перейти к обороне.

В результате частных (тактических) операций 3-4 октября соединения 40-й армии смогли достичь определенных успехов. 6-я дивизия достигла рубежа от 20-летия Октября на стыке ул. Некрасова с улицами Клубной и В. Фигнер и по ул. Некрасова в восточном направлении. 100-я дивизия вышла на рубеж от завода западнее Розариума Зелентреста до северной окраины Угольного парка. 159-й дивизии удалось овладеть группой домов на южной окраине «Бедлама» и занять рубеж: южная окраина Военного городка, развилка дорог на южной окраине «пос. Психбольница», южная окраина «Бедлама», северные скаты высоты 161,9. 206-я дивизия, продвинувшись до 100 метров, заняла несколько домов южнее «пос. Психбольница». 5 октября соединения 40-й армии перешли к обороне.

Рассмотрим оперативно-тактические результаты боев. 40-й армии, несмотря на первоначальные успехи, не удалось выполнить поставленные перед ней задачи. Следовательно, с этой точки зрения действия 40-й армии можно оценить, как неуспешные.

По замыслу операции предполагалось, что стрелковые соединения во взаимодействии с танками поддержки пехоты (14-я танковая бригада) прорвут оборону противника на все глубину и тем самым позволят ввести в прорыв эшелон развития успеха (67-я танковая бригада, 25-й танковый корпус). В этом случае танковые соединения смогли бы без значительных потерь переправиться на западный берег реки Воронеж и выйти на местность, обеспечивавшую им свободу маневра [3, Л. 126]. Весьма вероятно, что, если бы этот замысел удался, операция развивалась совсем по-иному.

Однако стрелковые соединения не смогли прорвать оборону противника на всю ее глубину в первый день наступления, как это было запланировано. Причинами этого были, с одной стороны, невозможность для артиллерии 40-й армии прицельно подавлять огневые средства противника в глубине его обороны, а с другой – отсутствие значительного численного превосходства, не позволившее развить первоначальный успех. Это дало противнику время подвести значительные резервы и остановить наступление советских войск.

Уже к концу дня 15 сентября противник перебросил в районы Военного городка, «поселка Психбольница» и высоты 161,9 164-й пехотный полк (из Петино), 2-й батальон 202-го пехотного полка и 3-й батальон 172-го пехотного полка 57-й пехотной дивизии (с северо-восточной окраины Воронежа) [3, Л. 105]. В дальнейшем противник продолжал задействовать резервы. 17 сентября были введены в бой 1-й и 2-й батальоны 541-го пехотного полка 387-й пехотной дивизии из района Хвощеватки и Губарево. 21 сентября противником были переброшены 1-й и 3-й батальоны 532-го пехотного полка 383-й пехотной дивизии, 140-й моторизованный и 204-й танковый полки 22-й танковой дивизии. Кроме того, из района Малышево были переброшены 3-й батальон 591-го пехотного полка 323-й пехотной дивизии,

а также специальные подразделения – 152-й строительный батальон, 323-й и 221-й саперные батальоны [3, Л. 105].

Другим важным фактором было преобладание немецкой авиации над Чижовским плацдармом. Это дало возможность противнику бомбить позиции соединений и частей 40-й армии на протяжении всей операции, систематически совершая налеты в течение каждого дня. Следствием этого было, помимо непосредственного воздействия на войска, нарушение работы штабов (т.е. дезорганизация управления войсками), а также связи, и крайнее затруднение для советских войск переброски пополнения и вооружения на Чижовский плацдарм.

Оценивая оперативно-стратегические итоги операции следует выделить два ключевых момента:

1). Окружить и уничтожить воронежскую группировку фашистских войск 40-й армии не удалось. С этой точки зрения операцию нельзя признать успешной.

2). В ходе Чижовской операции советские войска нанесли противнику большой урон в живой силе и технике, измотав и обескровив большую часть сил 2-й немецкой полевой армии. Это является несомненным достижением советских войск в Чижовской операции и может с полным правом оцениваться как оперативно-стратегическая победа.

Как уже указывалось выше, нанесение фашистским войскам максимального урона было одной из основных целей Чижовской операции. Ударная группировка 40-й армии была остановлена только после того, как противник ввел в бой почти все свои резервы и предпринял сильные контратаки по всему фронту вклинения советских войск.

Вопрос о том какой ценой фашистским войскам удалось предотвратить прорыв своей обороны позволяет лучше понять значение как Чижовской операции, так и подвига советских солдат.

Штаб Воронежского фронта оценивал потери противника в полосе действия 40-й армии следующим образом: «солдат и офицеров – 23075, танков – 98, автомашин – 83, самолетов – 17, орудий – 19, минометов – 14, станковых пулеметов – 118, ручных пулеметов – 17, повозок – 24, минометных батарей – 28, артиллерийских батарей – 12, шестиствольных минометов – 1, складов боеприпасов – 1, складов с горючим – 1, разрушено: ДЗОТов – 31, огневых точек – 20, НП – 12. Блиндажей – 16. Подавлено: артиллерийских батарей – 2, минометных батарей – 6. Захвачено пленных солдат и офицеров – 21 [2, Л. 88].

За время Чижовской операции войсками 40-й армии были захвачены следующие трофеи: орудия – 29, станковых пулеметов – 29, ручных пулеметов – 87, винтовок – 426, минометов – 44, автоматов – 31, патронов в штуках – 27500, ПТР – 1, танки – 2, радиостанции – 7 [1, Л. 111].

Количество убитых и раненных возможно несколько преувеличено. Однако, порядок цифр верен, поскольку, сам характер боев неизбежно должен был приводить к большому числу потерь противника.

Следует отметить тот факт, что фашистское командование было вынуждено бросать в бой войска, находившиеся в резерве по частям, по мере их подхода к участку прорыва. Это позволяло советским войскам наносить им большой урон уничтожая живую силу противника [2, Л. 175].

Командующий фронтом генерал Н.Ф. Ватутин в своих донесениях на имя И.В. Сталина прямо указывал, что «не считаясь с потерями, противник непрерывно бросает свои части в контратаки. Я решил и считаю это, хотя и трудно, по возможности продолжать наступление и перемолоть их при отражении контратак» [2, Л. 81].

Это согласуется и с показаниями, захваченных в плен фашистов. Так, солдат из 323-й пехотной дивизии Георг Шнауберг дал следующие показания:

«У солдат мрачное, подавленное настроение. Из уст в уста передаются слова командира дивизии генерала фон Бергена: «Я останусь в Воронеже до тех пор, пока в дивизии уцелеет хоть один солдат». Солдаты ненавидят своего генерала, называют его мясником, поговаривают между собой, что ему нужен только рыцарский крест и поэтому он жертвует тысячами солдат».

Пленный обер-ефрейтор 11-й роты 594-го пехотного полка 323-й пехотной дивизии Видерман показал:

«Мы долго не выдержим. Германия не имеет больше человеческих резервов. Гитлер просчитался. Он нам обещал закончить войну на прошлое рождество. Но вот приближается второе рождество, а конца войны не видно».

Настроение, характеризующее усталость фашистских войск от войны, высказал пленный, принадлежащий к 511-му пехотному полку 387-й пехотной дивизии Артур Цифель: «Когда солдаты получили приказ о том, чтобы продолжать удерживать рубеж, они повесили головы. Они говорили: опять нас погонят на убой, с нас довольно войны. Мы уже воюем 4-й год. Зимой так или иначе пропадем. Еще одной зимы мы не выдержим» [3, Л. 107].

Стратегическим итогом операции стала полная потеря фашистским командованием инициативы на воронежском направлении. Фашистские войска в полосе Воронежского фронта, в следствии больших потерь и исчерпания всех резервов, потеряли способность вести наступательные операции. Противник на этом участке фронта был полностью лишен возможности маневрировать своими силами и перебрасывать их на другие направления. Всё это, позволяет сделать вывод о полном стратегическом успехе Чижовской операции. Была одержана крупная стратегическая победа. Таким образом, Чижовская операция (наряду с другими наступательными операциями советских войск в тот период) была необходимым прологом победоносных сражений зимы 1942-1943 гг.

В последние десятилетия стало популярно говорить и писать (в том числе научные статьи) о так называемой «цене Победы». Сам этот вопрос неправомерен, поскольку, «ценой поражения» было бы само существование Советского Союза и мировой цивилизации. Еще более кощунственны спекуляции на эту тему, со стороны различных публицистов и псевдоисториков, утверждавших, что советские войска побеждали за счет своего численного превосходства и «заваливания трупами» противника. Не избежала этого и Чижовская операция, о которой подчас отзывались как «бессмысленной» и приведшей к «огромным жертвам». Поэтому, имеет смысл остановиться и на этом вопросе, и, кроме того, рассмотреть целесообразность ведения наступательных боев советскими войсками в этот период.

Штаб 40-й армии оценивал потери советских войск следующим образом: «Убито и умерло на этапах санитарной эвакуации – 4845; ранено – 10600; заболело – 353; пропало без вести – 1232; попало в плен – 3; по другим причинам – 42. Итого потерь: 17078. Потери в

технике и вооружении – танки: подбито – 58, сожжено – 48, подорвано на минах – 15, повреждено авиацией – 14, утонуло в переправе – 1, застряло на переправе – 5, по техническим неисправностям – 26, всего – 162. 45-мм пушек ПТО – 3, 76-мм пушек (1927 г.) – 1, 76-мм зенитных пушек – 1; автоматов «Виленс» – 1; крупнокалиберный зенитный пулемет – 1; минометов 50-мм – 8; минометов 82-мм – 3; станковых пулеметов – 31; ручных пулеметов – 119; автоматов – 411; противотанковых ружей – 109; винтовок и карабинов – 2198; револьверов и пистолетов – 72» [5, Л. 40-41].

Как можно заключить из этих данных, безвозвратные потери (т.е. убитыми и пропавшими без вести) составляли 6077 человек. По меркам Второй мировой войны такие потери вовсе не считались очень высокими и не согласуются с расхожим мнением об «огромных жертвах». Так, например, в ходе Воронежско-Ворошиловградской оборонительной операции общие потери Красной Армии составили 568347 человек (из них безвозвратные – 370522 человека, санитарные – 197825 человек). Причем общие потери за каждый день операции составляли 21050 человек (убитыми и ранеными) [15, с. 106]. В то время как за всю Чижовскую наступательную операцию (15 сентября – 4 октября 1942 года) Красная Армия потеряла 17078 человек (из них безвозвратные – 6077 человек).

Что касается потерь в технике, то нужно отметить, что все выведенные из строя танки, которые подлежали ремонту, были эвакуированы. Следовательно, безвозвратные потери в технике были значительно меньше, поскольку «поле боя» осталось за советскими войсками.

Для верного понимания событий, необходимо также, отметить, что наибольшие потери войска чаще всего несут именно при оборонительных операциях. Для обороняющейся стороны невозможно создать неприступную оборону на всем протяжении фронта. Командование может лишь предполагать направления вероятных ударов противника и сосредотачивать там резервы. Однако, как показывает военная история и в особенности опыт Великой Отечественной войны, очень часто направления этих ударов определялись неверно, что приводило к окружению и разгрому оборонявшихся войск. Причина этого заключается в том, что сторона, имеющая инициативу, может выбрать в качестве направления главного удара любое место в полосе обороны противника и, следовательно, создать на этом участке подавляющее превосходство в силах и средствах.

В качестве примера можно привести соотношение потерь в важнейших оборонительных и наступательных операциях в первый период Великой Отечественной войны. В ходе Московской стратегической оборонительной операции общие потери Красной Армии составили 658279 человек (из них безвозвратные – 514338 человек, санитарные – 143941 человек) [15, с. 95]. В ходе Московской стратегической наступательной операции общие потери Красной Армии составили 370955 человек (из них безвозвратные – 139586 человек, санитарные – 231369 человек) [15, с. 100]. В ходе Сталинградской стратегической оборонительной операции общие потери Красной Армии составили 643842 человек (из них безвозвратные – 323856 человек, санитарные – 319986 человек) [15, с. 109]. В ходе Сталинградской стратегической наступательной операции общие потери Красной Армии составили 485777 человек (из них безвозвратные – 154885 человек, санитарные – 330892 человека) [15, с. 114]. В ходе Северо-Кавказской стратегической оборонительной операции общие потери Красной Армии составили 373911 человек (из них безвозвратные – 192791

человек, санитарные – 181120 человек) [15, с. 111]. В ходе Северо-Кавказской стратегической наступательной операции общие потери Красной Армии составили 154539 человек (из них безвозвратные – 69627 человек, санитарные – 84912 человек) [15, с. 117].

Опыт войн середины XX века ярко показывает правильность выражения «лучшая защита – это нападение». Сторона, владеющая инициативой способна одерживать победы. Именно поэтому советское командование прикладывало столько усилий, чтобы вновь завладеть стратегической инициативой, потерянной в начале лета 1942 г.

Рассматривая территориальные результаты операции, необходимо, прежде всего, учитывать, что большая часть Чижовского плацдарма, образованного в середине августа 1942 г., была затем потеряна (вследствие постоянных атак противника и недостатка сил для его удержания). Плацдарм, с которого наступала ударная группировка 40-й армии в сентябре 1942 г., был ненамного больше по площади, чем существовавший до начала наступательной операции в августе (8-17 августа 1942 г.).

Однако, многие современные авторы обходят вниманием этот факт и, тем самым, преуменьшают результаты Чижовской операции. Так, например, поступает современный историк Е.А. Шендриков в своей статье, вышедшей в 2014 г. Говоря о том, что части 40-й армии в результате боев в июле-августе 1942 г. «вышли на рубеж ул. Карла Маркса и Льва Толстого, строительный институт, розариум, училище связи, военный городок, северная опушка Шиловского леса», он не упоминает о потере большей части этой территории во второй половине августа [13, с. 195]. В связи с этим, складывается впечатление, что наступление в сентябре началось с перечисленных выше рубежей (к слову сказать, Е.А. Шендриков вообще не упоминает о расположении частей 40-й армии перед сентябрьским наступлением).

Именно недостаточное освещение данного вопроса и породили споры о времени образования Чижовского плацдарма. В.А. Шамрай по этому поводу замечает: «Полного охвата и цельного представления об августовских событиях на участке 40-й армии до сих пор нет. Зато есть серьезные пробелы и противоречия даже в освещении и трактовке ключевых вопросов темы, например, захвата Чижовского плацдарма. Одни авторы датируют его июлем, другие – августом, а третьи – сентябрем – 1942 г.» [14, с. 400].

Даже крупнейшие исследователи боев за Воронеж А.И. Гринько и В.А. Шамрай, фактически признавая потерю большей части плацдарма во второй половине августа, вместе с тем конкретно об этом не говорят.

Между тем, наступление ударной группировки 40-й армии в сентябре 1942 г. началось со сравнительно небольшого плацдарма на западном берегу реки Воронеж – района Вогрэсовской дамбы, восточной окраины поселка Чижовка. В результате наступления в сентябре советские войска значительно продвинулись вперед (местами до двух километров в глубину) и тем самым расширили плацдарм в несколько раз, а вовсе не «незначительно», как утверждают многие современные историки. Более того, части 40-й армии смогли не только расширить, но и удержать большую часть освобожденной территории, что не удалось осуществить в августе.

Некоторые современные авторы, критикуя советских исследователей (в первую очередь В.П. Морозова), утверждают, что те преувеличили успехи 40-й армии в сентябрьской

операции. В частности, объявляется ложным вывод о полном освобождении поселка Чижовка в результате операции. Однако, подобные утверждения могут быть легко опровергнуты архивными документами [4, Л. 23, 76, 148а]. Советские войска продвинулись почти на один километр к западу от окраины Чижовки и на 600-1200 метров к северу и югу. Поселок Чижовка был освобожден уже ко второму дню операции.

Другим вопросом, который также необходимо затронуть, являются планы фашистского командования в полосе Воронежского фронта. В советской литературе высказывалась версия о том, что в планы противника входило наступление против сил фронта с целью создания плацдарма на восточном берегу реки Воронеж. Поскольку, в документах высшего военного руководства фашистской Германии подобных планов обнаружено не было, современные историки часто высмеивали эту версию, относя ее к выдумкам советской пропаганды. Однако, вопрос этот более сложен, чем может показаться, и версия о готовящейся наступательной операции фашистских войск нуждается в дополнительной проверке и специальном исследовании. В рамках же данной статьи, следует отметить один из документов, составленный начальником оперативного отдела Воронежского фронта полковником Федоровым. В нем он в частности пишет: «в действительности сентябрьская операция является крупнейшей оперативной победой (в рамках Воронежского фронта), настолько важной и значительной, что даже враг вынужден признаться в этом «оправдываясь» на страницах своей военной печати о причинах столь «тяжелых потерь в сентябре под Воронежем» ... Но дело не только в огромных потерях, которые понесли немцы... В первую очередь поражение потерпели планы немецкого Генерального штаба, который одновременно с развертыванием наступления на Крым, Кавказ и Сталинград намечал захватить в сентябре 1942 г. плацдарм на 80-90 км восточнее Воронежа, для того, чтобы не только активными действиями обеспечить проведение своих южных операций, но и подготовить широкий плацдарм для осуществления дальнейшей своей мечты – наступление на Москву с юга... В целом была одержана крупная оперативно-стратегическая победа; в течении нескольких дней были уничтожены и целиком перемолоты дивизии противника, предназначенные для захвата «Воронежского плацдарма» [2, Л. 172-175].

Конечно, к этой информации нужно отнестись критически – она нуждается в проверке и дальнейшем изучении. Однако, есть большая вероятность существования подобных планов у фашистского командования. Как уже рассматривалось выше, сам ход Чижовской операции подтверждает многие факты, сообщенные полковником Федоровым (ввод противником значительных резервов, встречный характер сражения, большие потери фашистских войск).

Если подтвердится и остальная информация, которую он сообщает в своем отчете, то Чижовская операция приобретает ряд схожих черт с Синявинской наступательной операции (срыв планов наступления противника).

Следует подчеркнуть, что этот документ предназначался для Верховного военного командования и, следовательно, не носит пропагандистский характер.

В качестве «опровержения» информации, изложенной в документе может быть использован аргумент, что штаб Воронежского фронта, таким образом, оправдывался перед Ставкой за неудачную операцию. Однако, как было показано выше, Чижовская операция вовсе не была таковой. Верховное советское командование не требовало от штаба Воронежского

фронта каких-либо оправданий. Напротив, командующему Н.Ф. Ватутину была предоставлена свобода действий уже после того, как стало ясно, что прорвать оборону противника не удалось. Это свидетельствует о том, что Ставка продолжала считать Н.Ф. Ватутина компетентным военачальником и вовсе не относила Чижовскую операцию к числу его неудач.

Советское военное командование, несмотря на то, что многие задачи решены не были, считало операцию результативной, а вовсе не «небезуспешной» или «незавершенной», как это делают многие современные историки. Несмотря на самокритичные отчеты, которые поступали в штаб фронта от всех соединений, частей и родов войск, участвовавших в операции, никто из командного состава не был привлечен к судебному разбирательству. Командирам, чья работа была подвергнута критике, было лишь указано на ошибки и пути их исправления. Особенно, показательны это, учитывая тот факт, что в конце операции (28 сентября 1942 г.) членом Военного Совета Воронежского фронта был назначен корпусной комиссар, заместителя Председателя СНК Л.З. Мехлис, известный своим строгим и придирчивым отношением к профессиональным навыкам и моральному состоянию командного состава Красной Армии. Возможно, что верховное советское командование и перевело Л.З. Мехлиса на эту должность с целью организовать работу по тщательному изучению итогов операции и выяснению причин по которым были достигнуты не все поставленные задачи. Кроме того, нужно обратить внимание на то обстоятельство, что большое число бойцов и командиров 40-й армии, было награждено боевыми орденами и медалями (это особенно показательны в рамках первого периода войны), что чаще всего не делалось, если операция признавалась «безуспешной».

Подводя общие итоги нужно отметить, что Чижовская наступательная операция была звеном в общей стратегии советского командования в летне-осенней кампании 1942 г., предусматривающей нанесение точечных концентрических ударов на всем протяжении советско-германского фронта с целью сковать силы противника и не дать ему усилить группировку на главном, на тот момент, кавказском направлении.

Несомненно, что бойцы, командиры и штаб 40-й армии справились со своей главной задачей – сковали, обескровили и лишили наступательных возможностей воронежскую группировку фашистских войск, чем внесли свой неоценимый вклад в перехват стратегической инициативы и победоносную зимнюю кампанию Красной Армии, которая положила начало краха фашистских диктатур в Европе.

СПИСОК ЛИТЕРАТУРЫ

1. Центральный архив Министерства обороны Российской Федерации (далее – ЦАМО). Ф. 203. Оп. 2843. Д. 6.
2. ЦАМО. Ф. 203. Оп. 2843. Д. 70.
3. ЦАМО. Ф. 203. Оп. 2843. Д. 71.
4. ЦАМО. Ф. 395. Оп. 9136. Д. 64.
5. ЦАМО. Ф. 395. Оп. 9136. Д. 99.
6. ЦАМО. Ф. 3402. Оп. 1. Д. 23.
7. История Великой Отечественной войны Советского союза 1941-1945. Т. 2. М., 1961.
8. Казаков М.И. Над картой былых сражений. – М., 1971. – 288 с.

9. История второй мировой войны 1939-1945. В 12 т. / Ред. ком.: Гречко А.А. (пред.), Морозов В.П. (глав. ред.) и другие. – М., 1975. – Т. 5. Провал агрессивных планов фашистского блока.
10. Маркова С.В. История сражений советских войск на территории Центрального Черноземья России летом и осенью 1942 года : дис. ... канд. ист. наук. – Воронеж, 2000. – 244 с.
11. Воронежский фронт: история, люди, победы / под ред. А.М. Аббасова и В.А. Шамрая. – Воронеж, 2005.
12. Битва за Воронеж / под ред. В.В. Гагина. – Воронеж, 2005. – 320 с.
13. Шендриков Е.А. Боевые действия 40-й армии в районе Воронежа в сентябре 1942 года // Исторические, философские, политические и юридические науки, культурология и искусствоведение. Вопросы теории и практики. – 2014. – № 9 (47). – Ч. 2. – С. 194-199.
14. Шамрай В.А. Воронеж в годы Великой Отечественной войны. Город-фронт (12 июля – 4 октября 1942 г.). – Тамбов, 2015. – 504 с.
15. Великая Отечественная без грифа секретности. Книга потерь. Новейшее справочное издание / Г.Ф. Кривошеев, В.М. Андроников, П.Д. Буриков, В.В. Гуркин. – М.: Вече, 2010. – 384 с.

REFERENCES

1. Central Archive of the Ministry of Defense of the Russian Federation. F. 203. Op. 2843. D. 6.
2. CAMD. F. 203. Op. 2843. D. 70.
3. CAMD. F. 203. Op. 2843. D. 71.
4. CAMD. F. 395. Op. 9136. D. 64.
5. CAMD. F. 395. Op. 9136. D. 99.
6. CAMD. F. 3402. Op. 1. D. 23.
7. History of the Great Patriotic War of the Soviet Union 1941-1945, Vol. 2. – М., 1961.
8. Kazakov M.I. Over the map of past battles. – М., 1971. – 288 p.
9. History of the Second World War 1939-1945. In 12 volumes. / Ed.com.: Grechko A.A. (prev.), Morozov V.P. (glav. ed.) and others. – М., 1975. – Vol. 5. The failure of the aggressive plans of the fascist bloc.
10. Markova S.V. The history of the battles of the Soviet troops on the territory of the Central Chernozem region of Russia in the summer and autumn of 1942: dissertation of Candidate of Historical Sciences Voronezh, 2000. – 244 p.
11. Voronezh Front: history, people, victories / edited by A.M. Abbasov and V.A. Shamray. – Voronezh, 2005.
12. The Battle for Voronezh / edited by V.V. Gagin. – Voronezh, 2005. – 320 p.
13. Shendrikov E.A. Fighting of the 40th Army in the Voronezh region in September 1942 // Historical, philosophical, political and legal sciences, cultural studies and art criticism. Questions of theory and practice. – 2014. – No. 9 (47). – Part 2. – pp. 194-199.
14. Shamray V. A. Voronezh during the Great Patriotic War. The city-front (July 12 – October 4, 1942). – Tambov, 2015. – 504 p.
15. The Great Patriotic War without the secrecy stamp. The book of losses. The latest reference edition / G.F. Krivosheev, V.M. Andronikov, P.D. Burikov, V.V. Gurkin. – М.: Vechе, 2010. – 384 p.

DOI: 10.58168/BEING2024_180-188

УДК 45(18)

**БЛАЖЕННЫЙ ФАДДЕЙ ПЕТРОЗАВОДСКИЙ В ИСТОРИКО-КУЛЬТУРНОМ
НАСЛЕДИИ КАРЕЛИИ****BLESSED THADDEUS OF PETROZAVODSK IN KARELIA'S HISTORIC AND CULTURAL
HERITAGE****Востриков П.В.**, кандидат исторических наукФГБОУ ВО «Воронежский государствен-
ный лесотехнический университет им. Г.Ф.
Морозова», Воронеж, Россия**Vostrikov P.V.**, Candidate of Historical
SciencesVoronezh State University of Forestry and
Technologies named after G.F. Morozov,
Voronezh, Russia

Аннотация: в статье исследуются некоторые ранние эпизоды истории столицы Карелии, города Петрозаводска, основанного, в том же, что и Петербург, 1703 г., связанные с жизнью и деятельностью православного подвижника, известного своим современникам как блаженный Фаддей. После его кончины сведения о его духовных подвигах передавались из уст в уста, пока к ним не проявил интерес Тихон Васильевич Баландин – первый петрозаводский писатель, просветитель и краевед, который и записал их, сохранив память о нем. Интерес к личности Фаддея снова проявился в недавние годы, и он был причислен к лику местночтимых святых. Фаддей Петрозаводский более широко стал известен сейчас и как в некотором роде собеседник Петра I. Его почитание в наше время сочетается с возрождением церковной жизни Карелии и общим усилением интереса к истории края.

Ключевые слова: Карелия, Петрозаводск, православная церковь, краеведение, историческая память народа

Abstract: The article examines some early episodes in the history of the capital of Karelia, the city of Petrozavodsk, founded in 1703, the same year as St. Petersburg, associated with the life and work of the Orthodox ascetic, known to his contemporaries as Blessed Thaddeus (Faddei). After his passing, lores about his spiritual exploits passed on by word of mouth, until Tikhon Vasilyevich Balandin, the first Petrozavodsk writer, educator and local historian, showed interest in them and wrote them down, preserving his memory. Interest in the personality of Thaddeus has resurfaced in recent years, and he has been canonized as a locally revered saint. Thaddeus of Petrozavodsk has now become more widely known as an associate of Peter I in some way. His veneration in our time is combined with the revival of church life in Karelia and a general increase in interest in the history of the region.

Keywords: Karelia, Petrozavodsk, Orthodox Church, regional history, people's historical memory

Масштабное развитие металлургической промышленности в Карелии началось, когда датчанин Бутенант фон Розенбуш, при поддержке русского правительства, основал в 1680-

1690 гг. в Заонежских погостах пять чугуноплавильных и железоделательных заводов (Устьрецкий, Фоймогубский, Лижемский, Спировский, Кедрозерский). Сырьем для производства служили местные болотные и озёрные руды. Дальнейшее развитие крупное мануфактурное производство в различных регионах страны (на Среднем Урале, Ингерманландии и Олонецком крае) получило в начале XVIII столетия. В 1703 г. заводы Розенбуша были выкуплены в казну и вскоре в основном прекратили свою деятельность. Оборудование с этих заводов было переброшено в место впадения реки Лососинки в Онежское озеро, где в сентябре 1703 г. по распоряжению Петра I, в присутствии его ближайшего сподвижника, А.Д. Меньшикова и знатока горного дела Якова Власова стали строить казенные металлургические, пушечные и оружейные мануфактуры. К концу 1703 г. была воздвигнута первая плотина на Лососинке и задуты первые домны. В последующие годы производство неуклонно расширялось и к началу 1720-х гг. там насчитывалось уже более 30 различных мастерских. В совокупности мануфактуры называли сначала Шуйским заводом (название связано с Шуйским погостом, на территории которого организовали производство), но вскоре он был переименован в Петровский завод. Так же при заводе возникло и небольшое поселение - Петровская слобода. Во главе заводов стоял голландец Георг Виллем Геннин, талантливый инженер, приехавший в Россию по приглашению Петра [8, с. 82-83]. Тогда в этом предприятии была крайняя необходимость – чтобы компенсировать Нарвские потери осадной и полевой артиллерии – в начальный период Северной войны Россия терпела неудачи. Боевые действия велись и в Карелии. Шведские войска много раз предпринимали попытки взять крепость Олоонец, что была в то время административным центром. Особенно отличился партизанский отряд под предводительством священника Ивана Окулова, что было впоследствии отмечено царем – тот стал членом высшей духовной коллегии [8, с. 81].

На первом этапе реформирования главным организатором мануфактурного производства выступало государство, а затем активно к этому делу присоединились богатые купцы ("партикулярные люди") – Н. Демидов, Я. Рюмин, С. Томилин, Л. Логинов и государственные деятели («государевы людишки»), такие как А. Меньшиков, Ф. Апраксин, П. Шафиров и П. Толстой [13, с. 23].

Население Петровской слободы составляли мастеровые, доставленные из центральной России (Тула, Кашира, Липецк), а основные работы выполняли приписные крестьяне окрестных олоонецких селений. И административный центр Олоонецкого уезда был перенесен в Петровскую слободу.

Недалеко от слободы были найдены минеральные источники, рядом с которыми для царя были построены жилые помещения и церковь. Так появился небольшой курортный поселок Марциальные воды, источники действуют и поныне. В 1702 г. появился железоделательный завод близ Повения. В том же году Петр посетил побережье на Белом море и возвратился оттуда в сопровождении двух фрегатов. Корабли тащили волоком через болота и перешейки по Сумской водной системе. Большое число крестьян (до 5000 человек) было мобилизовано на вырубку леса и строительство настилов [9, с. 125].

Среди первых обитателей слободы при Петровском заводе в истории сохранилось упоминание о блаженном Фаддее. По-видимому, он жил отшельником в тех местах еще до её основания. Он происходил из Олоонецких крестьян и точное время начала его проживания на

этом месте, как и год его рождения, неизвестны. Это был седовласый уже старец среднего роста с благообразным лицом. Хотя он оставался мирянином, Фаддей стремился подражать великим христианским подвижникам, так что для умерщвления плоти он носил под верхней одеждой жесткую власяницу и вериги с железным крестом на груди. Употреблял одну постную пищу в малых количествах, чтобы только поддержать жизнь. После появления работного люда, Фаддей решил немного оставить свое уединение и обратился к поселенцам с проповедями и увещаниями. Угнетённые тяжёлым трудом (по 14-16 часов в день) в условиях сурового климата, насельники слободы в редкие дни и часы отдыха предавались пьянству и распущенности. Вот старец и выступал с обличениями, за что ему нередко приходилось претерпевать брань и даже побои. Но Фаддей не унывал, переносил невзгоды с кротостью, молча уходил от обидчиков и молился за них, чтобы после обращаться к ним снова и снова. Вода по капле камень точит, и многие стали уважать его за такую последовательность, а также бескорыстие, прозорливость и мудрость. Стараясь избегать мирской славы, он говорил часто прикровенно, юродствуя даже, смысл его слов становился понятным лишь спустя некоторое время. Так что Фаддей слыл провидцем, и многие искренне обращались к нему за советом или утешением. Лицом он был благообразен, но судя по одежде, внешне он походил на нищего, поэтому люди сами охотно давали ему милостыню, которую Фаддей тайно раздавал другим беднякам. Блаженный часто посещал храм – выстроенный по приказу и проекту Петра Петропавловский собор. Фаддей усердно молился, светлый благообразный лик его остался в памяти очевидцев. Он в то же время очень ревностно относился к церковному благочинию, и когда в храме находились люди рассеянные, неблагоговейные и начинали разговоры, он замечал это, подходил к ним и делал им строгие внушения, и хоть и голос его был тих и вид скромнен, такие прихожане смолкали или покидали церковь.

Собор тот своим фактом своего существования вызывал неудовольствие многочисленных старообрядцев, которых в слободе и окрестных селах было очень много, так что современники называли Олонецкий край «раскольничьим гнездом». Староверам были ненавистны и Никон, и Петр с их церковными нововведениями, но Фаддею удалось вызвать у тех уважение и даже несколько усмирить их, поскольку в нём старообрядцы видели образец «древлего благочестия». В слободе часто приступали к Фаддею сектанты, пытаясь вступить с ним в религиозный диспут. При этом он произносил Символ веры, спрашивал затем, таких ли воззрений они придерживаются, а если получал уклончивые ответы, от дальнейшего общения отказывался.

Часто на заводы приезжал сам царь Петр I. Конечно, для жителей слободы такие визиты были значимыми событиями, и они могли внешне и выражать радость при встрече государя, но многие, конечно, таили недовольство его церковными и другими реформами. Но Фаддей ценил заботы Петра об укреплении государства, поэтому старался убедить слободчан, что заводы необходимы, иначе враг укрепится, возникнет опасная ситуация и далее может случиться разорение православных селений и гибель народа. В один из приездов Петра, Фаддей, приобретший дерзновение перед Богом, обратился к нему со словом проповеди. Царь же был уже наслышан о почитании блаженного старца жителями слободы и пригласил его для дальнейшей беседы в свой дворец. Фаддей с радостью откликнулся на высочайшее приглашение, беседовал с царем о вере, наставлял и духовно укреплял царя. «Житие

блаженного Фаддея...» сообщает нам: «И в этом он уподобился он апостолу Фаддею, некогда просветившему Едесского царя Авгаря. Петр очень ценил эти встречи, ибо только от правдивого старца мог узнать государь о нуждах простого народа. Петр оценил благотворное влияние Фаддея на духовную жизнь слободы и велел приписать его к заводу. С этого времени старец поселился в хижине к северу от Петропавловского собора» [14].

Такое неожиданное сближение подвижника с государем оказывало благотворное впечатление на окружающих, в том числе и на тех, кто и тайно противился реформам, его власти. Фаддей пробуждал совесть народа, наставлял в исправлении повседневной жизни, борьбе с закоренелыми привычками, утверждая людей в понимании апостольских слов «несть бо власть, аще не от Бога... [Рим., 13.1]» [14].

Случилось так, что в 1724 году государь последний посещал заводы. «Житие...» так повествует об этом: «Уезжая, он говорил при прощании старцу: «Почтенный и блаженный старец Фаддей, прощай, в молитвах своих поминай и на путь наш благослови...». Тяжело было смиренному старцу в последний раз видеть своего Венценосного собеседника: он знал, что скоро прервется земной путь императора. «Господь да благословит, – сказал старец, – вхождение и исхождение Ваше со свитой отныне и до века». Не мог, однако, он сдержать переполнявшего его волнения... Заливаясь слезами, старец прибавил: «Надежда Государь! В последний раз вы уезжаете отсюда и не будете нас утешать Вашим присутствием и отеческими милостями! Не бывать, Надежда Государь, не бывать более!» Слова прозорливого старца тяжело отозвались в сердце Петра. Он в волнении велел присмотреть прилично за Фаддеем. Но слуги переусердствовали и засадили старца в острог», где он был «содержим под частным присмотром, до оправдывающего события», т. е. до того дня, когда предсказание сбудется [3, с. 114].

Петр вообще критично относился к разного рода предсказаниям, но в данном случае он мог быть озадачен и взволнован. Историческая достоверность знакомства Петра I и Фаддея некоторыми исследователями подвергалась сомнениям, но была подтверждена документально, когда в Санкт-Петербургских архивах Морского флота был обнаружен подлинник письма царя петрозаводскому ландрату Григорию Муравьеву по поводу прикрепления юродивого к Петровским заводам: «Здешний мужик, которого зовут Фаддеем, стар, и кажеца ума лишен. Живет в лесу, приходит и в деревню, которого за чюдо имеют, а худости и расколу не сказывают. Того ради, дабы не было блазни, велел я его к вам на заводы отвезть, дабы там его кормить до смерти его». В указе есть писарская приписка, которая позволяет датировать это распоряжение 17 марта 1724 г., что подтверждает их встречу и общение в то время [3, с. 307].

Документально не подтверждены сведения о заточении Фаддея, а также и то, что накануне смерти царь посылал гонца, чтобы освободить юродивого. Все эти подробности, очевидно, досказаны молвой: «Конкретный исторический факт, который лишь частично реконструируется благодаря сохранившемуся письму царя, народное предание дополняет новыми подробностями и придает ему нравственно-философское осмысление», – писала О.В. Захарова [7, с. 78-79]. Английский историк Л. Хьюз, рассуждая о проявлениях крайней жестокости в характере Петра, что, касалось, например, его отношения к своему сыну Алексею, отмечает и способность царя к состраданию, самоотверженным поступкам ради

спасения других людей. Он приводит пример участия Петра в судьбе Фаддея [15, р. 372-373]. В следующем, 1725 г. император скончался из-за болезни, сильной простуды, которую получил, проявив такую самоотверженность, когда спасал солдат из севшего на мель бота в Финском заливе. Незадолго до смерти Петр вспомнил предсказание Фаддея и узнав, что тот находится в тюрьме, послал на Петровские заводы гонца с приказом освободить Фаддея и выдавать ему пенсию до смерти. По мнению Петра I, Фаддей плодотворно влиял на рабочих Петровского завода, искореняя среди них крамолу и пьянство. Также, Фаддей защищал бедных от произвола чиновников, общался с детьми поселян, и предсказывал будущее развитие поселения. «Окружающие люди постепенно привыкли к тому, что рядом с ними живет человек, для которого слова Евангелия – основной закон жизни. Видеть и знать живущего по такому закону подобного себе мирянина – это постоянный голос совести и утешения. Так Фаддей и стал известным и любимым», – говорит составитель современного «Жития...» о. Константин Савандер [5].

После смерти Петра Первого последовала через год и кончина Фаддея: «Жизнь в остроге не тяжела была блаженному Фаддею. Здесь он в уединении считал себя, как в пустыне, и готовился к смерти сам. Когда его освободили, он отказался от пенсии и жил по-прежнему подавниями. Он более и более уединялся, готовясь к ответу у Престола Небесного Царя... И менее чем через год тихо почил в 1726 г. Его со слезами провожали все. Не успела утихнуть печаль по смерти Государя, как постигла Петрозаводск новая разлука. Торжественно похоронили жители труженика и, осиротев, стали часто приходить на его могилку, правя годовую память его 21 августа (3 сентября по н. ст.). Но в скорби своей они были утешены предсказаниями блаженного, что город разрастется и жители будут иметь достаток» [14].

Несколько десятилетий в народе хранилась и изустно передавалась память о блаженном, а его могилка близ Святодуховского собора стала местом поклонения и паломничества. Там была построена небольшая деревянная часовня в память апостола Фаддея, пришедшая в ветхость к началу XIX в. Часовню снесли, а на ее месте поставили памятник. Имеется предание, что распоряжение губернатора Алексея Матвеевича Окулова о строительстве памятника было вызвано тем, что святой старец в сновидении ему явился со строгим обличением за слом дома (часовни) над его могилой.

Народные предания о юродивом собрал и записал житель Петрозаводской слободы Тихон Баландин (1748-1830 гг.), который к началу XIX в. состоялся как первый историк-краевед и просветитель Петрозаводска. Одним из его первых сочинений и стала «Повесть о достоивном и благочестивом Фаддее». Тексты Баландина были основаны на рассказах горожан старшего поколения, которые застали и Петра, и Фаддея (царь посетил Петровский завод не менее семи раз в 1719-1724 гг.) [4, с. 8-10]. Баландин, выходец из купеческой семьи, оказался талантливым самоучкой. Любознательный мальчик стал собирать рассказы «дружелюбных, древних, почтенных старцев», собиравшихся в доме его семьи – о царе Петре и местных его заводах. Помимо ярких впечатлений детства и юности, он имел начитанность, широкий кругозор, приобрел опыт преподавания в школе. Его успехам также способствовала интеллектуальная среда его времени и распространение просветительской историографии. В 1808 г. он поступил на службу в канцелярию Олонецких заводов и через несколько лет, в 1814 г., «с позволения и приказа» заводского начальства (А.В. Армстронга), получил возможность опубликовать сборник своих сочинений «Петрозаводские северные вечерние

беседы», главное внимание в них уделялось истории Петровского и Александровского заводов.

Основная информация о Фаддее Блаженном, содержащаяся в сочинении о нем, состоит в том, что Фаддей являлся одним из первых обитателей слободы при заводе, был знаком с Петром I с 1719 г. и общался с ним во время последнего приезда. В народной памяти Фаддей сохранился как «прозорливец», человек, способный предвидеть будущее [11, с. 7-8].

Баландин не писал в строгом смысле «житие» Фаддея, но агиографическая традиция в его сочинении прослеживается – имеется здесь «похвальное слово», описание благообразной внешности, упоминание о страданиях, избиениях и прочих гонениях, что претерпевали и другие юродивые, указан и дар прозорливости. Личность Фаддея Блаженного привлекала внимание многих историков XIX–XX вв. Известный поэт-декабрист Федор Николаевич Глинка, находящийся в Петрозаводске в ссылке, активно изучал местный край, познакомился с сочинениями Баландина и посвятил Фаддею стихотворение «С железной палкою своей» (конец 1820-х гг.), представив Фаддея как народного героя и борца с несправедливостью:

«Во времена царя Петра
 Жил дивный муж в Кареле дикой –
 Фаддей, раб божий, друг добра, муж свят и труженик великой.
 Враг золота и серебра...
 Стоял он сильно за людей,
 И часто, часто злых судей
 Или приказных закоснелых
 Крестил разгневанный Фаддей
 Железной палкою своей».

Глинка также составил описание Фаддея: «Фаддей – юродивый, он ходил в сером кафтане, подпоясанный ремненным поясом, на груди носил медный крест, в руках всегда вылитую железную палку. Он был правдив и набожен, любил детей, журил стариков... Тогда судьи были строгие, – сажали виновных на деревянную кобылу и вешали. Но горе было судье неправедному. Его всенародно порицал Фаддей с железной палкой» [2, с. 92-93].

К баландинской повести о блаженном обращались многие церковные авторы: олонецкий епископ Игнатий (Семенов), архимандрит Фаддей (Успенский), составитель «Олонецкого патерика» архимандрит Никодим (Кононов). Но произведение Баландина для всех авторов являлось основой, это означает, что и без этого была бы невозможна канонизация 2000 года [3, с. 31-32].

К 1720 г. в Петровской слободе насчитывалось до 600 домов и более 3 тысяч жителей. В центральной ее части слободы, были построены деревянные дворцы Петра I и А. Д. Меншикова, Петропавловский собор, крепость, несколько административных зданий. На правом берегу реки Лососинки, разместились избы и казармы мастеровых. На левобережье в слободе имелись техническая и общеобразовательная школы.

Петровский завод был крупнейшим оборонным предприятием России начала XVIII в., он сыграл важную роль в снабжении русской армии и флота оружием и боеприпасами в ходе Северной войны. Но после окончания войны в 1721 г. объем производства на предприятии стал постепенно сокращаться и в 1734 г. он был закрыт. Многие специалисты перебрались на

новые места – заводы Петербурга, Урала и центра страны. Население слободы также снизилось, а уездные административные органы снова переместились в Олонец.

Но в последней четверти XVIII в. Русско-турецкие войны побудили правительство к возрождению металлургии в Карелии. Были заложены новые заводы, возродилось производство на старых предприятиях. По указу Екатерины II произошло переименование слободы в город Петрозаводск, который снова стал административным центром края в 1781 г. [12, с. 5-6]. Народные предания могли также связывать рост города и производств с пророчеством Фаддея.

В конце XIX века на пожертвования жителей города была построена каменная часовня над могилой блаженного старца, посреди часовни установили мраморное надгробье, накрытое парчей и сплошным слоем цветов. Но наиболее популярен Фаддей был в среде учащейся молодежи. Ему приходили молиться о благополучном исходе экзаменов – часовня находилась рядом с гимназией. В XX веке власти разрушили часовню и могилу блаженного. Канонизация Фаддея Блаженного как местночтимого святого совершена по благословению Патриарха Московского и всея Руси Алексия II в кафедральном Александро-Невском соборе Петрозаводска архиепископом Петрозаводским и Карельским Мануилом только 26 октября 2000 г. День памяти святого – 3 сентября (по юлианскому календарю) [1].

Несколько лет после фактической его канонизации в 2000 г. история Фаддея, его общение с царем, влияние на местное общество стали предметом активного обсуждения среди журналистов, общественных деятелей и историков Карелии. Деяния Фаддея обсуждались в школах, создавались учебные проекты, писалась как-бы новая страница в истории Карелии [10, с. 320-323]. Хотя интерес к нему был всегда. Даже в советский период надгробие с его могилы не было уничтожено, но передано на хранение в Краеведческий музей. В районе центральной площади Петрозаводска – площади С.М. Кирова, (на которой сейчас располагается здание Музыкального театра) в начале XX века существовал великолепный архитектурный ансамбль старых соборов: Петропавловского, Воскресенского и Святодуховского. В последнее время с 2017 г. по указанию республиканского Минкульта на площади проводится масштабная археологическая экспедиция. Удалось обнаружить культурный слой XVIII в., периода, когда строительство города еще только начиналось, а также фундамент Воскресенского собора, нательные кресты, монеты, различные металлические предметы, оклады икон. Есть надежда, что удастся найти еще очень многое, в том числе и останки Фаддея. Также существуют проекты реставрации соборов и часовни блаженного Фаддея. Решается также дальнейшая судьба археологических изысканий. Лидеры проекта «Православная Карелия» отмечают: «Узнав, как жили православные на карельской земле, кем были здесь подвижники и святые, каким был быт обычной православной семьи, и каких высот эта вера достигала в кельях монахов-отшельников, мы лучше поймем себя и людей, находящихся рядом» [6].

Примечательно, что с 2000 г. интерес к личности Фаддея также стимулировал общий интерес горожан к истории края и вдохновил на создание многих культурно-исторических проектов и даже туристических маршрутов. Один из храмов посёлка Верхнеолонецкий Олонецкого района Карелии освящен во имя святого блаженного Фаддея Петрозаводского.

СПИСОК ЛИТЕРАТУРЫ

1. Алексеев И. Оскверненные святыни. Русская народная линия. URL: https://ruskline.ru/analitika/2009/09/09/oskvernennye_svyatyni (Дата обращения: 21.04.2024).
2. Базанов В.Г. Карельские поэмы Федора Глинки. – Петрозаводск, 1945.
3. Баландин Т.В. Петрозаводские северные вечерние беседы и другие сочинения и письма. – СПб, 2016.
4. Блаженный Фаддей в народной памяти // Олонецкие губернские ведомости. – 1894. – № 100. – С. 8-11.
5. Давыдов П. Святой с «нашего района». URL: <https://pravoslavie.ru/97638.html> Дата обращения: 23.02.2024.
6. Залазаева А. Фаддей. URL: <https://rk.karelia.ru/special-projects/pravoslavnaaya-kareliya/faddej> (Дата обращения: 23.02.2024).
7. Захарова О.В. Петр I в преданиях XVIII-XX вв.: сюжеты, мотивы, проблемы жанра // Проблемы исторической поэтики. – Петрозаводск, 2021. – №19 (1). – С. 78-79.
8. История Карелии. Под. ред. М.И. Шумилова. – Петрозаводск, 2008.
9. Киркинен Х., Невалайнен П., Сихво Х. История Карельского народа. – Петрозаводск, 1998.
10. Комарова И.В. Формирование представлений студентов педагогического вуза о блаженном Фаддее Петрозаводском // Пятые Пюхтицкие чтения. Православная культура и практика воспитания личности: Традиции и современный быт. Материалы международной научно-практической конференции 11-12 декабря 2016 г. – Куремяэ, Эстония, 2016.
11. Кротов П.А., Пашков А.М., Пигин А.В. Петр Великий и Фаддей Петрозаводский: из истории первых лет существования Петрозаводска // Ученые записки Петрозаводского государственного университета. – Исторические науки и археология. – 2016. №1 (154). – С. 7-12.
12. Петрозаводск. Библиографический указатель литературы. – Петрозаводск, 1998.
13. Спицын Е.Ю. Российская империя XVIII – начала XX вв. – М., 2019.
14. Савандер К., Соболев Н.И. Житие блаженного Фаддея Петрозаводского (Память – 3 сентября). URL: <http://eparhia.karelia.ru/0309.htm>. (Дата обращения: 23.02.2024).
15. Hughes L. Russia in the Age of Peter the Great. – New Haven and London, 1998.

REFERENCES

1. Alexeev I. Oskvernennie svyatini. Russkaya narodnaya liniya. URL: https://ruskline.ru/analitika/2009/09/09/oskvernennye_svyatyni. Date of reference: 21.04.2024
2. Bazanov V.G. Kareliiskie poemi Fedora Glinki. Petrozavodsk, 1945.
3. Balandin T.V. Petrozavodskie severnie vechernie besedi I drugie sochineniya I pis'ma. – Saint Petersburg, 2016.
4. Blazhenni Faddei v narodnoi pamyati // Olonetskie gubernskie vedomosti. – 1894. № 100. – P. 8-11.
5. Davydov P. Svyatoi s “nashego rayona”. URL: <https://pravoslavie.ru/97638.html>. – Date of reference: 23.02.2024.

6. Zalazaeva A. Faddei. <https://rk.karelia.ru/special-projects/pravoslavnaya-kareliya/faddej/>
Date of reference: 23.02.2024.
7. Zacharova O.V. Petr I in lagandach 18-19 vekov: sujeti, motive, problemi zhanra // Problemi poeticheskoi poetiki. – Petrozavodsk, 2021. – №19 (1).
8. Istorija Karelii. Pod. red.M.I. Shumilova. – Petrozavodsk, 2008.
9. Kirkinen Kh., Nevalainen P., Sichvo Istorija karel'skogo naroda. – Petrozavodsk, 1998.
10. Komarova I.V. Formirovanie predstavlenii studentov pedagogicheskogo vuza o blazhennom Faddee Petrozavodskom//Pyatie Pyukhtitskie chteniya. Pravoslavnaya kul'tura I praktika vospitaniya lichnosti: Traditsii I sovremennii opit. Materiali mezhdunarodnoi nauchno-prakticheskoi konferentsii 11-12 dekabrya 2016. – Kuremyae, Estonia, 2016.
11. Krotov P.A., Pashkov A.M., Pighin A.V. Petr Velikii I Faddei Petrozavodskii: Iz istorii pervikh let suchestvovaniya Petrozavodska // Uchenie zapiski Petrozavodskogo gosudarstvennogo universiteta. Istoricheskie nauki I arkhologhia. – 2016. – No. 1(154).
12. Petrozavodsk. Bibliographicheskii ukazatel' literaturi. – Petrozavodsk, 1998.
13. Spitsin E.Yu. Rossiiskaya imperia 18 – nachala 20 veka. – M., 2019.
14. Savander K., Sobolev N.I. Zhitie blazhennogo Faddeya Petrozavodskogo (Pamyat' – 3 sentyabrya) <http://eparhia.karelia.ru/0309.htm>. Date of reference: 23.02.2024.
15. Hughes L. Russia in the Age of Peter the Great. – New Haven and London, 1998.

СВЕДЕНИЯ ОБ АВТОРАХ

Арасланова Светлана Салаватовна – старший преподаватель кафедры социально-гуманитарных наук, Воронежский государственный лесотехнический университет имени Г.Ф. Морозова, a.ra-svet@mail.ru.

Белянская Татьяна Эдуардовна – старший преподаватель кафедры социально-гуманитарных наук, Воронежский государственный лесотехнический университет имени Г.Ф. Морозова, tabel71@mail.ru.

Волвенкин Михаил Николаевич – ассистент кафедры социально-гуманитарных наук, Воронежский государственный лесотехнический университет имени Г.Ф. Морозова, mvolvekin@mail.ru.

Востриков Павел Вячеславович – кандидат исторических наук, преподаватель кафедры социально-гуманитарных наук, Воронежский государственный лесотехнический университет имени Г.Ф. Морозова, sortavala2015@inbox.ru.

Гришин Андрей Александрович – кандидат философских наук, преподаватель кафедры социально-гуманитарных наук, Воронежский государственный лесотехнический университет имени Г.Ф. Морозова, iamaphilosopher@yandex.ru.

Дзюбка Галина Юрьевна – кандидат педагогических наук, доцент кафедры военно-политической работы в войсках (силах), Рязанское гвардейское высшее воздушно-десантное командное училище имени генерала армии В.Ф. Маргелова, dg108@mail.ru.

Емельянова Наталия Николаевна – доктор философских наук, профессор, профессор кафедры философии, Донецкий государственный университет, emeljjanova.n.n@bk.ru.

Зяблицева Наталья Алексеевна – преподаватель кафедры социально-гуманитарных наук, Воронежский государственный лесотехнический университет имени Г.Ф. Морозова, ziablitsewa.natalya@yandex.ru.

Иванчиков Александр Васильевич – доцент, доцент кафедры Военно-политическая работа в войсках (силах), Рязанское гвардейское высшее воздушно-десантное ордена Суворова дважды Краснознаменное командное училище имени генерала армии В.Ф. Маргелова.

Кандыбина Елена Львовна – кандидат филологических наук, доцент кафедры социально-гуманитарных наук, Воронежский государственный лесотехнический университет имени Г.Ф. Морозова, selena26a@mail.ru.

Квасов Олег Николаевич – доктор исторических наук, доцент, заведующий кафедрой социально-гуманитарных наук, Воронежский государственный лесотехнический университет имени Г.Ф. Морозова, kvasovoleg@yandex.ru.

Китаева Алла Викторовна – аспирант, Воронежский государственный лесотехнический университет имени Г.Ф. Морозова, k.alla99@mail.ru.

Комышова Людмила Николаевна – программный директор, Воронежский государственный технический университет, mila_com@mail.ru.

Крючкова Наталья Юрьевна – преподаватель кафедры социально-гуманитарных наук, Воронежский государственный лесотехнический университет имени Г.Ф. Морозова, maximus777kr@rambler.ru.

Ксенофонтов Владислав Анатольевич – кандидат философских наук, профессор кафедры идеологической работы и социальных наук, Военная академия Республики Беларусь, nksena777@gmail.com.

Лаврова Алла Анатольевна – кандидат философских наук, доцент, доцент МФТИ (Физтех), УНЦ ГСН, lyu2030@yandex.ru.

Мамонов Михаил Анатольевич – педагог-организатор дополнительного образования МБУДО Центр развития творчества детей и юношества «Спутник» (Воронеж), muthosmsotum@yandex.ru.

Мануковская Алина Владимировна – аспирант, Воронежский государственный лесотехнический университет имени Г.Ф. Морозова, manykovskayaav@yandex.ru.

Мязин Владислав Андреевич – преподаватель кафедры социально-гуманитарных наук, Воронежский государственный лесотехнический университет имени Г.Ф. Морозова, v_myazin@mail.ru.

Никонова Татьяна Юрьевна – педагог дополнительного образования МБУДО Центр развития творчества детей и юношества «Спутник» (Воронеж), tatianayurievna@yandex.ru.

Панин Дмитрий Альбертович – преподаватель кафедры социально-гуманитарных наук, Воронежский государственный лесотехнический университет имени Г.Ф. Морозова, da.panin@yandex.ru

Панова Наталья Александровна – кандидат философских наук, доцент кафедры гуманитарных наук, гражданского и уголовного права, Воронежский государственный аграрный университет, natida2011@yandex.ru.

Петряева Татьяна Андреевна – преподаватель кафедры социально-гуманитарных наук, Воронежский государственный лесотехнический университет имени Г.Ф. Морозова, tanyapetryaeva@yandex.ru.

Плотников Анатолий Константинович – доцент, профессор кафедры Воздушно-десантной подготовки, Рязанское гвардейское высшее воздушно-десантное ордена Суворова дважды Краснознаменное командное училище имени генерала армии В.Ф. Маргелова.

Подлесных Сергей Николаевич – кандидат юридических наук, доцент кафедры социально-гуманитарных наук, Воронежский государственный лесотехнический университет имени Г.Ф. Морозова, agera3@yandex.ru.

Полеводов Георгий Валериевич – аспирант, Донецкий государственный университет, Grach-25SM@mail.ru.

Попова Марина Анатольевна – кандидат политических наук, доцент кафедры естественно-научных и гуманитарных дисциплин, Международный институт компьютерных технологий (Воронеж), kpnpopova@yandex.ru.

Пристенский Владимир Николаевич – кандидат философских наук, доцент кафедры социально-гуманитарных наук, Воронежский институт МВД России, pvn1563@mail.ru.

Разиньков Михаил Егорович – кандидат, исторических наук, доцент кафедры социально-гуманитарных наук, Воронежский государственный лесотехнический университет имени Г.Ф. Морозова, razinkov_mihail@mail.ru.

Романихин Артём Романович – студент, Воронежский государственный лесотехнический университет имени Г.Ф. Морозова, etr1969@yandex.ru.

Семёнова Елена Викторовна – старший преподаватель кафедры социально-гуманитарных наук, Воронежский государственный лесотехнический университет имени Г.Ф. Морозова, elenaviktor2014@mail.ru.

Семьнина Елена Владимировна – преподаватель кафедры социально-гуманитарных наук, Воронежский государственный лесотехнический университет имени Г.Ф. Морозова, semynina.lena@gmail.com.

Софронова Наталья Владимировна – кандидат педагогических наук, доцент кафедры военно-политической работы в войсках (силах), Рязанское гвардейское высшее воздушно-десантное командное училище имени генерала армии В.Ф. Маргелова, sofronov_igor@mail.ru

Сухоруких Алексей Викторович – доктор философских наук, доцент кафедры социально-гуманитарных наук, Воронежский государственный лесотехнический университет имени Г.Ф. Морозова, sukhorukikh.al@yandex.ru.

Титова Ольга Юрьевна – кандидат исторических наук, преподаватель кафедры социально-гуманитарных наук, Воронежский государственный лесотехнический университет имени Г.Ф. Морозова, olgatitova1983@yandex.ru.

Фесикова Оксана Валерьевна – кандидат философских наук, доцент кафедры социально-гуманитарных наук, Воронежский государственный лесотехнический университет имени Г.Ф. Морозова, fesickova2012@yandex.ru.

Цуканова Наталья Юрьевна – преподаватель кафедры социально-гуманитарных наук, Воронежский государственный лесотехнический университет имени Г.Ф. Морозова, natali199722@gmail.com.

Шутов Роман Вячеславович – доцент, старший преподаватель кафедры Военно-политической работы в войсках (силах), Рязанское гвардейское высшее воздушно-десантное ордена Суворова дважды Краснознаменное командное училище имени генерала армии В.Ф. Маргелова, orest@narod.ru

Чучупал Вячеслав Васильевич – старший преподаватель кафедры социально-гуманитарных наук, Воронежский государственный лесотехнический университет имени Г.Ф. Морозова, erbium@yandex.ru.

Шатилова Вероника Алексеевна – студентка, Воронежский государственный лесотехнический университет имени Г.Ф. Морозова, schat_nika.13@mail.ru.

Научное издание

ТРАНСЦЕНДЕНЦИЯ БЫТИЯ: ИДЕАЛЫ ПОЗНАНИЯ ИСТИНЫ

Материалы Всероссийской научно-практической конференции

Воронеж, 25 апреля 2024 г.

Ответственный редактор О.Н. Квасов

Материалы издаются в авторской редакции

Подписано к изданию 25.06.2024. Объем данных 2,41 Мб.
ФГБОУ ВО «Воронежский государственный лесотехнический университет
имени Г.Ф. Морозова»
394087, г. Воронеж, ул. Тимирязева, 8